

KITA[®]
www.kitasensor.com

● ● ● **SINCE 1988**
專業研發及製造

壓力傳感器
磁性傳感器
導線接頭



經登企業股份有限公司 (**KITA SENSOR TECH. CO., LTD.**)，成立於 1988 年 10 月。公司位於新北市五股區新北產業園區內。本公司的主要營業項目為：專業生產空、油壓缸用之磁性傳感器 (**Magnetic Sensor**)、壓力傳感器 (**Pressure Sensor**)、環形磁鐵及空油壓相關之零配件。

公司創立初期，即有感於工業自動化之潮流趨勢，故投入空、油壓缸用之磁性傳感器、環形磁鐵及其相關之零配件之研發及製造，至今已累積三十餘年之專業經驗。由於市場所需，本公司於 1996 年研發推出無接點之 **MR** 磁性傳感器，更於 2005 年開發出新產品 ---- 壓力傳感器，在技術領域上，能夠追隨歐、美、日等先進國家之腳步，研發製造高層次之控制元件，自動化零組件的配套需求日殷；乃于 2004 年 9 月成立了中國的生產基地 ---- 經登電子 (常熟) 有限公司。除了引進優質的生產技術和品管技術外，並期望以深厚的理論基礎和研發經驗造出客、我之間的最大利益。

本公司產品行銷全世界多個國家及地區，包括：美國、日本、中國、歐洲、德國、義大利、瑞典、瑞士 等三十餘個先進國家。且本公司產品皆通過 **CE** 檢驗認定，公司也通過 **ISO 9001** 的國際品質認證，產品品質值得信賴。

本公司亦可依客戶不同的需求，提供 **OEM** 及 **ODM** 的合作方式，提供最優良的產品和最專業的服務。全體員工當竭誠歡迎您的賜教，並期望與您共創未來。

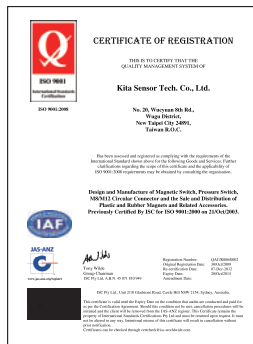

■ 台灣 / 宜蘭廠



■ 中國 / 常熟廠



■ 台灣 / 總公司



全球銷售分佈圖

📍 海外代理商

● 海外市場





INDEX

P.06

壓力傳感器

注意事項	P.07
應用實例	P.08
工業物聯網	P.10
KP10 系列	P.12
KP1 系列	P.18
KP25 系列	P.22
KP43 系列	P.26
KP45 系列	P.30
KP45S 系列	P.34
KP47 系列	P.38
KP47E 系列	P.42
KP50E 系列	P.46
KP60 系列	P.50
KP70 系列	P.52
KP92 系列	P.56
KP93 系列	P.60
KP400 系列	P.64
KFP01 系列	P.68
KF01 系列	P.72
KF02 系列	P.76



P.80

磁性傳感器

傳感器型式對照表	P.81
氣缸 / 磁性傳感器對應表	P.82
型號規格 / 接線方式	P.84
動作原理及裝置	P.85
暢銷品	P.86
注意事項	P.88
KT-01 系列	P.89



目錄索引

KT-02 系列	P.90	KT-65 系列	P.110
KT-05 系列	P.91	KT-75 系列	P.111
KT-06 系列	P.92	KT-77 系列	P.112
KT-07 系列	P.93	KT-80 系列	P.113
KT-11 系列	P.94	KT-81 系列	P.114
KT-15 系列	P.95	KT-82 系列	P.115
KT-16 系列	P.96	KT-83 系列	P.116
KT-20 系列	P.97	KT-85 系列	P.117
KT-21 系列	P.98	KT-86 系列	P.118
KT-30 系列	P.99	KT-1000D 抗強磁傳感器	P.119
KT-30 金屬殼 系列	P.100	KT-1001D 抗強磁傳感器	P.121
KT-31 系列	P.101	固定夾具	P.122
KT-32 系列	P.102	固定鋼帶	P.127
KT-33 系列	P.103	磁鐵	P.131
KT-36 系列	P.104		
KT-39 系列	P.105		
KT-40 系列	P.106		
KT-47 系列	P.107		
KT-48 系列	P.108		
KT-50 系列	P.109		



P.132

導線接頭

M8□R 系列	P.133
M8□QD 系列	P.134
M8□SW 系列	P.135
M12□R 系列	P.136
M12□QD 系列	P.137
M123R□ N/P 系列	P.138



壓力傳感器

KP10 系列



P.12

KP1 系列



P.18

KP25 系列



P.22

KP43 系列



P.26

KP45 系列



P.30

KP47 系列



P.38

KP47E 系列



P.42

KP50E 系列



P.46

KP60 系列

專利設計
電池式



P.50

KP70 系列

專利設計
RS485



P.52

KP92 系列



P.56

KP93 系列



P.60

KP400 系列



P.64

KFP01 系列

專利設計
RS485



P.68

KF01 系列

專利設計
RS485



P.72

KF02 系列

專利設計
RS485



P.76

※ 外觀部份些微亮度不均、色偏、傷痕、髒汙等情況，皆視為良品。

注意事項

- 1** 在使用 (KP10A / 10B) 二線式的壓力傳感器時，一定要使用 (DC) 直流電源及串接負載後才能使用，否則會因電流過大導致壓力傳感器燒毀。
棕色線應接在高電位 (+)，藍色線接在低電位 (-)。
若棕色、藍色兩條線接錯時，可能會導致壓力傳感器損壞。

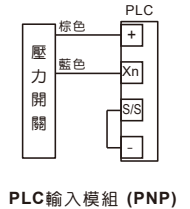
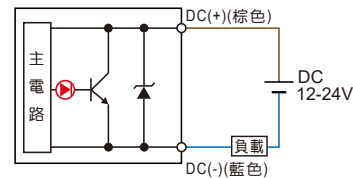
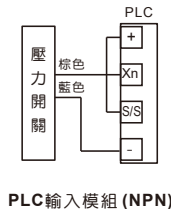
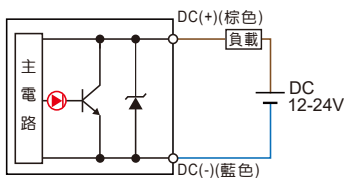

- 2** 為增加壓力傳感器穩定性，供應壓力傳感器的 (DC) 電源供應器應接地。

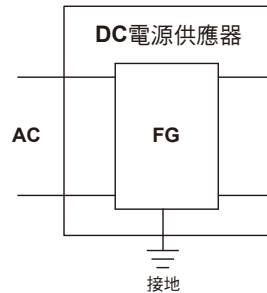

- 3** 使用負載為電感性負載 (如繼電器、電磁閥) 時，請在負載端並聯一個續流二極體消除反電動勢，但需注意二極體之極性方向，如接錯時可能會導致壓力傳感器損壞。

二線式類型

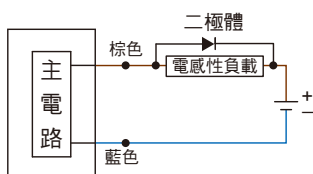

NPN類型

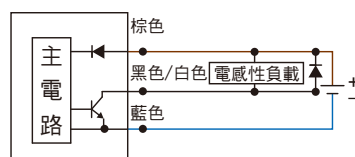

PNP類型

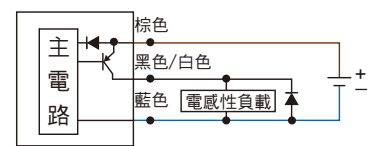

- 4** 欲將壓力傳感器於設備上安裝或卸除時，請先確認電源已確實關閉，氣管內壓力已確認消除，以避免造成人員傷害或壓力傳感器損壞及其它損失。

- 5** 請將會產生雜訊干擾的變頻器、伺服馬達驅動器電源，與壓力電源分開接線，避免雜訊影響壓力傳感器正常運作。

- 6** 產品禁止使用於易燃性的氣體或液體，及爆炸性氣體環境中，並於規格範圍內正常操作。
請遵守各產品說明書內注意事項，以確保人員及環境安全。

- 7** 通訊產品 (RS485) 之接線，須先接通訊線，再接電源線，避免短路情況發生，導致產品損壞。

應用實例

管內壓力偵測



替代傳統指針式錶頭

- 數位顯示，易於判讀
- 數位顯示壓力錶替代傳統指針式錶頭

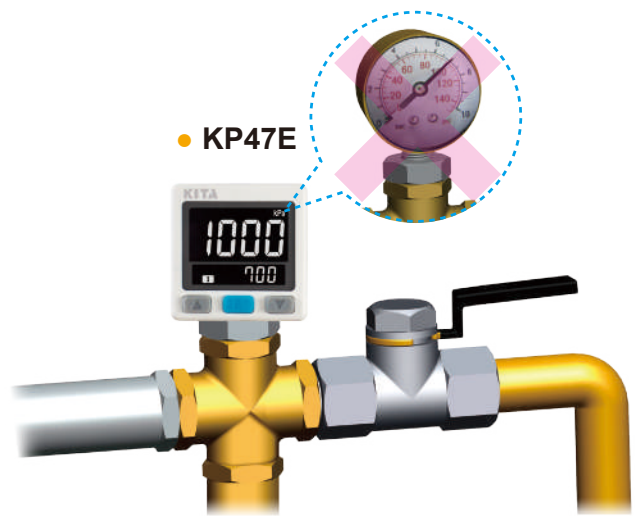

空壓機壓力顯示及控制

- LCD 顯示
- 2 組輸出，1 組類比輸出 (1 ~ 5 V 或 4 ~ 20 mA)

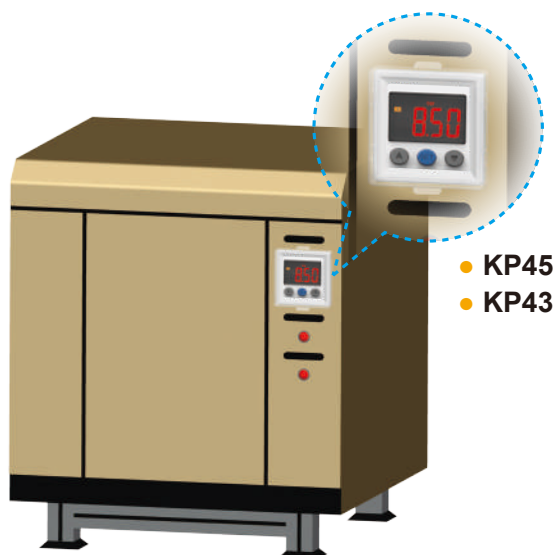

儲氣瓶內的壓力值顯示控制

- 壓力單位共有 6 種可供選擇
- 保護構造：IP65

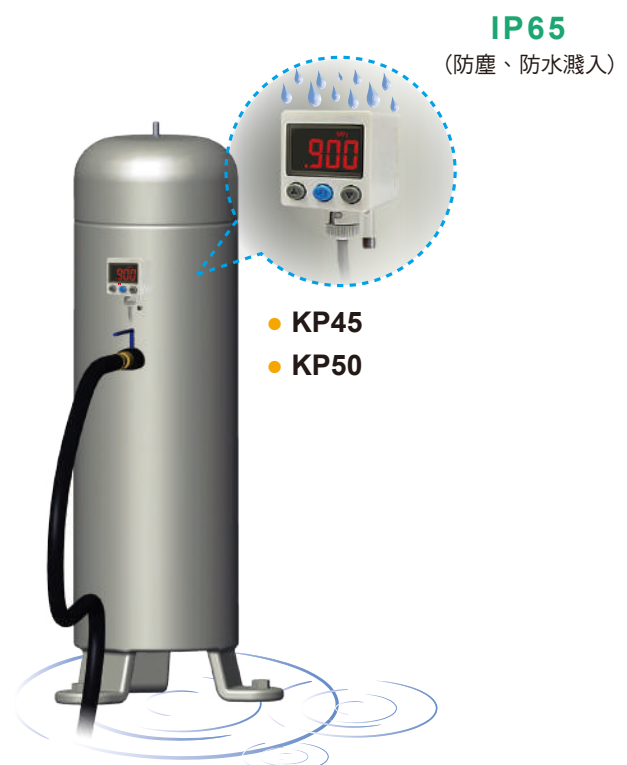

壓合機的壓力顯示及控制

- 直立式減少安裝空間
- 2 組輸出，1 組類比輸出：1 ~ 5 V

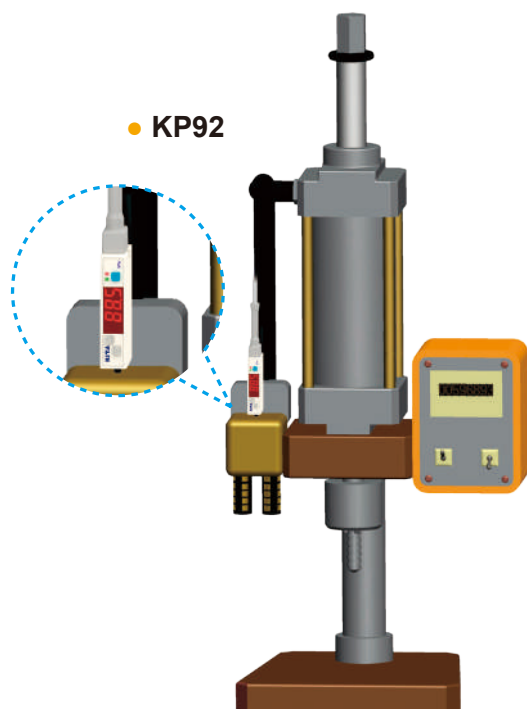

漏氣測試

- 三色數位顯示，易於判讀



吸附應用、運送

- 三色 LCD 顯示，易於判讀
- 7 種反應時間可供選擇
- 設定值可直接顯示於子畫面

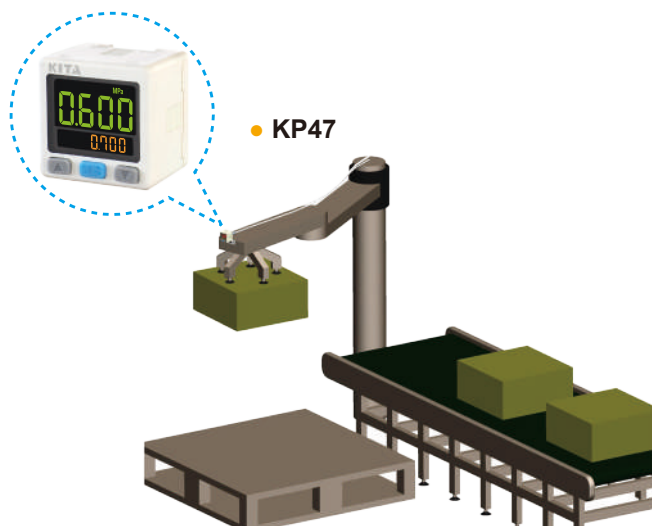

F.R.L. 的壓力顯示及控制

- 電池式不需額外供應電源
- 壓力單位共有 6 種可供選擇
- 保護構造：IP65

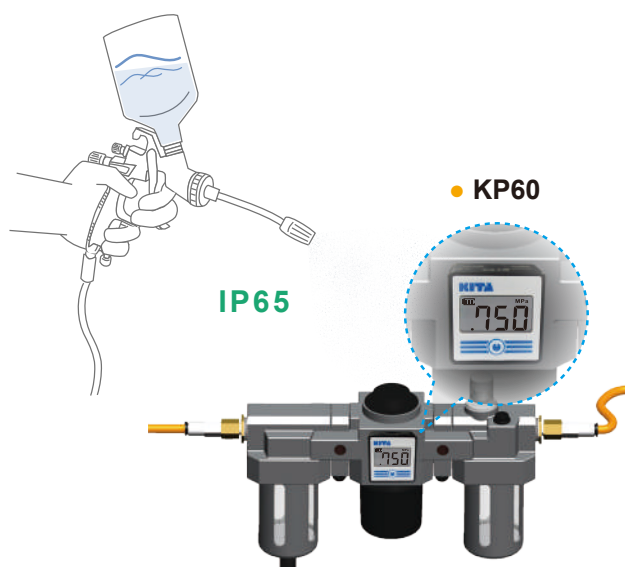

工業物聯網應用

遠端監控

產線上大量感測元件都需要設定參數，卻要到現場修改個別設定，是不是沒有效率？

▶ 智慧型產品，協助解決您的困擾，並帶來 IIoT 的效益。

KP70 產品參考 P.52

KFP01 產品參考 P.68

KF01 產品參考 P.72

KF02 產品參考 P.76

RS485 MODBUS 通訊型



應用案例

倉儲機械移載貨物，依靠數據分析與監控，使真空吸盤壽命延長，免卻因吸盤剝離導致貨物墜落損壞，造成不必要的損失。並且設定簡單不麻煩，遠端電腦一鍵設定。

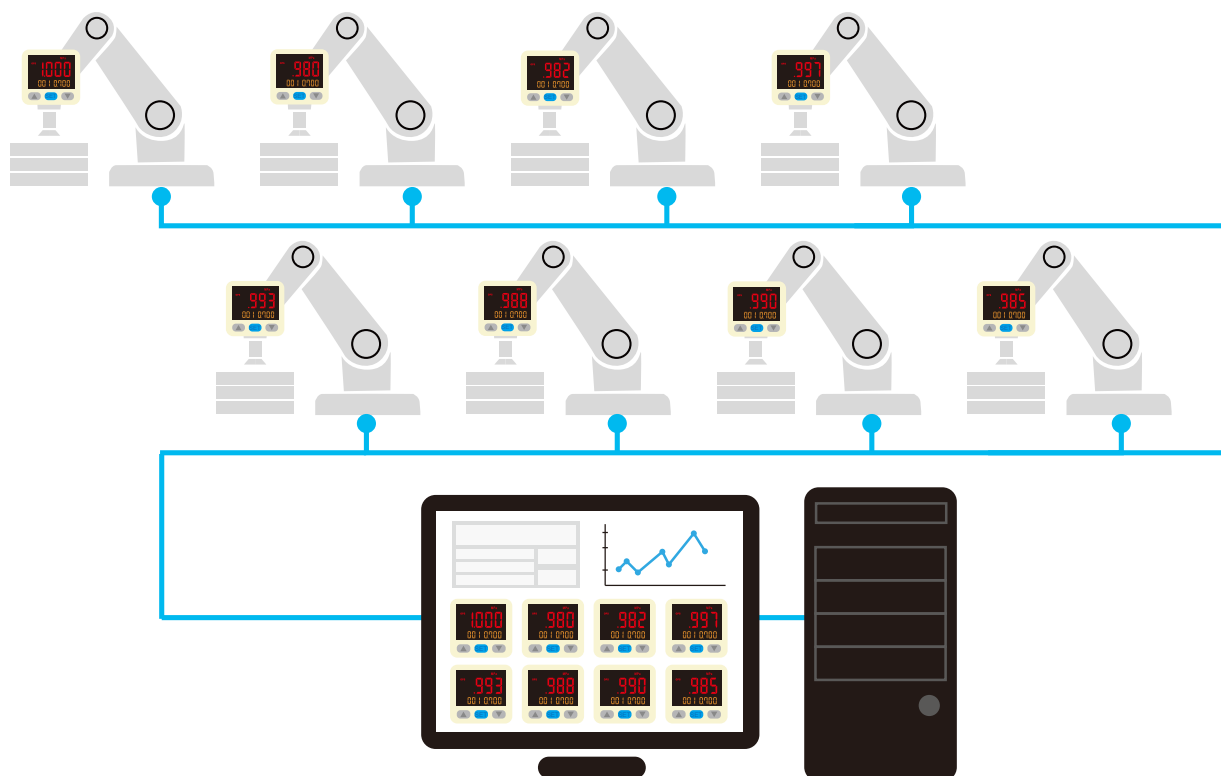

工業乙太網 (EPA / Modbus_TCP / Modbus_UDP)



預防損壞 提早告知

移載機械真空吸盤在無法吸附貨物前，提早預警避免物品墜落損壞，或致使產線停機。

遠端監控 省時省力

配置壓力感測器，不需個別設置，大量減少裝配工程師的設定與配線時間。

保養即時 避免停機

即時監控與分析數據，管線漏氣、能源浪費隨時掌握。

KP10

系列

迷你型傳感器 - 開關輸出

特性

- 使用簡便，可直接插入快速接頭使用
- 設定壓力範圍：
三線式：負壓 (0 ~ -101.3 kPa)
 正壓 (0 ~ 0.6 MPa)
二線式：常開 / 常閉型式 (-0.1 ~ 0.6 MPa)

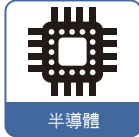

特性說明

1 使用簡便

- 可直接插入快速接頭使用

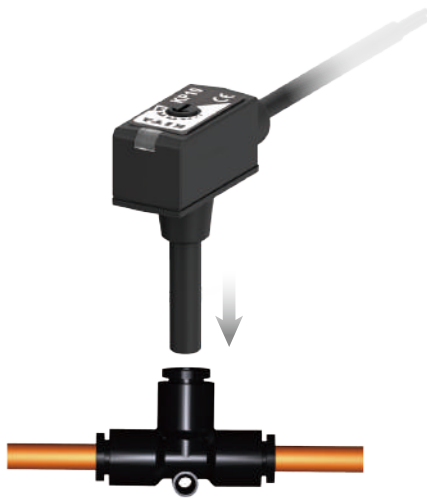

2 體積小

- 最小的壓力傳感器 26 (L) × 10 (W) × 10.4 (H) mm，即使在狹小的空間也可以方便安裝

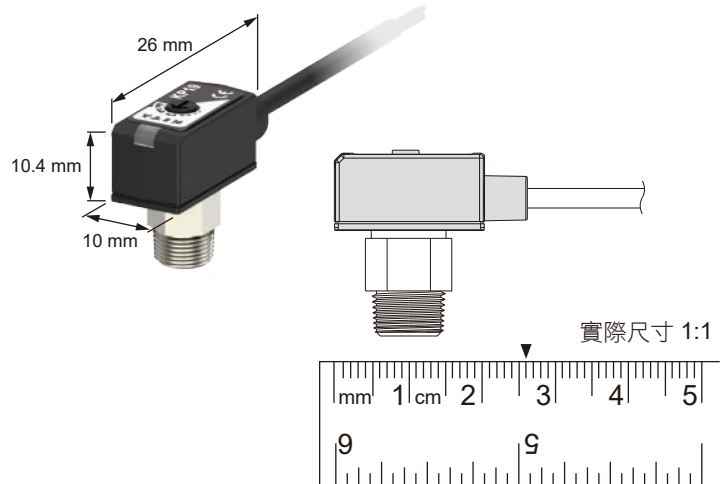

3 節省空間

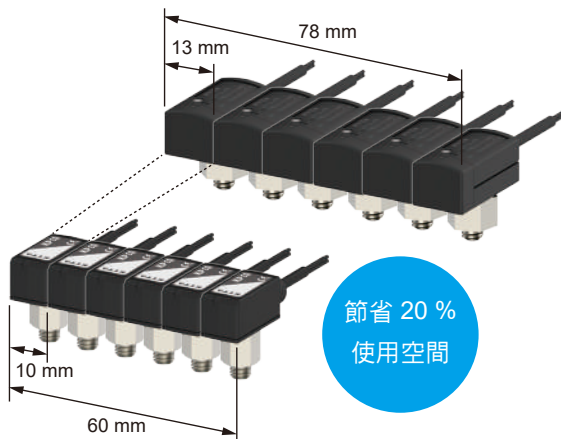

4 近距離檢測



規格表

型號	KP10A	KP10B	KP10V-02/04	KP10P-02/04
0.6 MPa				
0 -101.3 kPa				
設定壓力範圍	-0.1 ~ 0.6 MPa		0 ~ -101.3 kPa	0 ~ 0.6 MPa
耐壓力	1.5 MPa		0.6 MPa	1.5 MPa
適用氣體	空氣，非腐蝕性，不可燃性			
電壓電源	12 ~ 24 V DC \pm 10 %，漣波峰值 \leq 10 %		10.8 ~ 30 V DC (含漣波峰值)	
最大開關電流	5 ~ 40 mA		\leq 80 mA	
消費電流	-		\leq 10 mA	
內部電壓降	\leq 5 V		NPN \leq 0.8 V, PNP \leq 0.8 V	
洩漏電流	\leq 1 mA		-	
開關輸出	現在壓力 \geq 設定壓力 : ON	現在壓力 \geq 設定壓力 : OFF	NPN 或 PNP	
輸出短路保護	無		有	
壓力設定方式	旋鈕調整			
重複精度	\pm 1 % F.S.			
應差	\leq 4 % F.S.		\leq 3 % F.S.	
反應時間	約 1 ms			
動作顯示燈	指示燈紅色 : ON			
耐環境	防護等級	IP40		
	周圍溫度	動作 : 0 ~ 60 °C，保存 : -20 ~ 70 °C (無水露及不結冰狀況下)		
	周圍濕度	動作及保存 : 35 ~ 85 % RH (無水露)		
	耐振動	複振幅 1.5 mm 或 10 G，每 1 分鐘 10 Hz ~ 55 Hz ~ 10 Hz，X、Y、Z 每個方向各 2 小時		
	耐衝擊	980 m/s ² (100 G) X、Y、Z 每個方向各 3 次		
溫度特性	\pm 3 % F.S. 比較參考溫度 25 °C (0 ~ 50 °C 溫度範圍內)			
接管規格	R4 : \varnothing 4 mm ; R6 : \varnothing 6 mm ; F1 : R $\frac{1}{8}$, M5 ; F2 : NPT $\frac{1}{8}$, M5 ; F3 : G $\frac{1}{8}$ (BSPP), M5 ; M5 : M5 \times 0.8			
電線規格	\varnothing 2.6 耐油 PVC - 24 AWG (0.22 mm ²) - 2 芯		\varnothing 2.6 耐油 PVC - 26 AWG (0.15 mm ²) - 3 芯	
重量 (包含 3 公尺的電線)	約 50g			

輸出電路接線圖

KP10A & KP10B

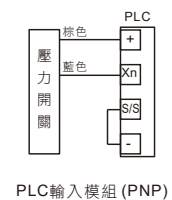
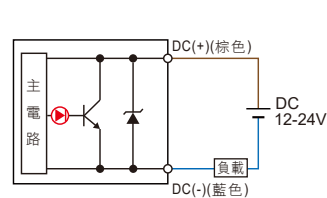
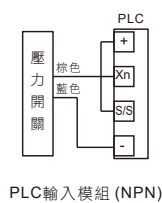
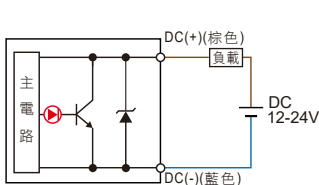

KP10□ - 02 - □ - □

NPN 輸出

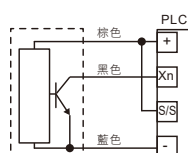
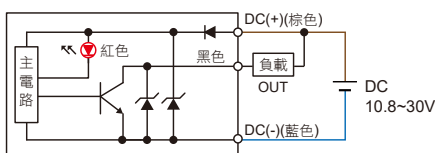

KP10□ - 04 - □ - □

PNP 輸出

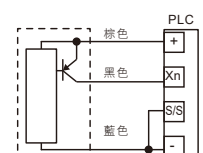
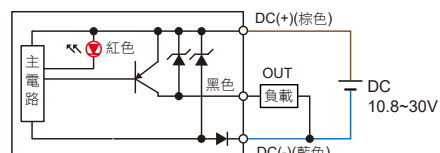

KP10

系列

迷你型傳感器 - 開關輸出

輸出模式

KP10A

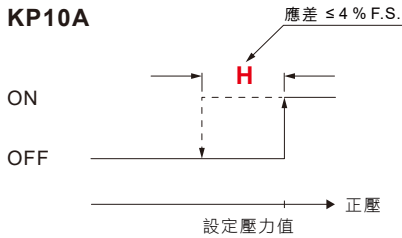

KP10B

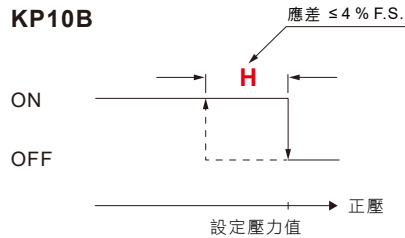

KP10□ - 02,04

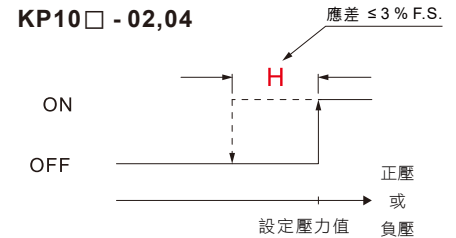

型號規格說明

K P 1 0 A - R 4 - □

開關規格

- A：當壓力高於設定壓力值時，開關開啟（常開型 N.O.）。
- B：當壓力高於設定壓力值時，開關關閉（常閉型 N.C.）。

K P 1 0 V - 0 2 - R 4 - □

壓力類型

- V：負壓 (0 ~ -101.3 kPa)
- P：正壓 (0 ~ 0.6 MPa)

輸出類型

- 02：NPN 輸出
- 04：PNP 輸出

電線長度 / 接頭

- 空白：3M 電線
- C：M8 3Pin 公頭

接管規格	R4	R6	F1 / F2 / F3	M5
外觀				
接管口徑	R4 : Ø4 mm	R6 : Ø6 mm	F1 : R $\frac{1}{8}$, M5 F2 : NPT $\frac{1}{8}$, M5 F3 : G $\frac{1}{8}$ (BSPP), M5	M5 : M5 × 0.8

壓力的設定

- 壓力設定旋鈕是設定壓力傳感器動作時之壓力，當順時鐘旋轉時壓力設定值增加，逆時鐘旋轉時壓力設定值減少。
- 調整壓力設定旋鈕時，請用適合壓力設定旋鈕溝槽之小螺絲起子，輕輕轉動旋鈕以做調整。轉到旋鈕無法轉動時，請不要再轉動，以免破壞壓力設定旋鈕導致功能失常。

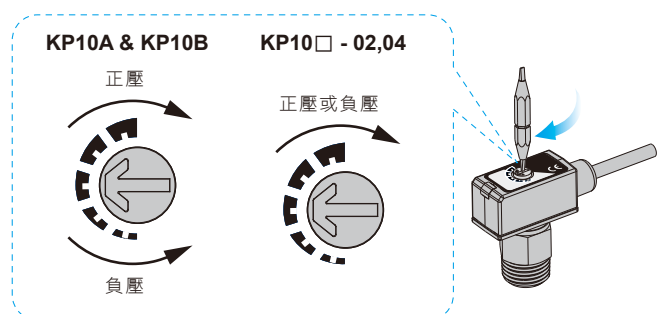

安裝注意事項

- 當安裝壓力傳感器時請使用扳手於金屬部份，請勿使用扳手於塑膠部份。
- 當金屬部份鎖過緊，安裝的螺絲、固定架及壓力傳感器可能會破損。鎖不夠緊，壓力傳感器有可能會鬆脫或漏氣。
- 安裝完成後加入氣體及通電，做適當的操作及漏氣的測試，以檢驗是否安裝正確。

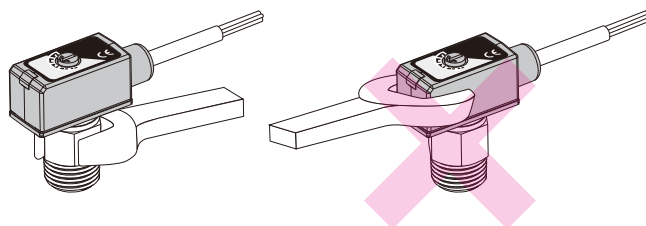

尺寸圖

KP10□ - 02, 04 - □ - C

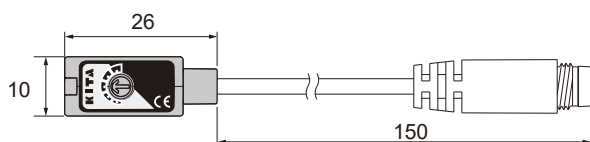

公頭接線方式

KP10A - □ - C、KP10B - □ - C

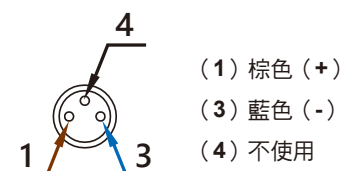

公頭接線方式

KP10□ - 02, 04 - □ - C

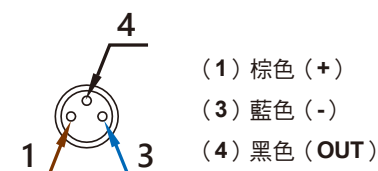

KP10□ - 02, 04 - F1, F2, F3

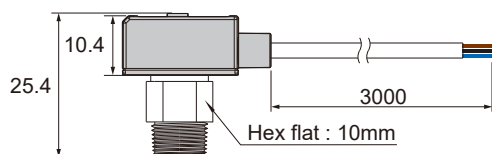

KP10□ - 02, 04 - R6

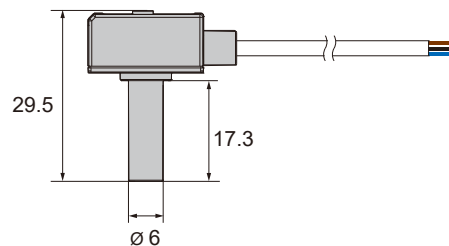

KP10□ - 02, 04 - M5

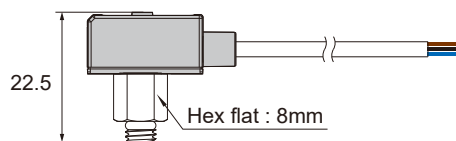

KP10□ - 02, 04 - R4

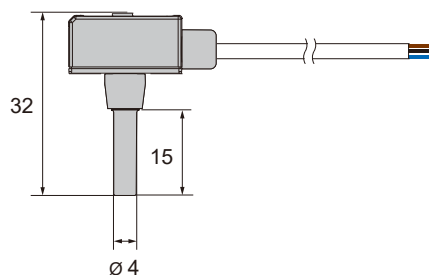

單位：mm

KP10

系列

迷你型傳感器 - 類比輸出

特性

- 使用簡便：可直接插入快速接頭使用
- 體積小：26 × 10 × 10.4 mm
- 額定壓力範圍：
 - 連成壓 (-100 ~ 100 kPa)
 - 複合壓 (-101 ~ 500 kPa)
 - 低壓 (0 ~ 100 kPa)
 - 負壓 (0 ~ -101.3 kPa)
 - 正壓 (0 ~ 1.0 MPa)
 - 微壓 S1 (0 ~ 10 kPa)
 - 微壓 S2 (0 ~ 5 kPa)



規格表

型號	KP10S1	KP10S2	KP10C-01	KP10L-01	KP10V-01	KP10R-01	KP10P-01
1.0 MPa							
0							
-101.3 kPa							
額定壓力範圍	0 ~ 10 kPa	0 ~ 5 kPa	-100 ~ 100 kPa	0 ~ 100 kPa	0 ~ -101.3 kPa	-101 ~ 500 kPa	0 ~ 1.0 MPa
耐壓力	20 kPa		0.2 MPa			1.5 MPa	
適用氣體	空氣，非腐蝕性，不可燃性						
電源電壓	12 ~ 24 V DC (5 % 漣波峰值)						
消費電流	≤ 15 mA			≤ 10 mA			
線性類比輸出	1 ~ 5 V ± 1 % F.S. / 直線性 ± 0.5 % F.S.		1 ~ 5 V ± 1 % F.S. / 直線性 ± 0.5 % F.S.				
耐環境	防護等級	IP40					
	周圍溫度	動作：0 ~ 50 °C，保存：-20 ~ 70 °C (無水露及不結冰狀況下)					
	周圍濕度	動作及保存：35 ~ 85 % RH (無水露)					
	耐振動	複振幅 1.5 mm 或 10 G，每 1 分鐘 10 Hz ~ 55 Hz ~ 10 Hz，X、Y、Z 每個方向各 2 小時					
	耐衝擊	980 m/s ² (100 G) X、Y、Z 每個方向各 3 次					
溫度特性	± 3 % F.S. (0 ~ 50 °C 溫度範圍內)			± 2 % F.S. (0 ~ 50 °C 溫度範圍內)			
接管口徑	R4 : Ø4 mm ; R6 : Ø6 mm ; F1 : R $\frac{1}{8}$, M5 ; F2 : NPT $\frac{1}{8}$, M5 ; F3 : G $\frac{1}{8}$ (BSPP), M5 ; M5 : M5 × 0.8						
電線規格	Ø2.6 耐油 PVC - 26 AWG (0.15 mm ²) - 3 芯						
重量 (包含 3 公尺的電線)	約 50 g						

輸出電路接線圖

KP10S□ - 01 - □ - □
類比輸出 (1 ~ 5 V)

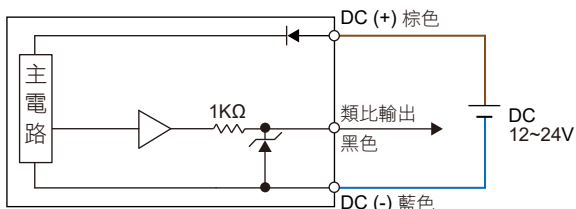

KP10□ - 01 - □ - □
類比輸出 (1 ~ 5 V)

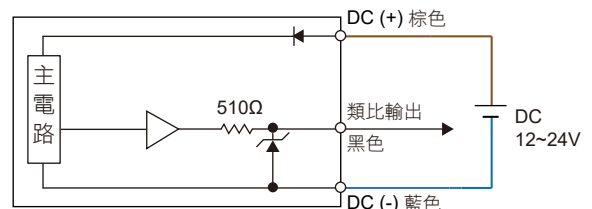

輸出模式

KP10S□ - 01 - □ - □

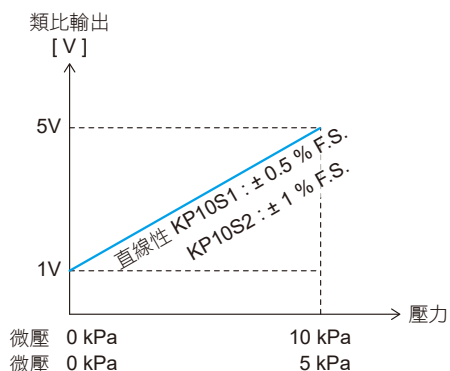

KP10□ - 01 - □ - □

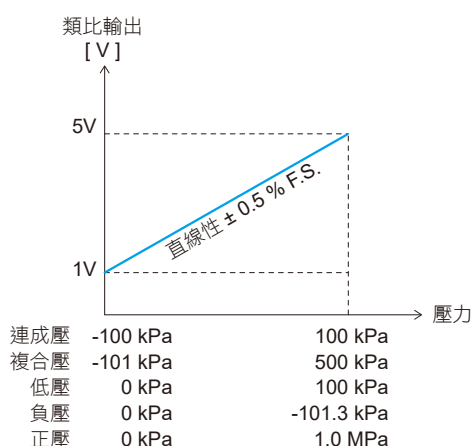

型號規格說明

K P 1 0 V - 0 1 - R 4 - □

壓力類型

- C : 連成壓 (-100 ~ 100 kPa)
- R : 複合壓 (-101 ~ 500 kPa)
- L : 低壓 (0 ~ 100 kPa)
- V : 負壓 (0 ~ -101.3 kPa)
- P : 正壓 (0 ~ 1.0 MPa)
- S1 : 微壓 (0 ~ 10 kPa)
- S2 : 微壓 (0 ~ 5 kPa)

輸出類型

01 : Analog 輸出 (1 ~ 5 V)

接管口徑

- R4 : Ø4 mm
- R6 : Ø6 mm
- F1 : R½, M5
- F2 : NPT½, M5
- F3 : G½ (BSPP), M5
- M5 : M5 × 0.8

電線長度 / 接頭

- 空白 : 3M 電線
- C : M8 3Pin 公頭

尺寸圖

KP10□ - 01 - □ - C

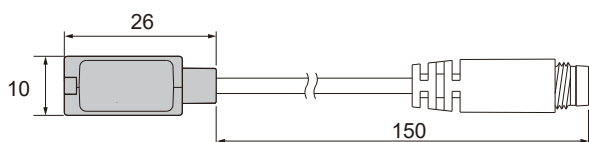

公頭接線方式

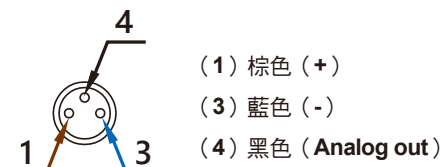

KP10□ - 01 - R4

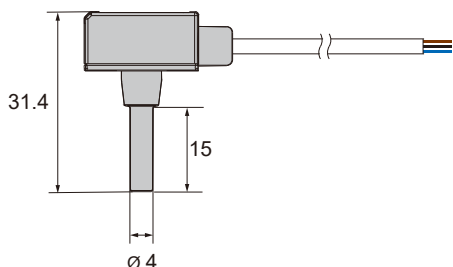

KP10□ - 01 - F1, F2, F3

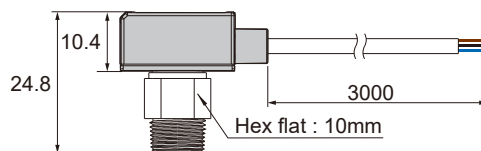

KP10□ - 01 - R6

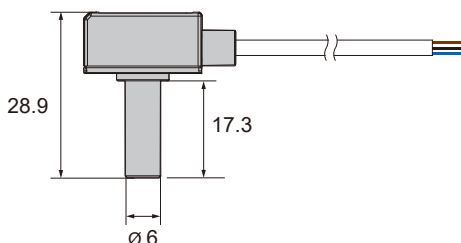

KP10□ - 01 - M5

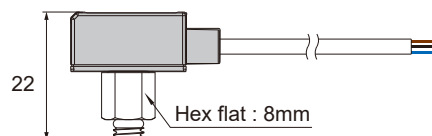

單位 : mm

特性

- 單輸出應差可調整 / 雙輸出
- 產品安裝簡易
- 反應時間 5 ms 以下

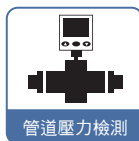

特性說明

1 應差可調整設定

- 輸出的應差 (H) 可以設定

KP1 - □ - 01, 02

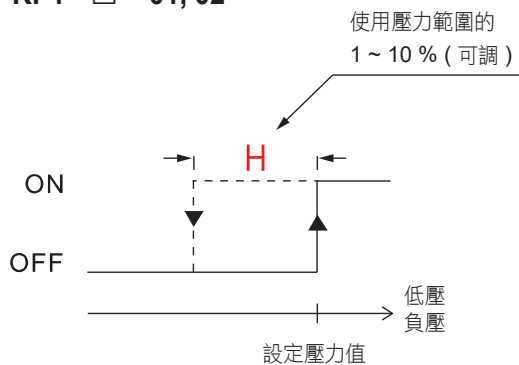

KP1 - □ - 03

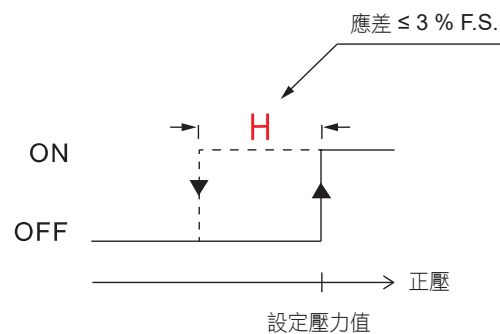

安裝注意事項

- 當安裝壓力傳感器時請使用扳手於金屬部份，請勿使用扳手於塑膠部份。
- 當金屬部份鎖過緊，安裝的螺絲、固定架及壓力傳感器可能會破損。鎖不夠緊，壓力傳感器有可能會鬆脫或漏氣。
- 安裝完成後加入氣體及通電，做適當的操作及漏氣的測試，以檢驗是否安裝正確。

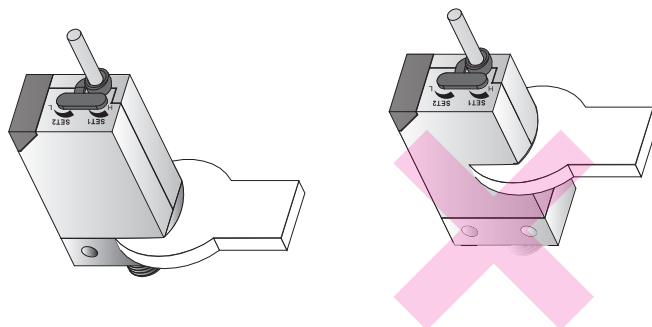

規格表

型號	KP1-1	KP1-2	KP1-3
	負壓	低壓	正壓
			
設定壓力範圍	-101 ~ 0 kPa	0 ~ 100 kPa	0 ~ 1 MPa
耐壓力	300 kPa		1.5 MPa
適用氣體	空氣, 非腐蝕性, 不可燃性		
電源電壓	12 ~ 24 V DC \pm 10%, 漣波峰值 \leq 10%		
消費電流	1 NPN 或 1 PNP 輸出: \leq 21 mA, 2 NPN 輸出: \leq 35 mA		
重複精度	\pm 1% F.S.		
反應時間	\leq 5 ms		
耐環境	防護等級	IP40	
	周圍溫度	動作: 0 ~ 50 °C, 保存: -20 ~ 60 °C (無水露及不結冰狀況下)	
	周圍濕度	動作及保存: 35 ~ 85% RH (無水露)	
	耐電壓	1000 V AC 1 分鐘 (引線及外殼間)	
	絕緣阻抗	\geq 50 M (500 V DC) (引線及外殼間)	
	耐振動	複振幅 1.5 mm 或 10 G, 每 1 分鐘 10 Hz ~ 55 Hz ~ 10 Hz, X、Y、Z 每個方向各 2 小時	
耐衝擊	980 m/s ² (100 G), X、Y、Z 每個方向各 3 次		
溫度特性	\pm 3% F.S. 比較參考溫度 25 °C (0 ~ 50 °C 溫度範圍內)		
接管口徑	PT: 1/8PT (R $\frac{1}{8}$), M5; NPT: NPT $\frac{1}{8}$, M5; G: G $\frac{1}{8}$ (BSPP), M5		
電線規格	\varnothing 4 耐油 PVC - 24 AWG (0.22 mm ²) - 3 芯		
重量 (包含 1 公尺的電線)	約 50 g		

輸出規格表

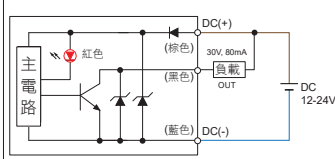
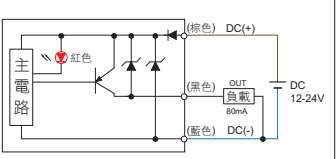
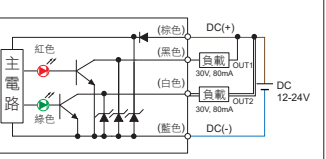
型號	KP1 - □ - 01	KP1 - □ - 02	KP1 - □ - 03
接線圖			
特性	NPN 開集極輸出 30 V 80 mA		
輸出方式	NPN 開集極輸出 30 V 80 mA		
應差	使用壓力範圍的 1 ~ 10% (可調)		\leq 3% F.S. (固定)
設定出力	1 個		2 個
動作顯示燈	紅色 LED (ON 時亮燈)		OUT1: 紅色 LED, OUT2: 綠色 LED (ON 時亮燈)

型號規格說明

K P 1 - 1 - 0 1 - 0 1 - N P T

壓力類型

- 1 : 負壓 (-101 ~ 0 kPa)
- 2 : 低壓 (0 ~ 100 kPa)
- 3 : 正壓 (0 ~ 1 MPa)

接管口徑

- PT : 1/4PT (R1/8), M5
- NPT : NPT1/8, M5
- G : G1/8 (BSPP), M5

輸出類型

- 01 : NPN 輸出
- 02 : PNP 輸出
- 03 : 2 NPN 輸出

電線長度 / 接頭

- 01 : 1M 電線
- 03 : 3M 電線
- C : M8 4Pin 公頭

壓力的設定

1 KP1 - □ - 01, 02

- 壓力設定前請先將防塵蓋拔起，壓力設定後再將防塵蓋塞入設定旋鈕，以防止異物進入。
- 壓力設定旋鈕 (SET) 是設定壓力傳感器動作 (ON) 時之壓力，當逆時鐘旋轉時，壓力或真空壓設定值會增加，反之，順時鐘旋轉時，壓力或真空壓設定值減少。
- 應差設定旋鈕 (HYS) 是設定壓力的應差值，欲加大應差值時請逆時鐘旋轉，設定範圍為使用壓力範圍的 1 ~ 10 %。
- 調整設定旋鈕時，請用適合設定旋鈕溝槽之小螺絲起子，輕輕轉動旋鈕以做調整。轉到旋鈕無法轉動時，請不要再轉動，以免破壞壓力設定旋鈕導致功能失常。

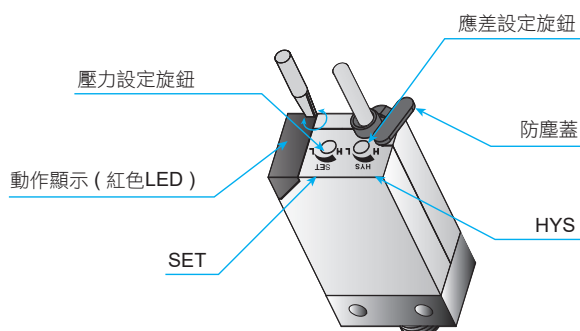

2 KP1 - □ - 03

- 壓力設定前請先將防塵蓋拔起，壓力設定後再將防塵蓋塞入設定旋鈕，以防止異物進入。
- 壓力微調旋鈕 (SET1, SET2) 是設定壓力傳感器動作 (ON) 時之壓力，當逆時鐘旋轉時，壓力或真空壓設定值會增加，反之，順時鐘旋轉時，壓力或真空壓設定值減少。
- (OUT1, OUT2) 兩線出力的應差值是固定的，應差值是使用壓力範圍的 3 % 以下。

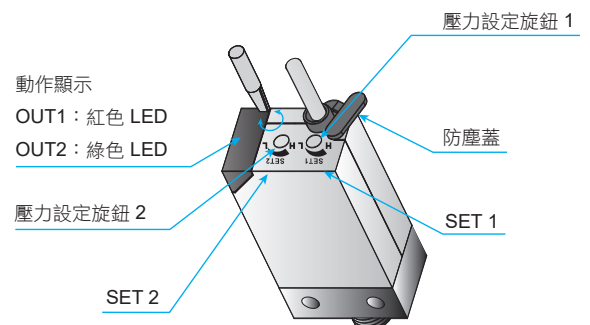

尺寸圖

KP1 - □ - □ - □

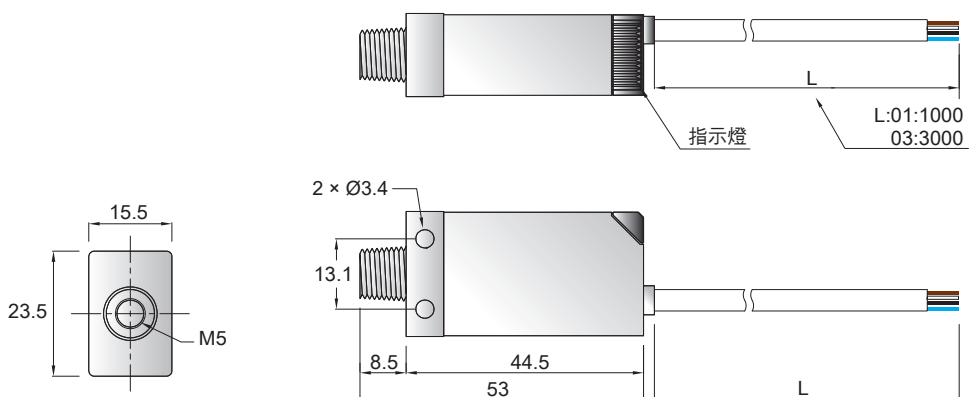

KP1 - □ - C - □

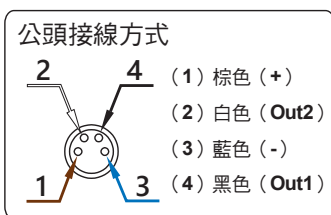
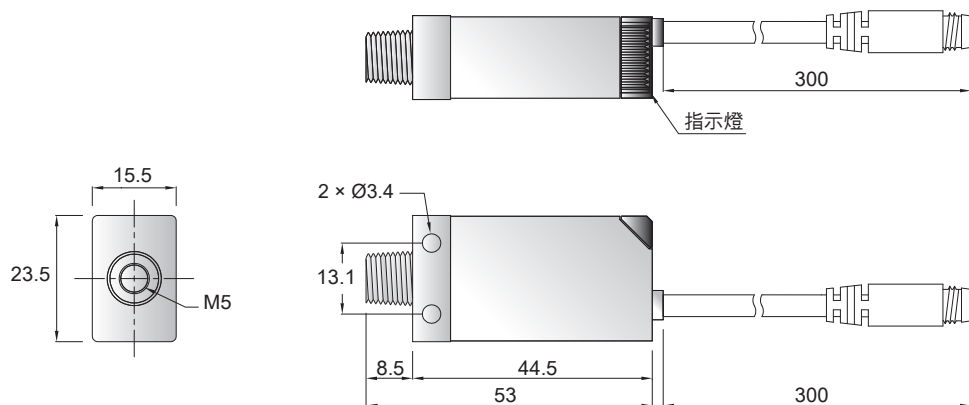

單位：mm

KP25

系列

通用壓力傳感器

特性

- 設定壓力範圍：連成壓 (-100.0 ~ 100.0 kPa)
負壓 (10.0 ~ -101.3 kPa)
正壓 (-0.100 ~ 1.000 MPa)
- 2 組輸出 & 線性類比輸出 (1 ~ 5 V)
- 應差可調整
- 壓力單位可轉換：
kPa、MPa、kgf/cm²、bar、psi、inHg、
mmHg、mmH₂O
- 保護構造：IP65



特性說明

1 壓力單位可變換

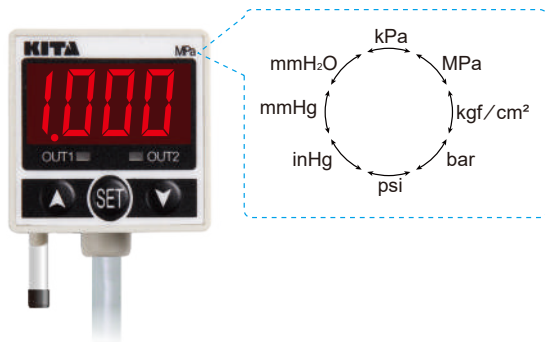

2 符合 IP65 規範



3 線性類比輸出

- 2 組輸出 & 線性類比輸出
輸出範圍介於 1 至 5 V，符合所需壓力範圍值

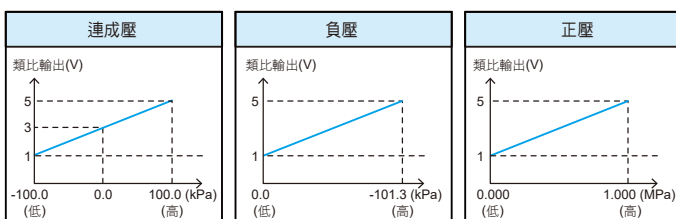

4 應差可調整設定

- 輸出的應差 (H) 可以設定

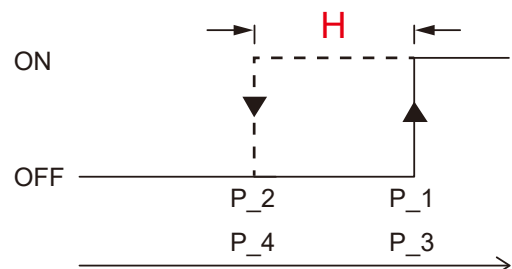



規格表

型號	KP25C	KP25V	KP25P
	連成壓	負壓	正壓
1.000 MPa			
100.0 kPa			
0			
-101.3 kPa			
額定壓力範圍	-100.0 ~ 100.0 kPa	0.0 ~ -101.3 kPa	0.000 ~ 1.000 MPa
設定壓力範圍	-100.0 ~ 100.0 kPa	10.0 ~ -101.3 kPa	-0.100 ~ 1.000 MPa
耐壓力	300 kPa		1.5 MPa
適用氣體	空氣，非腐蝕性，不可燃性		
壓力單位 設定最小刻度	kPa	0.1	-
	MPa	-	0.001
	kgf / cm ²	0.001	0.01
	bar	0.001	0.01
	psi	0.01	0.1
	inHg	0.1	-
	mmHg	1	-
	mmH ₂ O	0.1	-
電源電壓	12 ~ 24 V DC ± 10 %，漣波峰值 ≤ 10 %		
消費電流	≤ 55 mA		
開關輸出	2 NPN 開集極輸出 最大負載電流：80 mA 最大供應電壓：30 V DC 內部壓降：≤ 1 V		2 PNP 開集極輸出 最大負載電流：80 mA 最大供應電壓：24 V DC 內部壓降：≤ 1 V
重複精度	± 0.2 % F.S. ± 1 digit		
應差	應差模式	可調	
	窗口比較模式	固定 (3 digits)	
反應時間	2.5 ms (預防誤動作功能：24 ms, 192 ms 和 768 ms 可選擇)		
輸出短路保護	有		
顯示	3 ½ 位，7 段 LED 顯示 (紅色) (取樣率：5 次 / 秒)		
顯示精度	± 2 % F.S. ± 1 digit (在周圍溫度：25 ± 3 °C)		
動作顯示燈	綠色指示燈：OUT1 & 紅色指示燈：OUT2		
線性類比輸出 (在額定壓力範圍內) (僅用於 KP25 □ - 01 - □, KP25 □ - 03 - □)	輸出電壓：1 ~ 5 V ± 5 % F.S. (額定壓力範圍下) 直線性：± 1 % F.S.		輸出電壓：1 ~ 5 V ± 2.5 % F.S. (額定壓力範圍下) 直線性：± 1 % F.S.
耐環境	防護等級	IP65 ※1	
	周圍溫度	動作：0 ~ 50 °C，保存：-20 ~ 60 °C (無水露及不結冰狀況下)	
	周圍濕度	動作及保存：35 ~ 85 % RH (無水露)	
	耐電壓	1000 V AC 1 分鐘 (引線及外殼間)	
	絕緣阻抗	50 MΩ 以上 (500 V DC) (引線及外殼間)	
	耐振動	複振幅 1.5 mm，每 1 分鐘 10 Hz ~ 55 Hz ~ 10 Hz，X、Y、Z 每個方向各 2 小時	
	耐衝擊	980 m/s ² (100 G)，X、Y、Z 每個方向各 3 次	
溫度特性	± 2 % F.S. (0 ~ 50 °C 溫度範圍內)		
接管口徑	F1：Rc%; F2：NPT%; F3：G½ (BSPP)		
電線規格	Ø4 耐油 PVC - 26 AWG (0.15 mm ²) - 5 芯 (KP25 □ - 01 / 03 / 05 / 07) ; Ø4 耐油 PVC - 26 AWG (0.15 mm ²) - 4 芯 (KP25 □ - 02 / 04)		
重量	約 105 g (包含 2 公尺的電線)，約 71 g (包含 M8 4Pin 公頭)		

備註
 ※1：要達到 IP65 的防護等級必須安裝防塵附件。

KP25

系列

通用壓力傳感器

面板說明

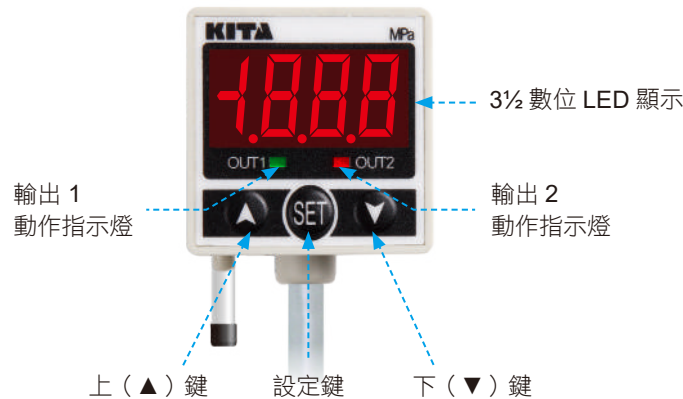

輸出電路接線圖

KP25□ - 01 - □ - □

NPN 輸出 + Analog 輸出 (1 ~ 5 V)

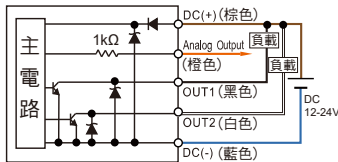

KP25□ - 03 - □ - □

PNP 輸出 + Analog 輸出 (1 ~ 5 V)

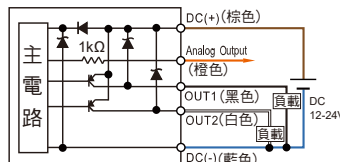

KP25□ - 05 - □ - □

NPN 輸出 + 自動補正輸入

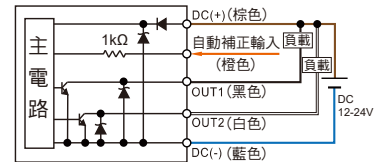

KP25□ - 02 - □ - □

NPN 輸出

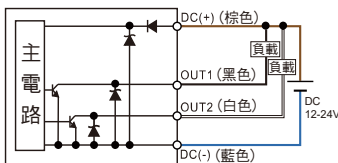

KP25□ - 04 - □ - □

PNP 輸出

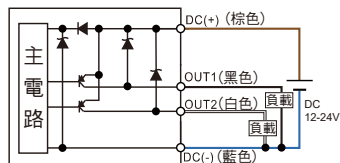

KP25□ - 07 - □ - □

PNP + 自動補正輸入

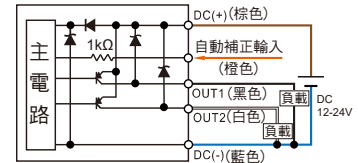

※ 自動補正輸入功能係指當氣源壓力變動較大可能造成開關無法正常動作，透過自動補正功能可改善此問題。

型號規格說明

K P 2 5 C - 0 1 - F 1 - □

壓力類型

C：連成壓 (-100.0 ~ 100.0 kPa)
V：負壓 (10.0 ~ -101.3 kPa)
P：正壓 (-0.100 ~ 1.000 MPa)

輸出類型

01：2 NPN 輸出 & Analog 輸出 (1 ~ 5 V)
02：2 NPN 輸出
03：2 PNP 輸出 & Analog 輸出 (1 ~ 5 V)
04：2 PNP 輸出
05：2 NPN 輸出 & 自動補正輸入
07：2 PNP 輸出 & 自動補正輸入

接管口徑

F1：Rc%
F2：NPT%
F3：G% (BSPP)

電線長度 / 接頭

空白：2M 電線
QD：M8 4Pin 公頭
* (僅限於 KP25□ - 02 - □, KP25□ - 04 - □)

配件類型 (選購)

M84R-W0085-2M：M8 4Pin 母頭連接器 PA-A：面板接合器
BT-1：固定架 PA-B：面板接合器 + 前保護蓋
BT-2：固定架

選購品

■ 固定架：BT-1 / BT-2

■ 面板接合器：PA-A

■ 面板接合器 + 前保護蓋：PA-B

■ M84R-W0085-2M：M8 4Pin 母頭連接器

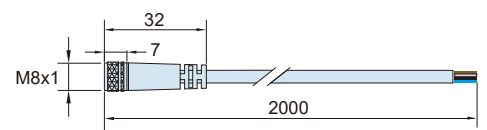

單位：mm



尺寸圖

KP25 □ - □ - □

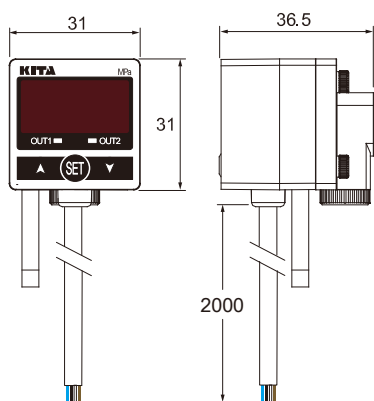

KP25 □ - □ - □ - QD

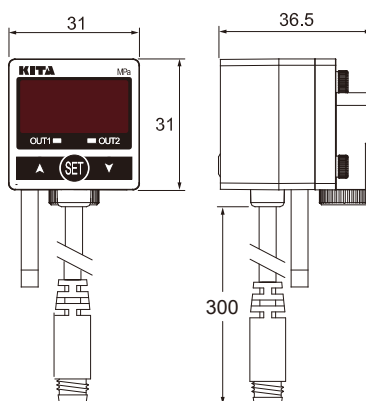

公頭接線方式

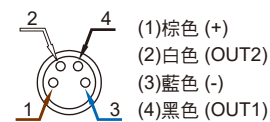

配件類型 / 尺寸圖

1 固定架

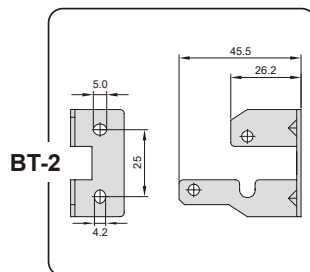
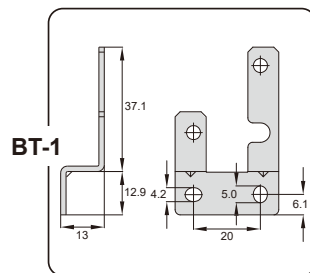
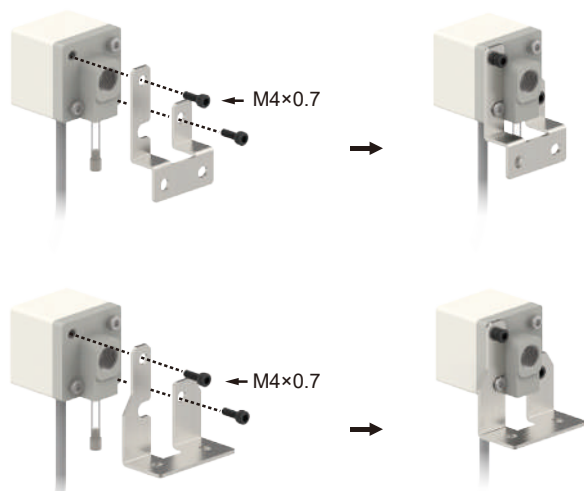

2 面板形式

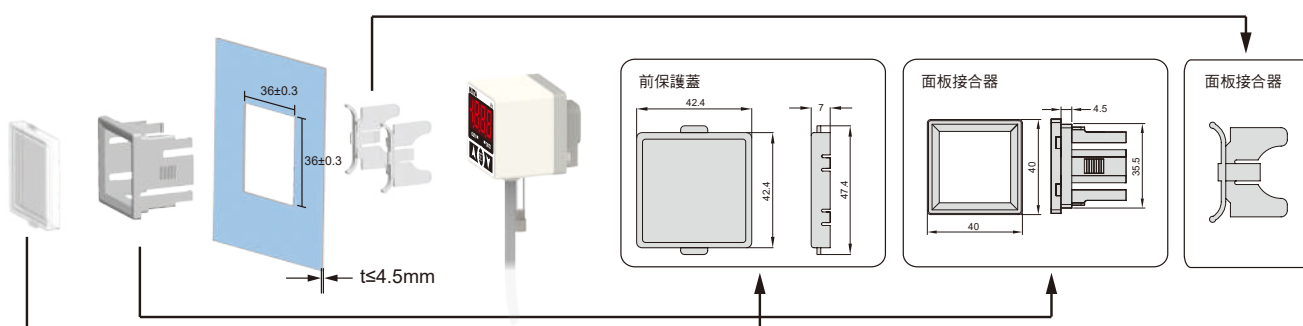

3 防塵附件



警告：
若不裝設此附件，將達不到 IP65 的防護等級。

4 堵塞螺栓



- 本產品後方有兩個入氣孔，安裝壓力導管時請選擇較易安裝的入氣孔。
- 不使用的入氣孔，請使用帶有密封的堵塞螺栓，堵住入氣孔，以避免壓力洩漏。

單位：mm

特性

- 三色數位 LCD 顯示
- 參數複製功能
- 壓力單位可轉換：
kPa、MPa、kgf/cm²、bar、psi、inHg、mmHg
- 參數數值可直接顯示於子畫面
- 按鍵鎖定顯示
- 省電模式



特性說明

1 產品快速安裝

- 節省安裝工時
- 拆卸簡單



2 設定參數複製

- 減少設定工時
- 減少設定值輸入錯誤

(主) 壓力傳感器



(來源參數)

(從) 壓力傳感器



(拷貝機)

3 設定壓力利於辨識

- 設定壓力顯示於子畫面上，使用者容易獲取設定資訊

子母畫面顯示



母畫面

子畫面

4 母畫面雙色顯示

- 雙色顯示可凸顯出不同設定狀態，您可以隨意更改設定內容及背光顯示方式



	SoG	SoR	Grn	rEd
ON	綠色	紅色	綠色	紅色
OFF	紅色	綠色	綠色	紅色

5 OPS 快速設定

- 雙畫面顯示可直接設定參數，設定步驟可減少 3/4

上/下鍵即時設定



設定完成後



6 單位利於辨識

- 單位符號顯而易見，操作更輕鬆

mmHg inHg psi bar kgf/cm² MPa kPa



規格表

型號	KP43C	KP43V	KP43P
	連成壓	負壓	正壓
1.000 MPa			
100.0 kPa			
0			
-101.3 kPa			
額定壓力範圍	-100.0 ~ 100.0 kPa	0.0 ~ -101.3 kPa	0.000 ~ 1.000 MPa
設定壓力範圍	-101.0 ~ 101.0 kPa	10.0 ~ -101.3 kPa	-0.100 ~ 1.000 MPa
耐壓力	300 kPa		1.5 MPa
適用氣體	空氣，非腐蝕性，不可燃性		
壓力單位 設定最小刻度	kPa	0.1	-
	MPa	-	0.001
	kgf / cm ²	0.001	0.01
	bar	0.001	0.01
	psi	0.01	0.1
	inHg	0.1	-
	mmHg	1	-
電源電壓	12 ~ 24 V DC ± 10 %，漣波峰值 ≤ 10 %		
消費電流	≤ 40 mA (無負載時)		
開關輸出	2 NPN 開集極輸出 最大負載電流：125 mA 最大供應電壓：30 V DC 內部壓降：≤ 1.5 V		2 PNP 開集極輸出 最大負載電流：125 mA 最大供應電壓：24 V DC 內部壓降：≤ 1.5 V
重複精度	± 0.2 % F.S. ± 1 digit		
應差	單點設定模式	可調 ※1	
	應差模式		
	窗口比較模式		
反應時間	≤ 2.5 ms (預防誤動作功能：25 ms, 100 ms, 250 ms, 500 ms, 1000 ms 和 1500 ms 可選擇)		
輸出短路保護	有		
顯示	3 ½ 位，7 段 LCD 顯示 (紅色 / 綠色 / 橙色) (取樣率：5 次 / 秒)		
顯示精度	± 2 % F.S. ± 1 digit (在周圍溫度：25 ± 3 °C)		
動作顯示燈	橙色指示燈 1：OUT1 & 橙色指示燈 2：OUT2		
線性類比輸出 (電壓輸出) ※2	輸出電壓：1 ~ 5 V ± 2.5 % F.S. (額定壓力範圍下) 直線性：± 1 % F.S. 輸出阻抗約 1 kΩ		
線性類比輸出 (電流輸出) ※3	輸出電流：4 ~ 20 mA ± 2.5 % F.S. (額定壓力範圍下) 直線性：± 1 % F.S. 負載阻抗最大：300 Ω 在電壓為 12 V， 600 Ω 在電壓為 24 V 負載阻抗最小：50 Ω		
耐環境	防護等級	IP40	
	周圍溫度	動作：0 ~ 50 °C，保存：-10 ~ 60 °C (無水露及不結冰狀況下)	
	周圍濕度	動作及保存：35 ~ 85 % RH (無水露)	
	耐電壓	1000 V AC 1 分鐘 (引線及塑膠外殼間)	
	絕緣阻抗	≥ 50 MΩ (500 V DC) (引線及塑膠外殼間)	
	耐振動	複振幅 1.5 mm 或 10 G，每 1 分鐘 10 Hz ~ 55 Hz ~ 10 Hz，X、Y、Z 每個方向各 2 小時	
耐衝擊	100 m/s ² (10 G)，X、Y、Z 每個方向各 3 次		
溫度特性	± 2.5 % F.S. 比較參考溫度 25 °C (0 ~ 50 °C 溫度範圍內)		
接管口徑	F1：R½，M5；F2：NPT½，#10-32 UNF；F3：G½ (BSPP)，M5		
電線規格	Ø4 耐油 PVC - 26 AWG (0.15 mm ²) - 5 芯		
重量 (包含 2 公尺的電線)	約 80 g		

備註

- ※1：單點設定模式及窗口比較模式可調整 1 - 8 digits 的應差。
- ※2：選擇電壓輸出時無電流輸出，兩種輸出型態僅可選擇其一。
- ※3：選擇電流輸出時無電壓輸出，兩種輸出型態僅可選擇其一。

KP43

系列

通用壓力傳感器

面板說明



安裝注意事項

- 當安裝壓力傳感器時請使用扳手於金屬部份，請勿使用扳手於塑膠部份。
- 當金屬部份鎖過緊，安裝的螺絲、固定架及壓力傳感器可能會破損。鎖不夠緊，壓力傳感器有可能會鬆脫或漏氣。
- 安裝完成後加入氣體及通電，做適當的操作及漏氣的測試，以檢驗是否安裝正確。

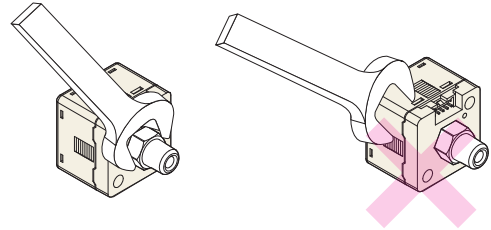

輸出電路接線圖

KP43□ - 010 - □

2NPN + 類比電壓輸出 (1 ~ 5 V)

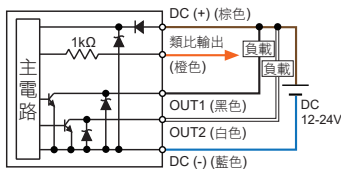

KP43□ - 011 - □

2NPN + 類比電流輸出 (4 ~ 20 mA)

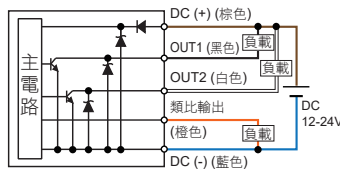

KP43□ - 02 - □

2NPN + 複製功能

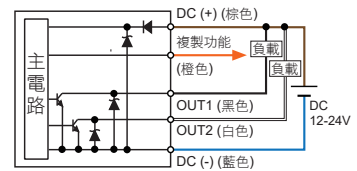

KP43□ - 030 - □

2PNP + 類比電壓輸出 (1 ~ 5 V)

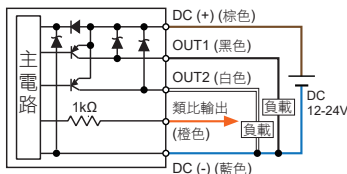

KP43□ - 031 - □

2PNP + 類比電流輸出 (4 ~ 20 mA)

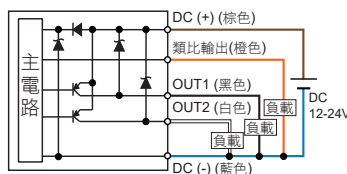

KP43□ - 04 - □

2PNP + 複製功能

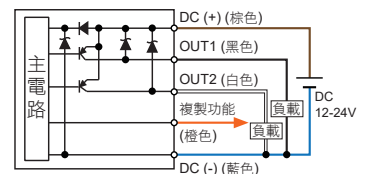

型號規格說明

K P 4 3 C - 0 1 0 - F 1

壓力類型

C : 連成壓 (-101.0 ~ 101.0 kPa)
V : 負壓 (10.0 ~ -101.3 kPa)
P : 正壓 (-0.100 ~ 1.000 MPa)

輸出類型

010 : 2 NPN 輸出 & 類比輸出 (1 ~ 5 V)
011 : 2 NPN 輸出 & 類比輸出 (4 ~ 20 mA)
02 : 2 NPN 輸出 & 複製功能
030 : 2 PNP 輸出 & 類比輸出 (1 ~ 5 V)
031 : 2 PNP 輸出 & 類比輸出 (4 ~ 20 mA)
04 : 2 PNP 輸出 & 複製功能

接管口徑

F1 : R $\frac{1}{2}$, M5
F2 : NPT $\frac{1}{8}$, #10-32UNF
F3 : G $\frac{1}{8}$ (BSPP), M5

配件類型 (選購)

BT-14 : 固定架
BT-15 : 固定架
PA-C : 面板接合器
PA-D : 面板接合器 + 前保護蓋

選購品

- 固定架 : BT-14 / BT-15



- 面板接合器 : PA-C



- 面板接合器 + 前保護蓋 : PA-D



尺寸圖

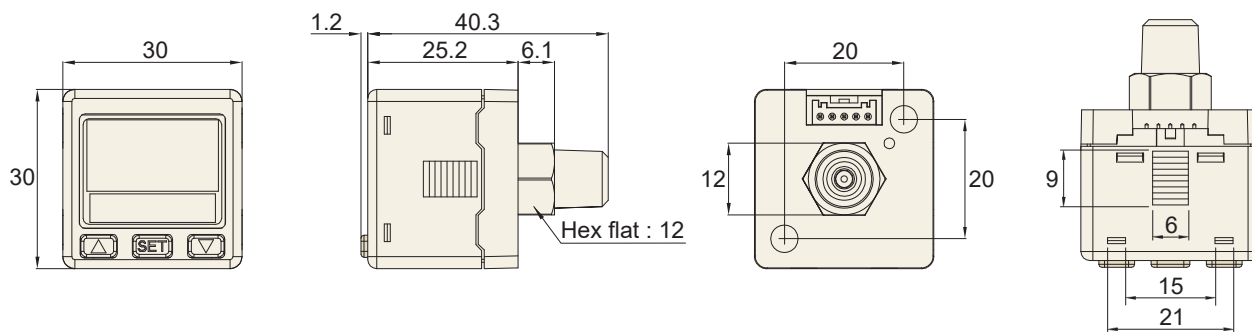

配件類型 / 尺寸圖

1 固定架

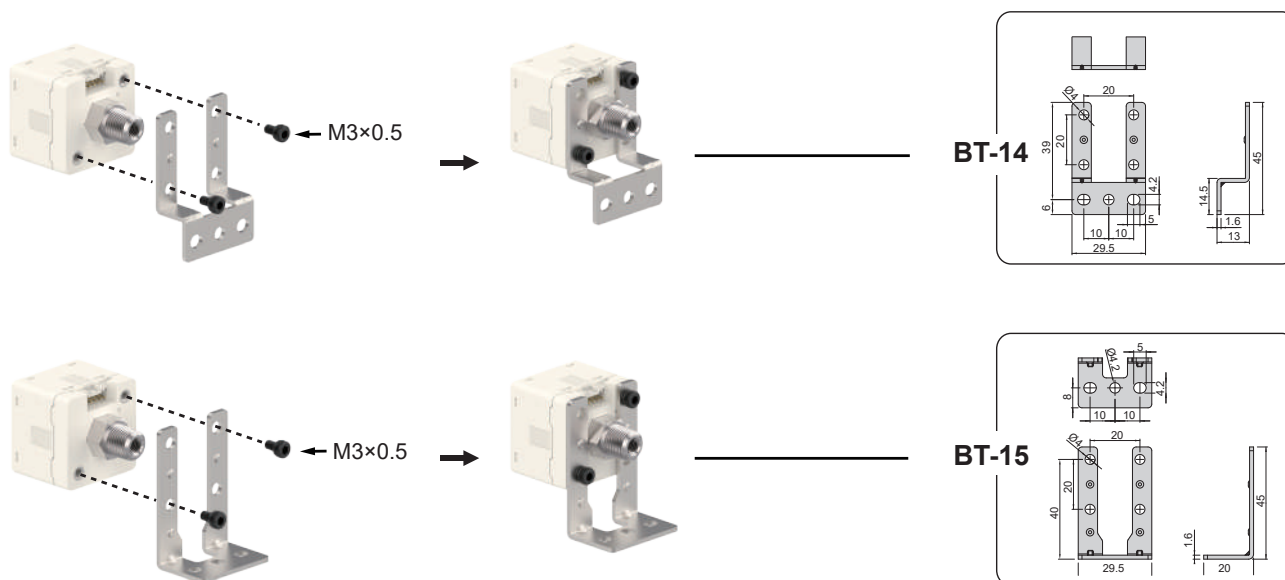

2 面板形式

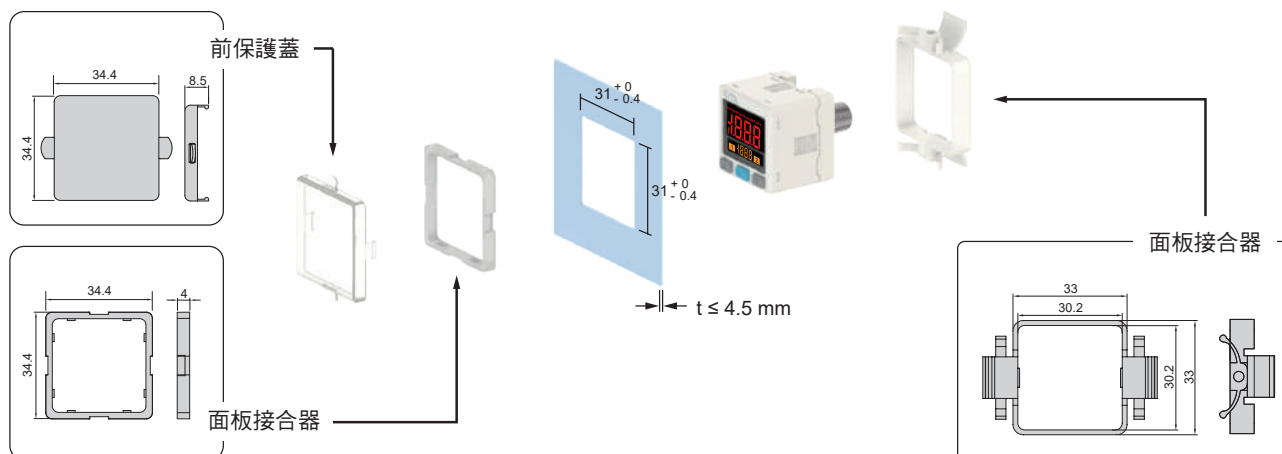

單位：mm

KP45

系列

IP65 防護壓力傳感器

特性

- 雙色數位 LCD 顯示
- 參數複製功能
- 壓力單位可轉換：
kPa、MPa、kgf/cm²、bar、psi、inHg
- 保護構造：IP65



特性說明

1 產品快速安裝

- 節省安裝工時
- 拆卸簡單



2 設定參數複製

- 減少設定工時
- 減少設定值輸入錯誤

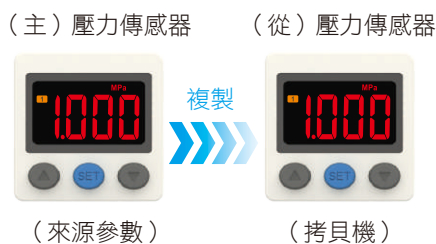

3 單位利於辨識

- 單位符號顯而易見，操作更輕鬆

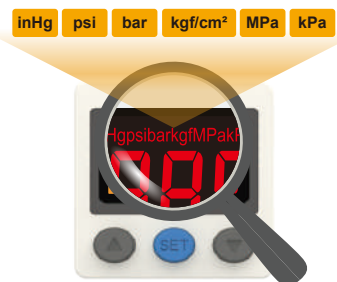

4 畫面雙色顯示

- 雙色顯示可凸顯出不同設定狀態，您可以隨意更改設定內容及背光顯示方式



	SoG	SoR	Grn	rEd
ON	綠色	紅色	綠色	紅色
OFF	紅色	綠色	綠色	紅色

5 符合 IP65 規範



6 環境保護設計

- RoHS 檢驗，排除不良物質使用，避免危害地球環境





規格表

型號	KP45C	KP45V	KP45P
	連成壓	負壓	正壓
額定壓力範圍	-100.0 ~ 100.0 kPa	0.0 ~ -101.3 kPa	0.000 ~ 1.000 MPa
設定壓力範圍	-101.0 ~ 101.0 kPa	10.0 ~ -101.3 kPa	-0.100 ~ 1.000 MPa
耐壓力	300 kPa		1.5 MPa
適用氣體	空氣，非腐蝕性，不可燃性		
壓力單位 設定最小刻度	kPa	0.1	-
	MPa	-	0.001
	kgf / cm ²	0.001	0.01
	bar	0.001	0.01
	psi	0.01	0.1
	inHg	0.1	-
電源電壓	12 ~ 24 V DC ± 10 %，漣波峰值 ≤ 10 % (UL class 2)		
消費電流	≤ 40 mA (無負載時)		
開關輸出	2 NPN 開集極輸出 最大負載電流：125 mA 最大供應電壓：30 V DC 內部壓降：≤ 1.5 V		2 PNP 開集極輸出 最大負載電流：125 mA 最大供應電壓：24 V DC 內部壓降：≤ 1.5 V
重複精度	± 0.2 % F.S. ± 1 digit		
應差	單點設定模式	可調 ※1	
	應差模式		
	窗口比較模式		
反應時間	≤ 2.5 ms (預防誤動作功能：25 ms, 100 ms, 250 ms, 500 ms, 1000 ms 和 1500 ms 可選擇)		
輸出短路保護	有		
顯示	3 ½ 位，7 段 LCD 顯示 (紅色 / 綠色 / 橙色) (取樣率：5 次 / 秒)		
顯示精度	± 2 % F.S. ± 1 digit (在周圍溫度：25 ± 3 °C)		
動作顯示燈	橙色指示燈 1：OUT1 & 橙色指示燈 2：OUT2		
線性類比輸出 (電壓輸出) ※2	輸出電壓：1 ~ 5 V ± 2.5 % F.S. (額定壓力範圍下) 直線性：± 1 % F.S. 輸出阻抗約 1 kΩ		
線性類比輸出 (電流輸出) ※3	輸出電流：4 ~ 20 mA ± 2.5 % F.S. (額定壓力範圍下) 直線性：± 1 % F.S. 負載阻抗最大：250 Ω 在電壓為 12 V， 600 Ω 在電壓為 24 V 負載阻抗最小：50 Ω		
耐環境	防護等級	IP65 ※4	
	周圍溫度	動作：0 ~ 50 °C，保存：-10 ~ 60 °C (無水露及不結冰狀況下)	
	周圍濕度	動作及保存：35 ~ 85 % RH (無水露)	
	耐電壓	1000 V AC 1 分鐘 (引線及塑膠外殼間)	
	絕緣阻抗	≥ 50 MΩ (500 V DC) (引線及塑膠外殼間)	
	耐振動	複振幅 1.5 mm 或 10 G，每 1 分鐘 10 Hz ~ 55 Hz ~ 10 Hz，X、Y、Z 每個方向各 2 小時	
	耐衝擊	100 m/s ² (10 G)，X、Y、Z 每個方向各 3 次	
溫度特性	± 2 % F.S. 比較參考溫度 25 °C (0 ~ 50 °C 溫度範圍內)		
接管口徑	F1：R ¹ / ₈ ，M5；F2：NPT ¹ / ₈ ，#10-32UNF；F3：G ¹ / ₈ (BSPP)，M5 F1C：Rc ¹ / ₈ ；F2C：NPT ¹ / ₈ ；F3C：G ¹ / ₈ (BSPP)		
電線規格	Ø4 耐油 PVC - 26 AWG (0.15 mm ²) - 5 芯		
重量 (含 2 公尺的電線)	約 86 g (F1 ~ F3 接管)，約 114 g (F1C ~ F3C 接管)		

備註

※1：單點設定模式及窗口比較模式可調整 1 - 8 digits 的應差。
 ※2：選擇電壓輸出時無電流輸出，兩種輸出型態僅可選擇其一。

※3：選擇電流輸出時無電壓輸出，兩種輸出型態僅可選擇其一。
 ※4：要達到 IP65 的防護等級必須安裝防塵附件。

KP45

系列

IP65 防護壓力傳感器

面板說明



安裝注意事項

- 當安裝壓力傳感器時請使用扳手於金屬部份，請勿使用扳手於塑膠部份。
- 當金屬部份鎖過緊，安裝的螺絲、固定架及壓力傳感器可能會破損。鎖不夠緊，壓力傳感器有可能會鬆脫或漏氣。
- 安裝完成後加入氣體及通電，做適當的操作及漏氣的測試，以檢驗是否安裝正確。

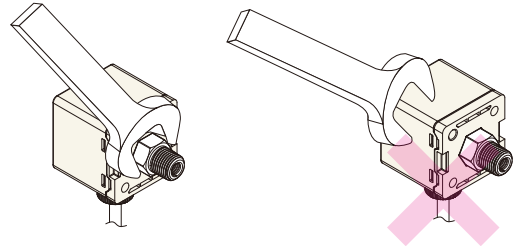

輸出電路接線圖

KP45□ - 010 - □

2NPN + 類比電壓輸出 (1 ~ 5 V)

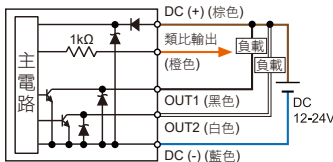

KP45□ - 011 - □

2NPN + 類比電流輸出 (4 ~ 20 mA)

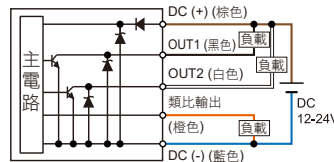

KP45□ - 02 - □

2NPN + 複製功能

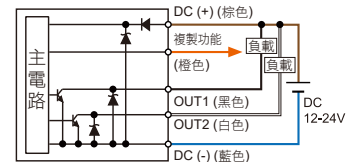

KP45□ - 030 - □

2PNP + 類比電壓輸出 (1 ~ 5 V)

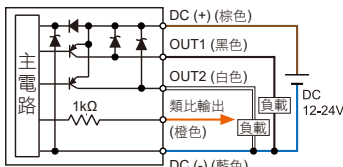

KP45□ - 031 - □

2PNP + 類比電流輸出 (4 ~ 20 mA)

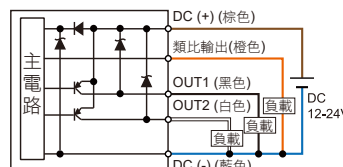

KP45□ - 04 - □

2PNP + 複製功能

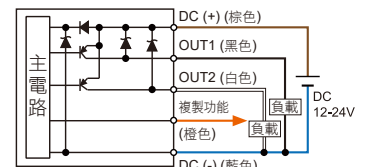

型號規格說明

K P 4 5 C - 0 1 0 - F 1

壓力類型

C : 連成壓 (-101.0 ~ 101.0 kPa)
V : 負壓 (10.0 ~ -101.3 kPa)
P : 正壓 (-0.100 ~ 1.000 MPa)

輸出類型

010 : 2 NPN 輸出 & 類比輸出 (1 ~ 5 V)
011 : 2 NPN 輸出 & 類比輸出 (4 ~ 20 mA)
02 : 2 NPN 輸出 & 複製功能
030 : 2 PNP 輸出 & 類比輸出 (1 ~ 5 V)
031 : 2 PNP 輸出 & 類比輸出 (4 ~ 20 mA)
04 : 2 PNP 輸出 & 複製功能

接管口徑

F1 : R $\frac{1}{8}$, M5, 外部牙型
F2 : NPT $\frac{1}{8}$, #10-32UNF, 外部牙型
F3 : G $\frac{1}{8}$ (BSPP), M5, 外部牙型
F1C : Rc $\frac{1}{8}$, 內部牙型
F2C : NPT $\frac{1}{8}$, 內部牙型
F3C : G $\frac{1}{8}$ (BSPP), 內部牙型

配件類型 (選購)

BT-10 : 固定架 (接管口徑 F1 ~ F3 適用)
BT-11 : 固定架 (接管口徑 F1 ~ F3 適用)
BT-1 : 固定架 (接管口徑 F1C ~ F3C 適用)
BT-17 : 固定架 (接管口徑 F1C ~ F3C 適用)
F2C : 面板接合器
PA-E : 面板接合器
PA-F : 面板接合器 + 前保護蓋

選購品

- 固定架 : BT-10 / BT-11 (接管口徑 F1 ~ F3 適用)
BT-1 / BT-17 (接管口徑 F1C ~ F3C 適用)

- 面板接合器 : PA-E

- 面板接合器 + 前保護蓋 : PA-F

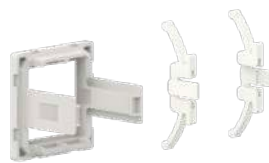

尺寸圖

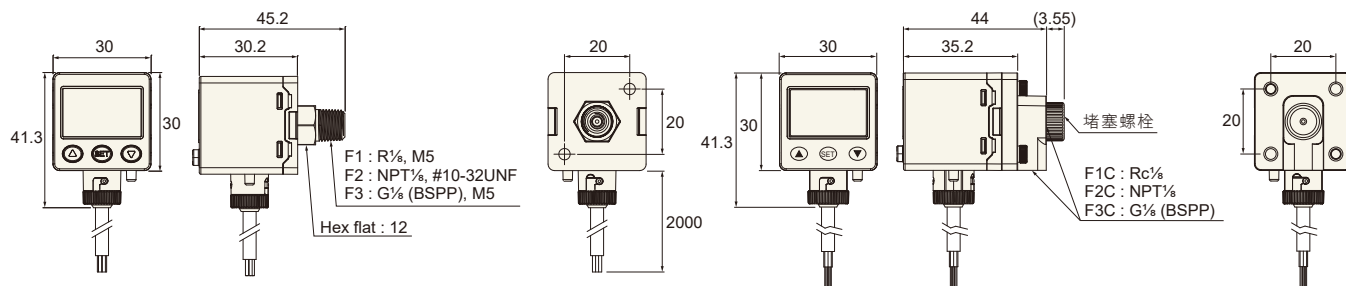

配件類型 / 尺寸圖

1 固定架

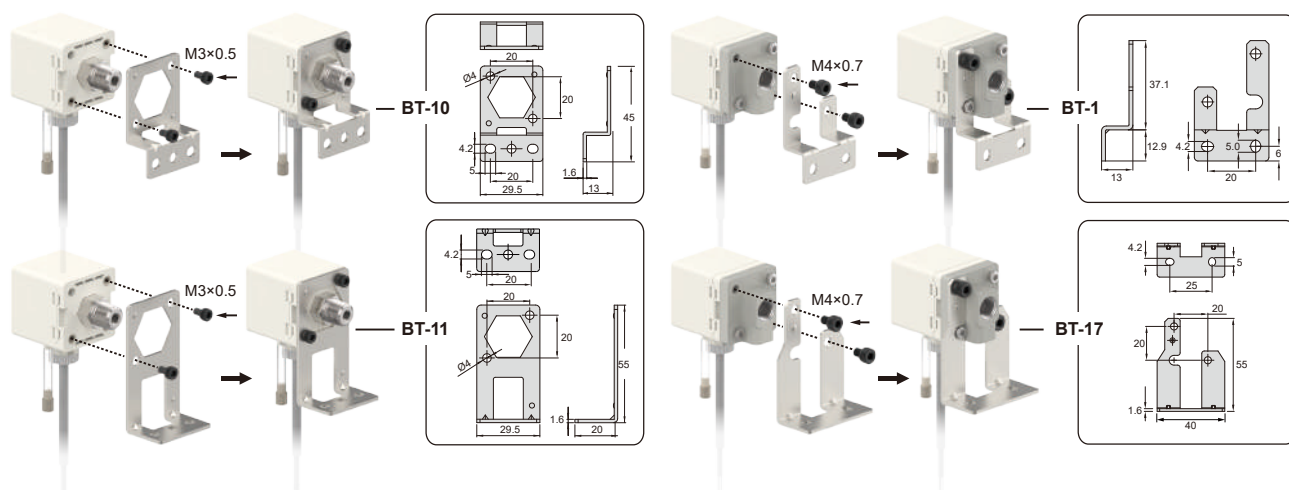

2 面板形式

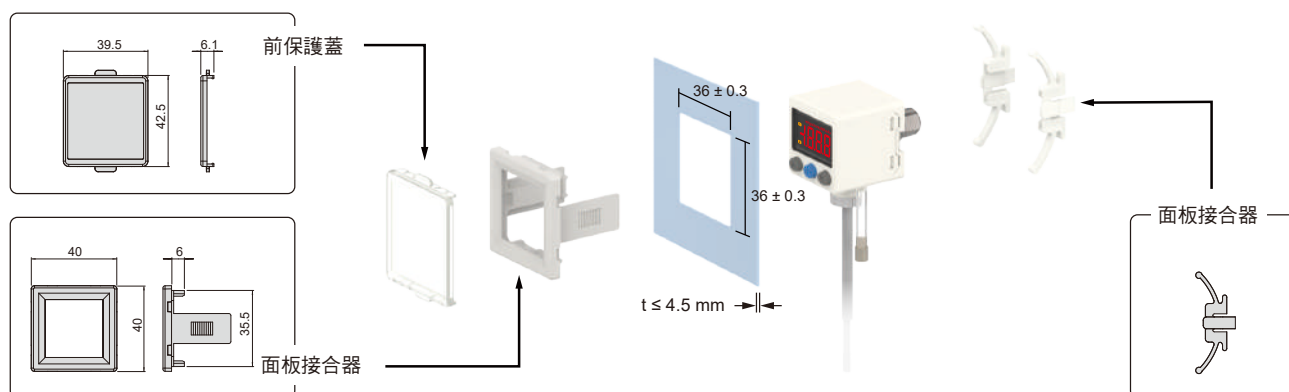

3 防塵附件

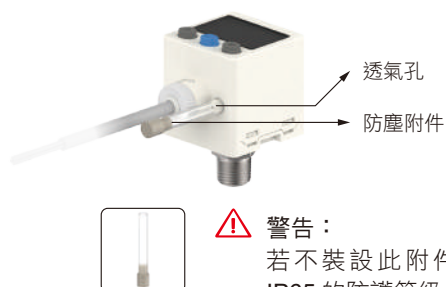

4 防堵塞螺栓用於接管口徑 F1C ~ F3C



- 本產品後方有二個入氣孔, 安裝壓力導管時請選擇較易安裝的入氣孔。
- 不使用之入氣孔, 請使用帶有密封的堵塞螺栓, 堵住入氣孔, 以避免壓力洩漏。

單位: mm

KP45S 系列

IP65 低壓力傳感器

特性

- 雙色數位 LCD 顯示
- 參數複製功能
- 壓力單位可轉換：
kPa、kgf/cm²、bar、psi、inHg
- 保護構造：IP65



特性說明

1 產品快速安裝

- 節省安裝工時
- 拆卸簡單

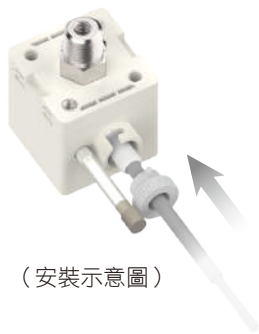

2 設定參數複製

- 減少設定工時
- 減少設定值輸入錯誤

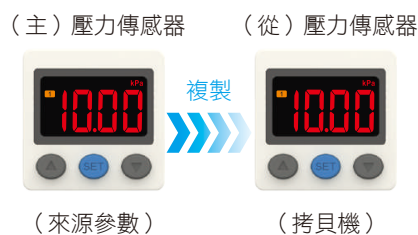

3 單位利於辨識

- 單位符號顯而易見，操作更輕鬆



4 畫面雙色顯示

- 雙色顯示可凸顯出不同設定狀態，您可以隨意更改設定內容及背光顯示方式



	SoG	SoR	Grn	rEd
ON	綠色	紅色	綠色	紅色
OFF	紅色	綠色	綠色	紅色

5 符合 IP65 規範



6 環境保護設計

- RoHS 檢驗，排除不良物質使用，避免危害地球環境





規格表

型號		KP45S
		連成壓
額定壓力範圍		-10.00 ~ 10.00 kPa
設定壓力範圍		-10.10 ~ 10.10 kPa
耐壓力		20 kPa
適用氣體		空氣，非腐蝕性，不可燃性
壓力單位 設定最小刻度	kPa	0.01
	MPa	-
	kgf / cm ²	0.001
	bar	0.001
	psi	0.01
	inHg	0.1
電源電壓		12 ~ 24 V DC ± 10 %，漣波峰值 ≤ 10 %
消費電流		≤ 40 mA (無負載時)
開關輸出		2 NPN 開集極輸出 最大負載電流：125 mA 最大供應電壓：30 V DC 內部壓降：≤ 1.5 V
		2 PNP 開集極輸出 最大負載電流：125 mA 最大供應電壓：24 V DC 內部壓降：≤ 1.5 V
重複精度		± 0.2 % F.S. ± 1 digit
應差	單點設定模式	可調 ※1
	應差模式	
	窗口比較模式	
反應時間		≤ 2.5 ms (預防誤動作功能：25 ms, 100 ms, 250 ms, 500 ms, 1000 ms 和 1500 ms 可選擇)
輸出短路保護		有
顯示		3 ½ 位，7 段 LCD 顯示 (紅色 / 綠色 / 橙色) (取樣率：5 次 / 秒)
顯示精度		± 2 % F.S. ± 1 digit (在周圍溫度：25 ± 3 °C)
動作顯示燈		橙色指示燈 1：OUT1 & 橙色指示燈 2：OUT2
線性類比輸出 (電壓輸出) ※2		輸出電壓：1 ~ 5 V ± 2.5 % F.S. (額定壓力範圍下) 直線性：± 1 % F.S. 輸出阻抗約 1 kΩ
線性類比輸出 (電流輸出) ※3		輸出電流：4 ~ 20 mA ± 2.5 % F.S. (額定壓力範圍下) 直線性：± 1 % F.S. 負載阻抗最大：250 Ω 在電壓為 12 V， 600 Ω 在電壓為 24 V 負載阻抗最小：50 Ω
耐環境	防護等級	IP65 ※4
	周圍溫度	動作：0 ~ 50 °C，保存：-10 ~ 60 °C (無水露及不結冰狀況下)
	周圍濕度	動作及保存：35 ~ 85 % RH (無水露)
	耐電壓	1000 V AC 1 分鐘 (引線及塑膠外殼間)
	絕緣阻抗	≥ 50 MΩ (500 V DC) (引線及塑膠外殼間)
	耐振動	複振幅 1.5 mm 或 10 G，每 1 分鐘 10 Hz ~ 55 Hz ~ 10 Hz，X、Y、Z 每個方向各 2 小時
	耐衝擊	100 m/s ² (10 G)，X、Y、Z 每個方向各 3 次
溫度特性		± 2 % F.S. 比較參考溫度 25 °C (0 ~ 50 °C 溫度範圍內)
接管口徑		F1：R ¹ / ₈ ，M5；F2：NPT ¹ / ₈ ，#10-32UNF；F3：G ¹ / ₈ (BSPP)，M5 F1C：Rc ¹ / ₈ ；F2C：NPT ¹ / ₈ ；F3C：G ¹ / ₈ (BSPP)
電線規格		Ø4 耐油 PVC - 26 AWG (0.15 mm ²) - 5 芯
重量 (含 2 公尺的電線)		約 86 g (F1 ~ F3 接管)，約 114 g (F1C ~ F3C 接管)

備註

※1：單點設定模式及窗口比較模式可調整 1 - 8 digits 的應差。
 ※2：選擇電壓輸出時無電流輸出，兩種輸出型態僅可選擇其一。

※3：選擇電流輸出時無電壓輸出，兩種輸出型態僅可選擇其一。
 ※4：要達到 IP65 的防護等級必須安裝防塵附件。

KP45S 系列

IP65 低壓力傳感器

面板說明



注意事項

- 當安裝壓力傳感器時請使用扳手於金屬部份，請勿使用扳手於塑膠部份。
- 當金屬部份鎖過緊，安裝的螺絲、固定架及壓力傳感器可能會破損。鎖不夠緊，壓力傳感器有可能會鬆脫或漏氣。
- 安裝完成後加入氣體及通電，做適當的操作及漏氣的測試，以檢驗是否安裝正確。

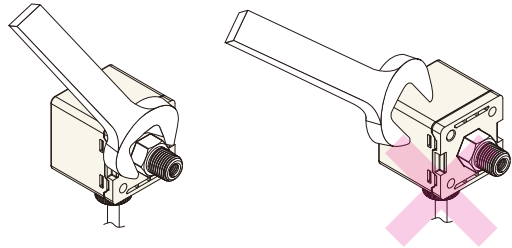

輸出電路接線圖

KP45S□ - 010 - □

2NPN + 類比電壓輸出 (1 ~ 5 V)

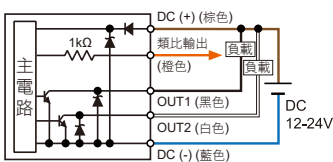

KP45S□ - 011 - □

2NPN + 類比電流輸出 (4 ~ 20 mA)

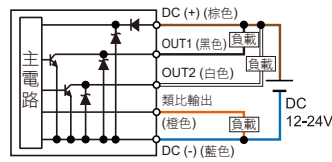

KP45S□ - 02 - □

2NPN + 複製功能

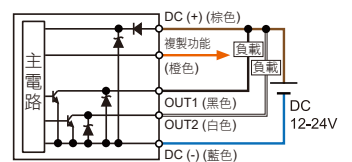

KP45S□ - 030 - □

2PNP + 類比電壓輸出 (1 ~ 5 V)

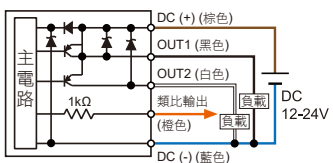

KP45S□ - 031 - □

2PNP + 類比電流輸出 (4 ~ 20 mA)

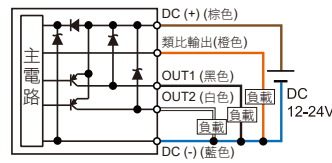

KP45S□ - 04 - □

2PNP + 複製功能

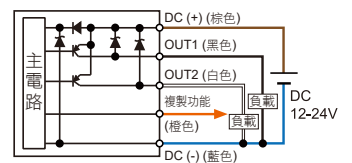

型號規格說明

K P 4 5 S - 0 1 0 - F 1

壓力類型

S : 連成壓 (-10.10 ~ 10.10 kPa)

輸出類型

- 010 : 2 NPN 輸出 & 類比輸出 (1 ~ 5 V)
- 011 : 2 NPN 輸出 & 類比輸出 (4 ~ 20 mA)
- 02 : 2 NPN 輸出 & 複製功能
- 030 : 2 PNP 輸出 & 類比輸出 (1 ~ 5 V)
- 031 : 2 PNP 輸出 & 類比輸出 (4 ~ 20 mA)
- 04 : 2 PNP 輸出 & 複製功能

接管口徑

- F1 : R $\frac{1}{2}$, M5, 外部牙型
- F2 : NPT $\frac{1}{8}$, #10-32UNF, 外部牙型
- F3 : G $\frac{1}{8}$ (BSPP), M5, 外部牙型
- F1C : Rc $\frac{1}{8}$, 內部牙型
- F2C : NPT $\frac{1}{8}$, 內部牙型
- F3C : G $\frac{1}{8}$ (BSPP), 內部牙型

配件類型 (選購)

- BT-10 : 固定架 (接管口徑 F1 ~ F3 適用)
- BT-11 : 固定架 (接管口徑 F1 ~ F3 適用)
- BT-1 : 固定架 (接管口徑 F1C ~ F3C 適用)
- BT-17 : 固定架 (接管口徑 F1C ~ F3C 適用)
- PA-E : 面板接合器
- PA-F : 面板接合器 + 前保護蓋

選購品

- 固定架 : BT-10 / BT-11 (接管口徑 F1 ~ F3 適用)
BT-1 / BT-17 (接管口徑 F1C ~ F3C 適用)
- 面板接合器 : PA-E
- 面板接合器 + 前保護蓋 : PA-F





尺寸圖

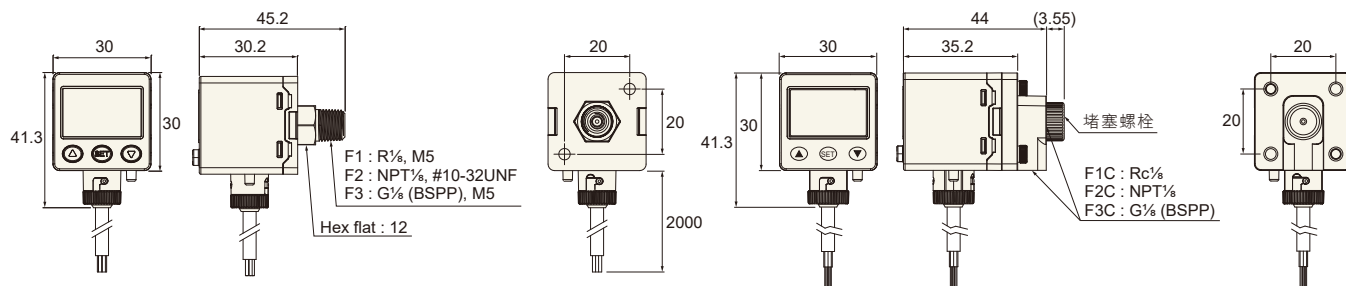

配件類型 / 尺寸圖

1 固定架

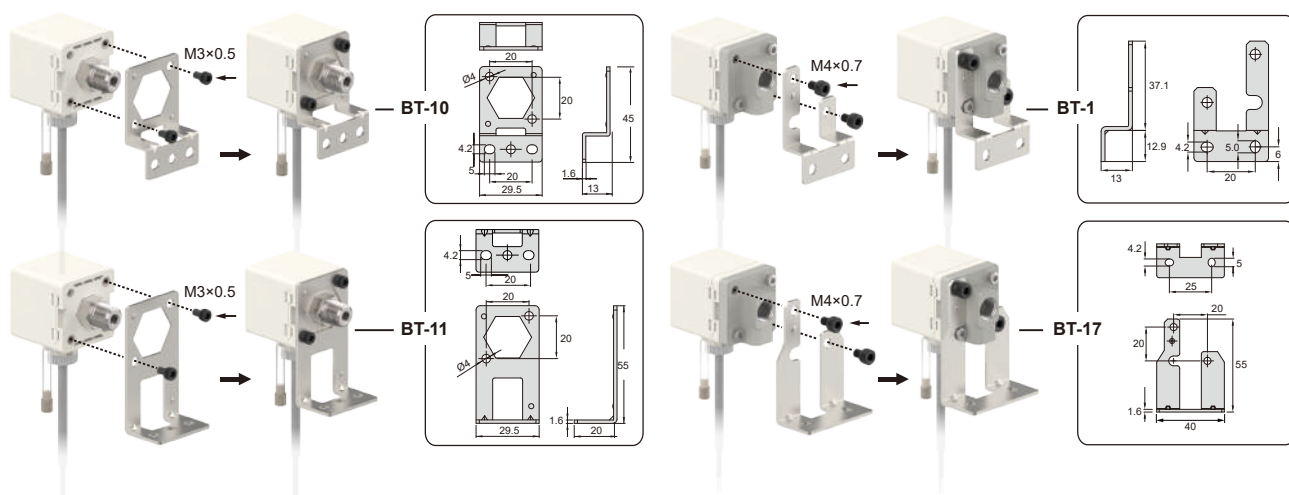

2 面板形式

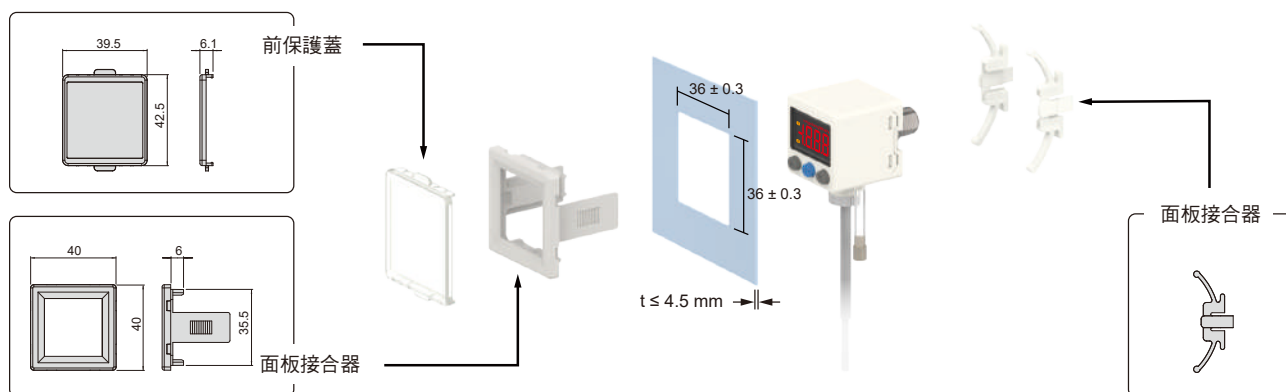

3 防塵附件

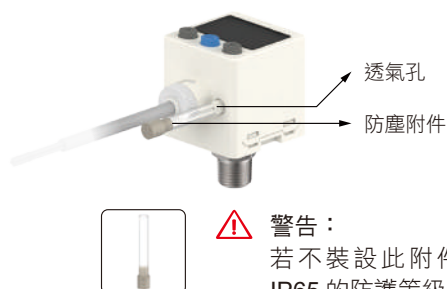

4 防堵塞螺栓用於接管口徑 F1C ~ F3C

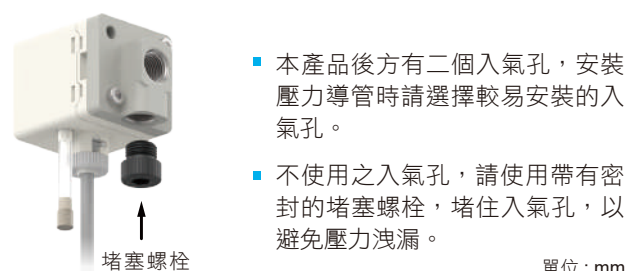

特性

- 三色數位 LCD 顯示
- 子母視窗，4 位數七段 LCD 顯示
- 壓力單位可轉換：
kPa、MPa、kgf/cm²、bar、psi、inHg、mmHg
- 參數數值可直接顯示於子畫面
- 按鍵鎖定顯示
- 省電模式
- 微調模式

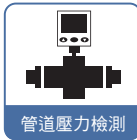

特性說明

1 產品快速安裝

- 節省安裝工時
- 拆卸簡單



2 輕巧型設計

- 與 KP43 產品比較，深度縮短約 35 %

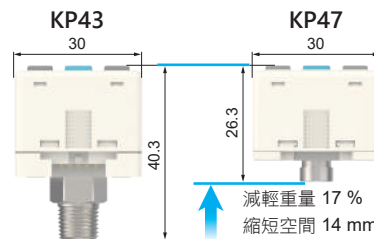

3 設定壓力利於辨識

- 設定壓力顯示於子畫面上，使用者容易獲取設定資訊

子母畫面顯示

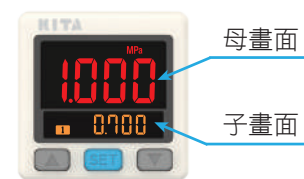

4 母畫面雙色顯示

- 雙色顯示可凸顯出不同設定狀態，您可以隨意更改設定內容及背光顯示方式



	SoG	SoR	Grn	Red
ON	綠色	紅色	綠色	紅色
OFF	紅色	綠色	綠色	紅色

5 OPS 快速設定

- 雙畫面顯示可直接設定參數，設定步驟可減少 3/4



6 單位利於辨識

- 單位符號顯而易見，操作更輕鬆





規格表

型號	KP47C	KP47V	KP47P
	連成壓	負壓	正壓
額定壓力範圍	-100.0 ~ 100.0 kPa	0.0 ~ -101.3 kPa	-0.100 ~ 1.000 MPa
設定壓力範圍	-103.0 ~ 103.0 kPa	10.0 ~ -103.0 kPa	-0.103 ~ 1.030 MPa
耐壓力	500 kPa		1.5 MPa
適用氣體	空氣，非腐蝕性，不可燃性		
壓力單位 設定最小刻度	kPa	0.1	-
	MPa	-	0.001
	kgf / cm ²	0.001	0.01
	bar	0.001	0.01
	psi	0.01	0.1
	inHg	0.1	-
	mmHg	1	-
電源電壓	12 ~ 24 V DC ± 10 %，漣波峰值 ≤ 10 %		
消費電流	≤ 40 mA (無負載時)		
開關輸出	NPN 開集極輸出 最大負載電流：125 mA 最大供應電壓：30 V DC 內部壓降：≤ 1 V		PNP 開集極輸出 最大負載電流：125 mA 最大供應電壓：24 V DC 內部壓降：≤ 1 V
重複精度	± 0.3 % F.S. ± 1 digit		
應差	單點設定模式	可調 ※1	
	應差模式		
	窗口比較模式		
反應時間	≤ 2.5 ms (預防誤動作功能：25 ms, 100 ms, 250 ms, 500 ms, 1000 ms 和 1500 ms 可選擇)		
輸出短路保護	有		
顯示	4 位，7 段 LCD 顯示 (紅色 / 綠色 / 橙色) (取樣率：0.2, 0.5, 1 秒 / 次)		
顯示精度	± 1 % F.S. ± 1 digit (在周圍溫度：25 ± 3 °C)		
動作顯示燈	橙色指示燈 1：OUT1 & 橙色指示燈 2：OUT2		
線性類比輸出 (電壓輸出)	輸出電壓：1 ~ 5 V ± 2.5 % F.S. (額定壓力範圍下) 直線性：± 1 % F.S. 輸出阻抗約 1 kΩ		輸出電壓：0.6 ~ 5 V ± 2.5 % F.S. (額定壓力範圍下) 直線性：± 1 % F.S. 輸出阻抗約 1 kΩ
耐環境	防護等級	IP40	
	周圍溫度	動作：0 ~ 50 °C，保存：-10 ~ 60 °C (無水露及不結冰狀況下)	
	周圍濕度	動作及保存：35 ~ 85 % RH (無水露)	
	耐電壓	1000 V AC 1 分鐘 (引線及塑膠外殼間)	
	絕緣阻抗	≥ 50 MΩ (500 V DC) (引線及塑膠外殼間)	
	耐振動	複振幅 1.5 mm 或 10 G，每 1 分鐘 10 Hz ~ 150 Hz ~ 10 Hz，X、Y、Z 每個方向各 2 小時	
	耐衝擊	100 m/s ² (10 G)，X、Y、Z 每個方向各 3 次	
溫度特性	± 2 % F.S. 比較參考溫度 25 °C (0 ~ 50 °C 溫度範圍內)		
接管口徑	F1：R $\frac{1}{4}$ ，M5；F1C：Rc $\frac{1}{4}$ 內牙；M5：M5 內牙		
電線規格	Ø4 耐油 PVC - 26 AWG (0.15 mm ²) - 4 芯		
重量 (包含 2 公尺的電線)	約 67 g		

備註
 ※1：單點設定模式及窗口比較模式僅可調整 1 - 8 digits 的應差。

KP47

系列

經濟型壓力傳感器

面板說明



輸出電路接線圖

KP47□ - 01 - □

1NPN + 類比輸出 (1 ~ 5 V) (0.6 ~ 5 V 僅限正壓)

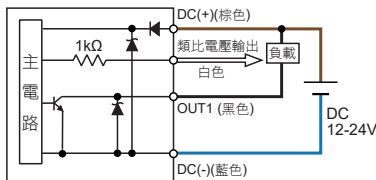

KP47□ - 02 - □

2NPN + 輸出

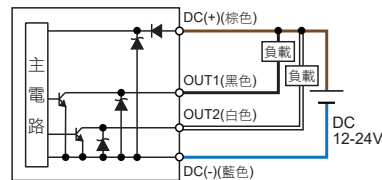

KP47□ - 03 - □

1PNP + 類比輸出 (1 ~ 5 V) (0.6 ~ 5 V 僅限正壓)

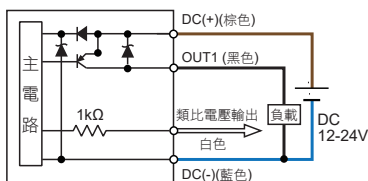

KP47□ - 04 - □

2PNP + 輸出

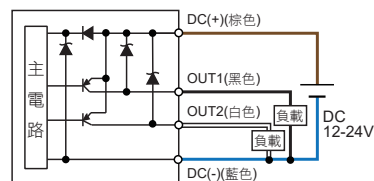

型號規格說明

K P 4 7 C - 0 1 - F 1

壓力類型

C : 連成壓 (-103.0 ~ 103.0 kPa)
V : 負壓 (10.0 ~ -103.0 kPa)
P : 正壓 (-0.103 ~ 1.030 MPa)

輸出類型

01 : 1 NPN 輸出 & 類比輸出 (1 ~ 5 V)
02 : 2 NPN 輸出
03 : 1 PNP 輸出 & 類比輸出 (1 ~ 5 V)
04 : 2 PNP 輸出

接管口徑

F1 : R $\frac{1}{4}$, M5
F1C : Rc $\frac{1}{8}$ 內牙
M5 : M5 內牙

配件類型 (選購)

BT-14 : 固定架
BT-15 : 固定架
PA-C : 面板接合器
PA-D : 面板接合器 + 前保護蓋

選購品

■ 固定架 : BT-14 / BT-15

■ 面板接合器 : PA-C

■ 面板接合器 + 前保護蓋 : PA-D

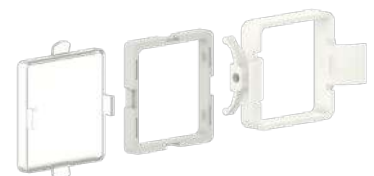

尺寸圖

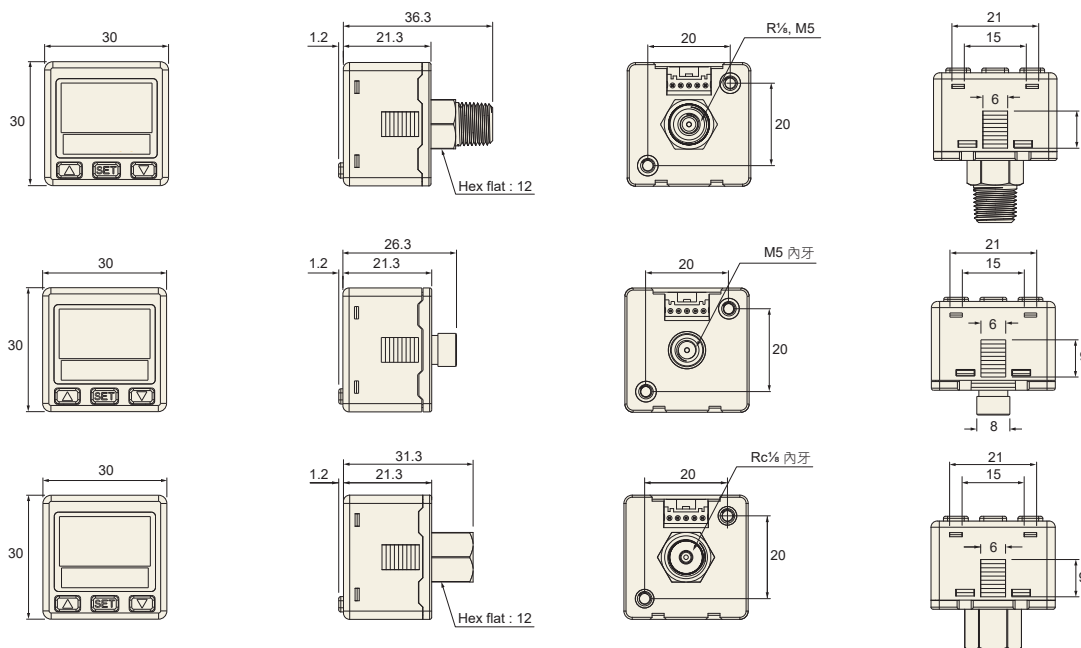

配件類型 / 尺寸圖

1 固定架

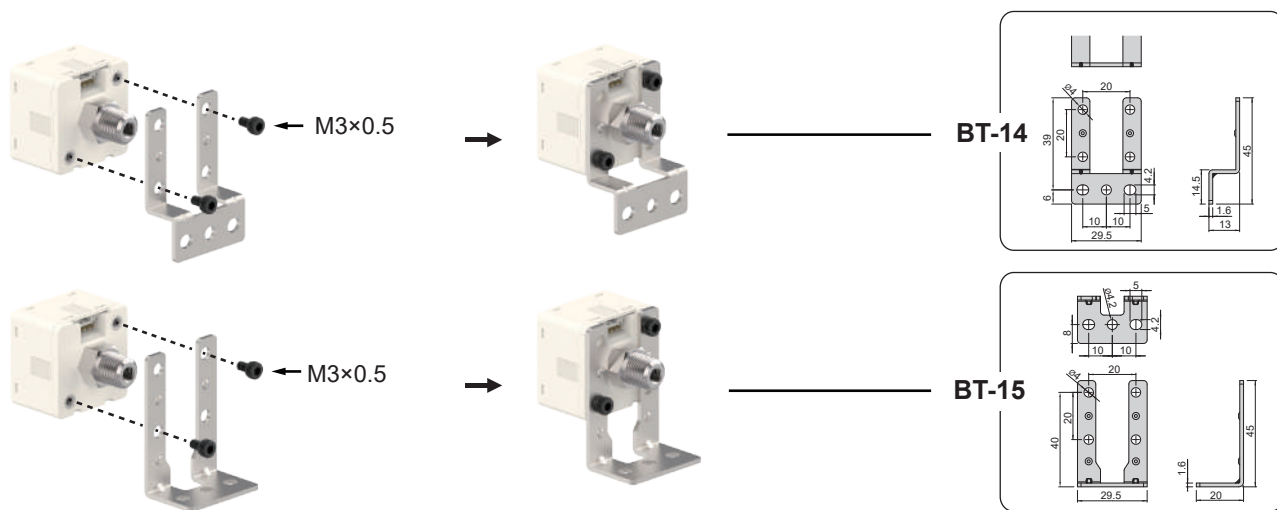

2 面板形式

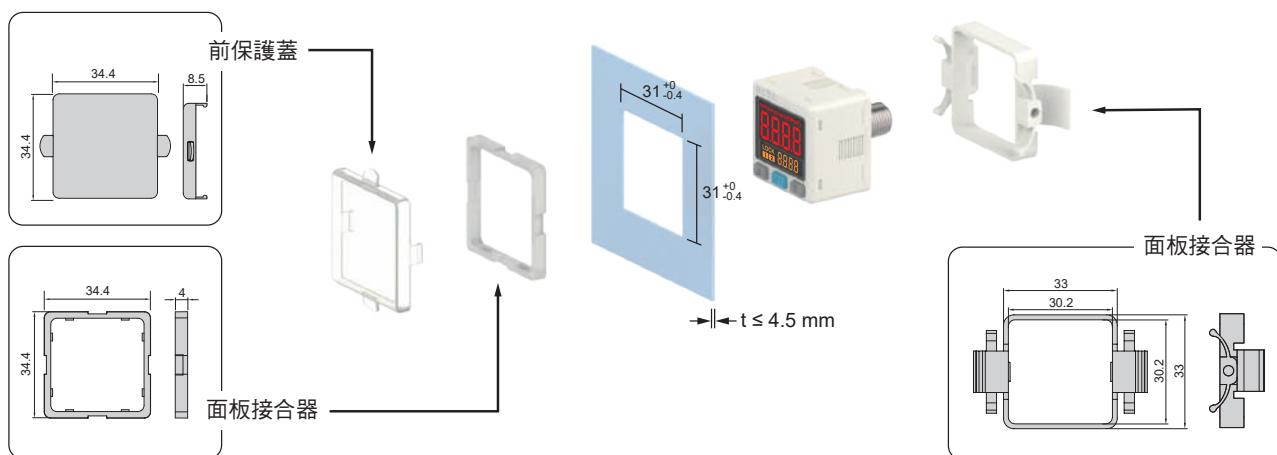

單位：mm

KP47E 系列

經濟型壓力傳感器

特性

- 高反差數位 LCD 顯示
- 子母視窗，4 位數 7 段 LCD 顯示
- 參數數值可直接顯示於子畫面
- 按鍵鎖定顯示
- 省電模式
- 微調模式

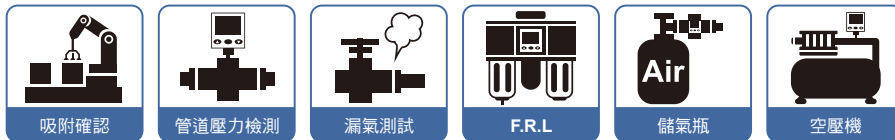

特性說明

1 產品快速安裝

- 節省安裝工時
- 拆卸簡單



2 輕巧型設計

- 與 KP43 產品比較，深度縮短約 35 %

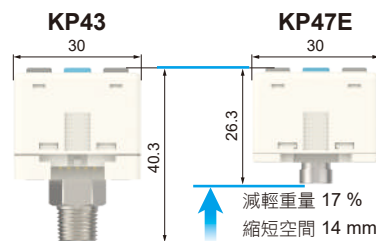

3 設定壓力利於辨識

- 設定壓力顯示於子畫面上，使用者容易獲取設定資訊



4 按鍵鎖功能

- 按鍵鎖定功能可直接顯示於螢幕，易於辨識



5 OPS 快速設定

- 雙畫面顯示可直接設定參數，設定步驟可減少 3/4

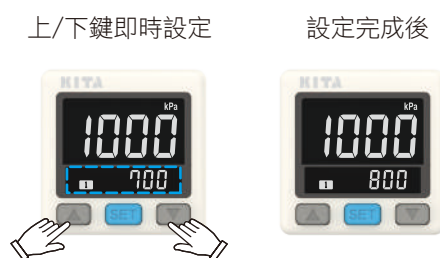

6 單位利於辨識

- 單位符號顯而易見，操作更輕鬆





規格表

型號	KP47EC	KP47EV	KP47EP
	連成壓	負壓	正壓
額定壓力範圍	-100.0 ~ 100.0 kPa	0.0 ~ -101.3 kPa	-100 ~ 1000 kPa
設定壓力範圍	-103.0 ~ 103.0 kPa	10.0 ~ -103.0 kPa	-103 ~ 1030 kPa
耐壓力	500 kPa		1500 kPa
適用氣體	空氣，非腐蝕性，不可燃性		
壓力單位 設定最小刻度	kPa	0.1	1
	kgf / cm ²	0.001	0.01
	bar	0.001	0.01
	psi	0.01	0.1
	inHg	0.1	-
	mmHg	1	-
電源電壓	12 ~ 24 V DC ± 10 %，漣波峰值 ≤ 10 %		
消費電流	≤ 30 mA (無負載時)		
開關輸出	NPN 開集極輸出 最大負載電流：125 mA 最大供應電壓：30 V DC 內部壓降：≤ 1 V		PNP 開集極輸出 最大負載電流：125 mA 最大供應電壓：24 V DC 內部壓降：≤ 1 V
重複精度	± 0.3 % F.S. ± 1 digit		
反應時間	≤ 2.5 ms (預防誤動作功能：25 ms, 100 ms, 250 ms, 500 ms, 1000 ms 和 1500 ms 可設定)		
顯示	4 位，7 段 LCD 顯示 (白色) (取樣率：0.2, 0.5, 1 秒 / 次)		
顯示精度	± 1 % F.S. ± 1 digit (在周圍溫度：25 ± 3 °C)		
動作顯示燈	白色指示燈 1：OUT1		
耐環境	防護等級	IP40	
	周圍溫度	動作：0 ~ 50 °C，保存：-10 ~ 60 °C (無水露及不結冰狀況下)	
	周圍濕度	動作及保存：35 ~ 85 % RH (無水露)	
	耐電壓	1000 V AC 1 分鐘 (引線及塑膠外殼間)	
	絕緣阻抗	≥ 50 MΩ (500 V DC) (引線及塑膠外殼間)	
	耐振動	複振幅 1.5 mm 或 10 G，每 1 分鐘 10 Hz ~ 150 Hz ~ 10 Hz，X、Y、Z 每個方向各 2 小時	
耐衝擊	100 m/s ² (10 G)，X、Y、Z 每個方向各 3 次		
溫度特性	± 2 % F.S. 比較參考溫度 25 °C (0 ~ 50 °C 溫度範圍內)		
接管口徑	M5：M5 內牙		
電線規格	Ø4 耐油 PVC - 26 AWG (0.15 mm ²) - 3 芯		
重量 (包含 2 公尺的電線)	約 67g		

KP47E 系列

經濟型壓力傳感器

面板說明



輸出電路接線圖

KP47E□ - 01 - M5
1NPN

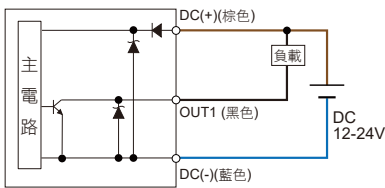

KP47E□ - 03 - M5
1PNP

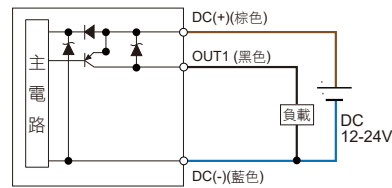

型號規格說明

K P 4 7 E C - 0 1 - M 5

壓力類型

C: 連成壓 (-103.0 ~ 103.0 kPa)
V: 負壓 (10.0 ~ -103.0 kPa)
P: 正壓 (-103 ~ 1030 kPa)

輸出類型

01: 1 NPN 輸出
03: 1 PNP 輸出

配件類型 (選購)

BT-14: 固定架
BT-15: 固定架
PA-C: 面板接合器
PA-D: 面板接合器 + 前保護蓋

選購品

■ 固定架: BT-14 / BT-15



■ 面板接合器: PA-C



■ 面板接合器 + 前保護蓋: PA-D



尺寸圖

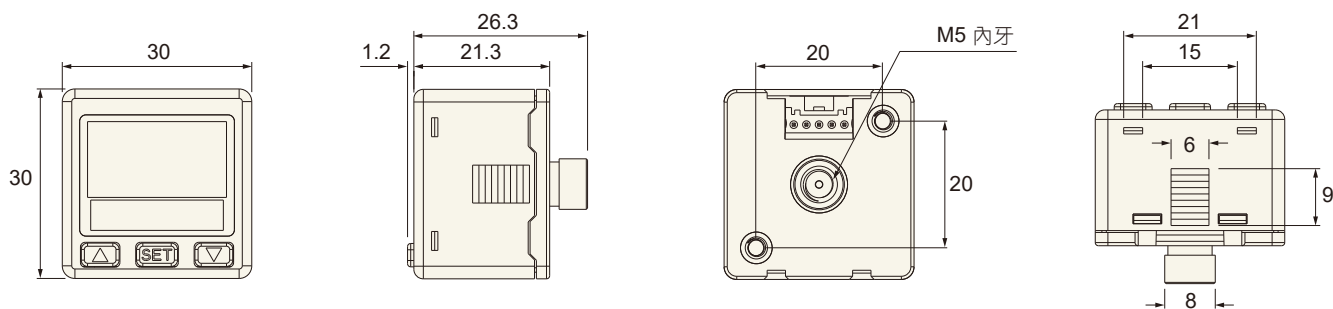

配件類型 / 尺寸圖

1 固定架

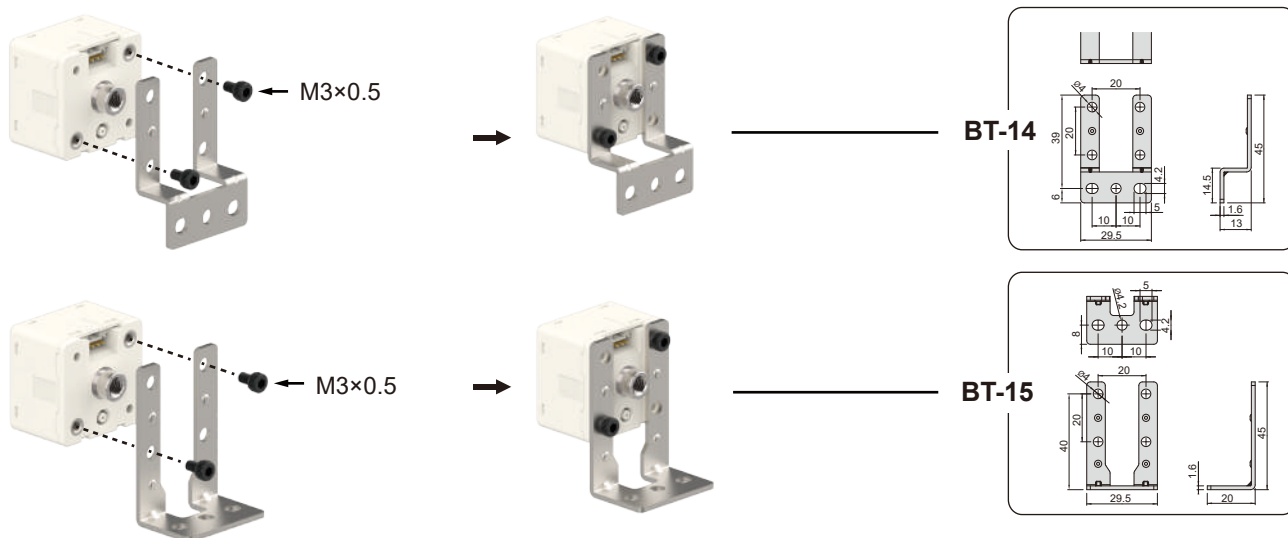

2 面板形式

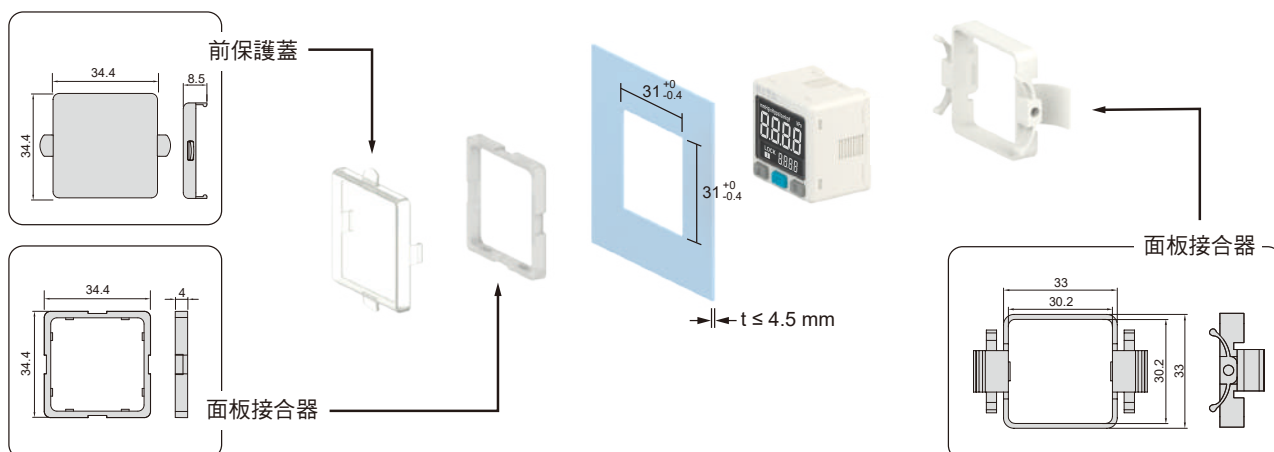

單位：mm

KP50E 系列

氣壓、液壓傳感器 (多流體介質)

特性

- 產品能使用於腐蝕性液體或氣體環境 (於管道環境裡)
- 感應元件 & 接管元件: 不銹鋼 316L
- 雙色數位 LCD 顯示
- 參數複製功能
- 壓力單位可轉換:
kPa、MPa、kgf/cm²、bar、psi、inHg
- 保護構造: IP65

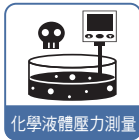
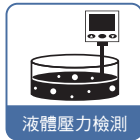
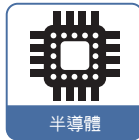
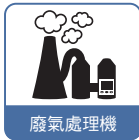

特性說明

1 產品快速安裝

- 節省安裝工時
- 拆卸簡單

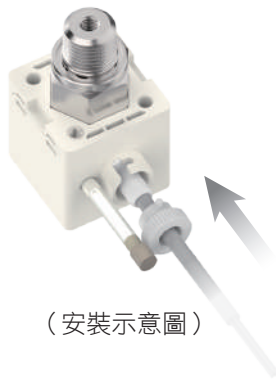

2 設定參數複製

- 減少設定工時
- 減少設定值輸入錯誤

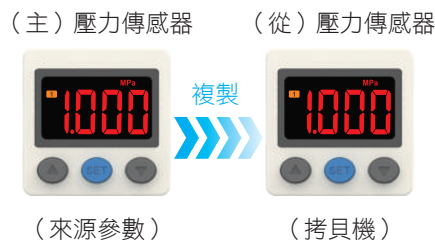

3 單位利於辨識

- 單位符號顯而易見，操作更輕鬆

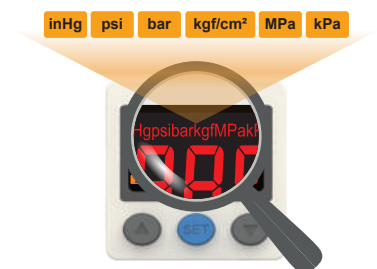

4 適用腐蝕性流體及氣體

- 感應元件及接管元件為 SUS 316L 材質，適合腐蝕性流體及氣體之設備

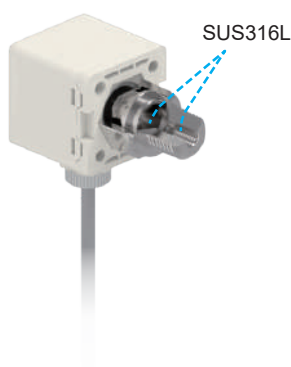

5 畫面雙色顯示

- 雙色顯示可凸顯出不同設定狀態，您可以隨意更改設定內容及背光顯示方式



	SoG	SoR	Grn	Red
ON	綠色	紅色	綠色	紅色
OFF	紅色	綠色	綠色	紅色

6 符合 IP65 規範





規格表

型號	KP50EC	KP50EV	KP50EP	KP50EH
	連成壓	負壓	正壓	高壓
額定壓力範圍	-100.0 ~ 100.0 kPa	0.0 ~ -101.3 kPa	0.000 ~ 1.000 MPa	0.000 ~ 2.00 MPa
設定壓力範圍	-101.0 ~ 101.0 kPa	10.0 ~ -101.3 kPa	-0.100 ~ 1.000 MPa	-0.100 ~ 2.00 MPa
耐壓力	300 kPa		3 MPa	
適用氣體	非腐蝕 SUS 316L 之流體			
元件密封液體	矽油			
壓力單位 設定最小刻度	kPa	0.1	-	-
	MPa	-	0.001	0.001 (~1.999) 0.01 (2.00~)
	kgf / cm ²	0.001	0.01	0.01 (~19.99) 0.1 (20.0~)
	bar	0.001	0.01	0.01 (~19.99) 0.1 (20.0~)
	psi	0.01	0.1	0.1 (~199.9) 1 (200~)
	inHg	0.1	-	-
電源電壓	12 ~ 24 V DC ± 10 % , 漣波峰值 ≤ 10 %			
消費電流	≤ 40 mA (無負載時)			
開關輸出	2 NPN 開集極輸出 最大負載電流：125 mA 最大供應電壓：30 V DC 內部壓降：≤ 1.5 V		2 PNP 開集極輸出 最大負載電流：125 mA 最大供應電壓：24 V DC 內部壓降：≤ 1.5 V	
重覆精度	± 0.3 % F.S. ± 1 digit			
應差	單點設定模式	可調 ※1		
	應差模式			
	窗口比較模式			
反應時間	≤ 2.5 ms (預防誤動作功能：25 ms, 100 ms, 250 ms, 500 ms, 1000 ms 和 1500 ms 可選擇)			
輸出短路保護	有			
顯示	3 ½ 位, 7 段 LCD 顯示 (紅色 / 綠色 / 橙色) (取樣率：5 次 / 秒)			
顯示精度	± 2 % F.S. ± 1 digit (在周圍溫度：25 ± 3 °C)			
動作顯示燈	橙色指示燈 1：OUT1 & 橙色指示燈 2：OUT2			
線性類比輸出 (電壓輸出) ※2	輸出電壓：1 ~ 5 V ± 2.5 % F.S. (額定壓力範圍下) 直線性：± 1 % F.S. 輸出阻抗約 1 kΩ			
線性類比輸出 (電流輸出) ※3	輸出電流：4 ~ 20 mA ± 2.5 % F.S. (額定壓力範圍下) 直線性：± 1 % F.S. 負載阻抗最大：250 Ω 在電壓為 12 V, 600 Ω 在電壓為 24 V 負載阻抗最小：50 Ω			
耐環境	防護等級	IP65 ※4		
	周圍溫度	動作：0 ~ 50 °C, 保存：-10 ~ 60 °C (無水露及不結冰狀況下)		
	周圍濕度	動作及保存：35 ~ 85 % RH (無水露)		
	耐電壓	250 V AC 1 分鐘 (引線及塑膠外殼間)		
	絕緣阻抗	≥ 50 MΩ (500 V DC) (引線及塑膠外殼間)		
	耐振動	複振幅 1.5 mm 或 10 G, 每 1 分鐘 10 Hz ~ 55 Hz ~ 10 Hz, X、Y、Z 每個方向各 2 小時		
耐衝擊	100 m/s ² (10 G) · X、Y、Z 每個方向各 3 次			
溫度特性	± 3 % F.S. 比較參考溫度 25 °C (0 ~ 50 °C 溫度範圍內)			
接管口徑 ※5	F1：R¼, M5; F2：NPT¼, #10-32 UNF; F3：G¼ (BSPP), M5; F1C：Rc¼			
電線規格	Ø4 耐油 PVC - 26 AWG (0.15 mm ²) - 5 芯			
重量 (包含 2 公尺的電線)	約 110 g (接管朝後); 約 150 g (接管朝下)			

備註

- ※1：單點設定模式及窗口比較模式可調整 1 - 8 digits 的應差。
- ※2：選擇電壓輸出時無電流輸出，兩種輸出型態僅可選擇其一。
- ※3：選擇電流輸出時無電壓輸出，兩種輸出型態僅可選擇其一。

- ※4：要達到 IP65 的防護等級必須安裝防護附件。
- ※5：G 牙 O-Ring 材質為 NBR，如有特殊需求，請洽本公司業務人員。

KP50E 系列

氣壓、液壓傳感器 (多流體介質)

面板說明



安裝注意事項

- 當安裝壓力傳感器時請使用扳手於金屬部份，請勿使用扳手於塑膠部份。
- 當金屬部份鎖過緊，安裝的螺絲、固定架及壓力傳感器可能會破損。鎖不夠緊，壓力傳感器有可能會鬆脫或漏氣。
- 安裝完成後加入氣體及通電，做適當的操作及漏氣的測試，以檢驗是否安裝正確。

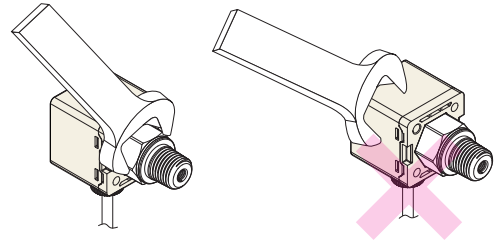

輸出電路接線圖

KP50E□ - 010 - □

2NPN + 類比電壓輸出 (1 ~ 5 V)

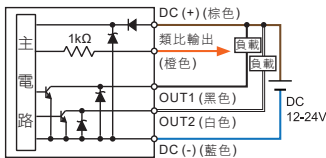

KP50E□ - 011 - □

2NPN + 類比電流輸出 (4 ~ 20 mA)

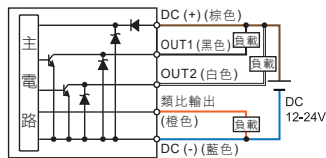

KP50E□ - 02 - □

2NPN + 複製功能

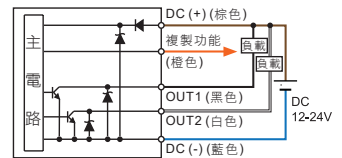

KP50E□ - 030 - □

2NPN + 類比電壓輸出 (1 ~ 5 V)

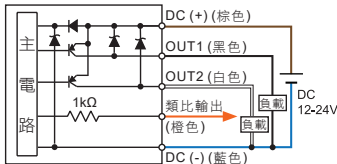

KP50E□ - 031 - □

2NPN + 類比電流輸出 (4 ~ 20 mA)

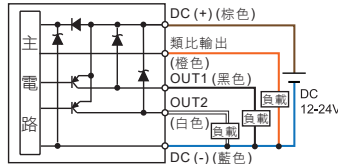

KP50E□ - 04 - □

2NPN + 複製功能

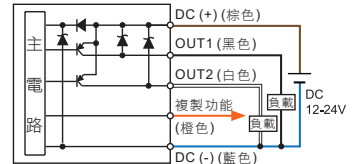

型號規格說明

K P 5 0 E H - 0 1 0 - F 1 □

壓力類型

H : 高壓 (-0.100 ~ 2.000 MPa)
C : 連成壓 (-101.0 ~ 101.0 kPa)
V : 負壓 (10.0 ~ -101.3 kPa)
P : 正壓 (-0.100 ~ 1.000 MPa)

輸出類型

010 : 2 NPN 輸出 & Analog 輸出 (1 ~ 5 V)
011 : 2 NPN 輸出 & Analog 輸出 (4 ~ 20 mA)
02 : 2 NPN 輸出 & 複製功能
030 : 2 PNP 輸出 & Analog 輸出 (1 ~ 5 V)
031 : 2 PNP 輸出 & Analog 輸出 (4 ~ 20 mA)
04 : 2 PNP 輸出 & 複製功能

接管口徑

F1 : R $\frac{1}{4}$, M5
F2 : NPT $\frac{1}{4}$, #10-32UNF
F3 : G $\frac{1}{4}$ (BSPP), M5
F1C : Rc $\frac{1}{8}$ (僅供接管朝後)

接管方向

無 : 接管朝後
L : 接管朝下

配件類型 (選購)

BT-10 : 固定架
BT-11 : 固定架
PA-E : 面板接合器
PA-F : 面板接合器 + 前保護蓋
I-0360 : 節流閥 (接管口徑 F1 & F3 適用)
I-0379 : 節流閥 (接管口徑 F2 適用)
※ KP50EP & KP50EH 系列建議選購節流閥

選購品

■ 固定架 : BT-10 / BT-11

■ 面板接合器 : PA-E

■ 面板接合器 + 前保護蓋 : PA-F

■ 節流閥

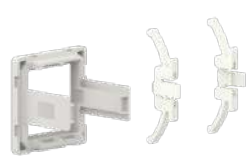

I-0360 : 接管口徑 F1 & F3 適用
I-0379 : 接管口徑 F2 適用

拆除式節流閥裝置

- 接頭內部之節流閥裝置可降低管路內的水或油因瞬間衝擊造成產品損壞，提高產品耐受性。

※ 如遇阻塞情形，可使用一字起子將節流閥拆除清潔。

※ 接管口徑為 Rc $\frac{1}{4}$ 不適用節流閥裝置。

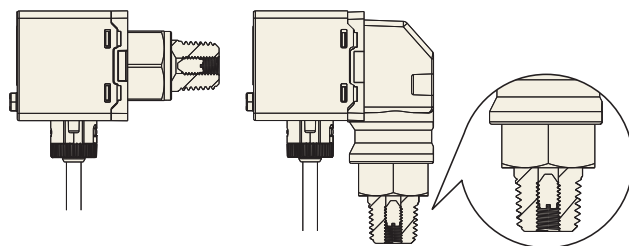

尺寸圖

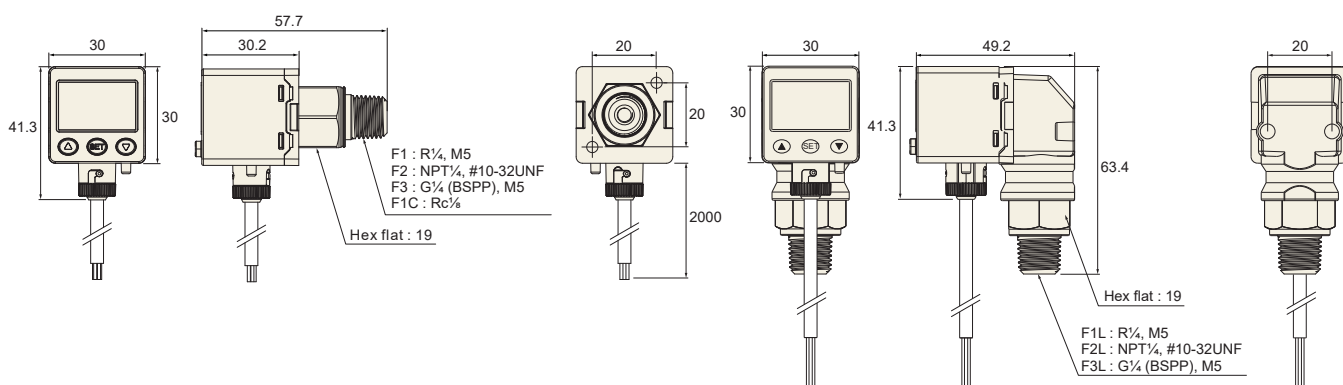

配件類型 / 尺寸圖

1 固定架

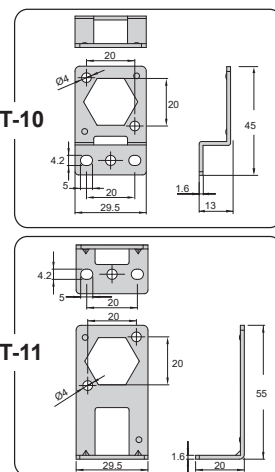
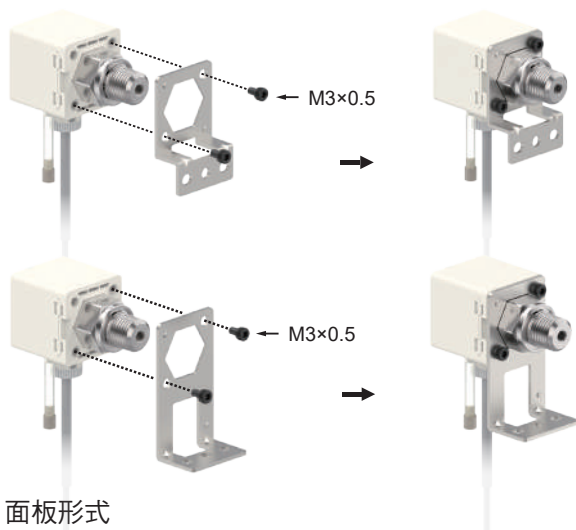

2 面板形式

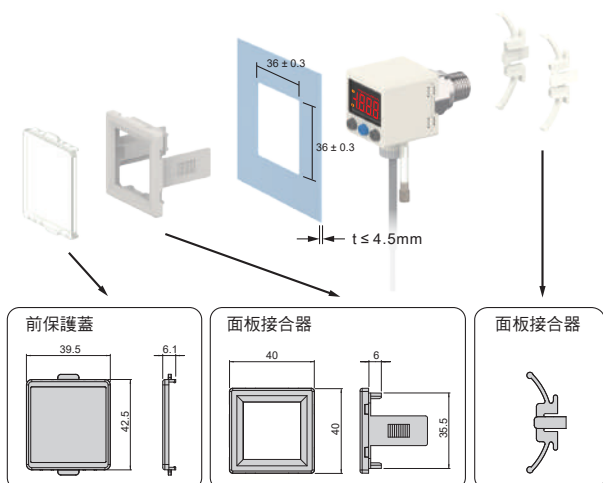

3 防塵附件

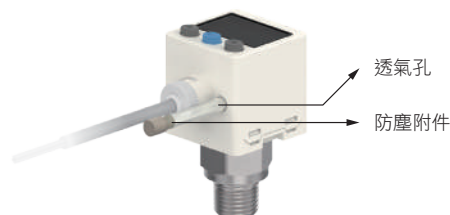

警告：
 若不裝設此附件，將達不到 IP65 的防護等級。

單位：mm

KP60

系列

電池式壓力顯示錶

特性

- 電池式數位壓力錶
- 壓力單位可轉換：
kPa、MPa、kgf/cm²、bar、psi、mmHg
- 省電模式：60 秒後自動啟動休眠
- 電池容量顯示於 LCD 上
- 另有背光型式可選購
- 保護構造：IP65

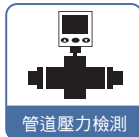

專利 電池式



規格表

型號	KP60V	KP60VL	KP60P	KP60PL
	負壓		正壓	
額定壓力範圍	0 ~ -101 kPa		0.000 ~ 1.000 MPa	
顯示壓力範圍	10 ~ -101 kPa		-0.100 ~ 1.000 MPa	
耐壓力	300 kPa		1.5 MPa	
適用氣體	空氣，非腐蝕性，不可燃性			
壓力單位 顯示最小刻度	kPa	1	-	
	MPa	-	0.001	
	kgf/cm ²	-	0.01	
	bar	0.01	0.01	
	psi	0.1	0.1	
	mmHg	1	-	
電池	CR 2032 鋰電池			
背光	無	有	無	有
電池壽命	3 年 (5 次 / 天)	1 年 (5 次 / 天)	3 年 (5 次 / 天)	1 年 (5 次 / 天)
低電量偵測	有			
電池可更換	有			
開機時間	顯示 60 秒後進入休眠			
取樣頻率	2 Hz (2 次 / 秒)			
壓力單位顯示	psi, bar, mmHg, kPa		psi, bar, kgf/cm ² , MPa	
重複精度	± 1 % F.S. ± 1 digit		± 0.2 % F.S. ± 1 digit	
顯示	3 ½ 位，7 段顯示 (黑色)			
顯示精度	± 2 % F.S. ± 1 digit (在周圍溫度：25 ± 3 °C)			
耐環境	防護等級	IP65 ※1		
	週圍溫度	動作：0 ~ 50 °C，保存：-10 ~ 60 °C (無水露及不結冰狀況下)		
	週圍濕度	動作及保存：35 ~ 85 % RH (無水露)		
	耐振動	複振幅 1.5 mm 或 10 G，每 1 分鐘 10 Hz ~ 55 Hz ~ 10 Hz，X、Y、Z 每個方向各 2 小時		
耐衝擊	100 m/s ² (10 G)，X、Y、Z 每個方向各 3 次			
溫度特性	± 2 % F.S. 比較參考溫度 25 °C (0 ~ 50 °C 溫度範圍內)			
接管口徑	F1：R½, M5；F2：NPT½, #10-32 UNF；F3：G½ (BSPP)，M5 F4：R¼, M5；F5：NPT¼, #10-32 UNF；F6：G¼ (BSPP)，M5			
重量	約 40 g			

備註

※1：要達到 IP65 的防護等級必須安裝空氣管。

型號規格說明

K P 6 0 P **- F 1**

壓力類型

V : 負壓 (10.0 ~ -101 kPa)
P : 正壓 (-0.100 ~ 1.000 MPa)

背光

空白 : 無背光
L : 有背光

配件類型 (選購)

BT-5 : 固定架
BT-6 : 固定架
PA-C : 面板接合器
PA-D : 面板接合器 + 前保護蓋

選購品



面板說明



尺寸圖

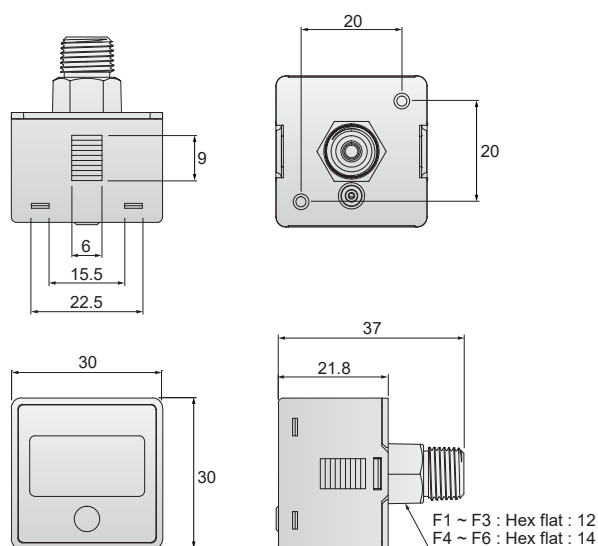

配件類型 / 尺寸圖

1 固定架

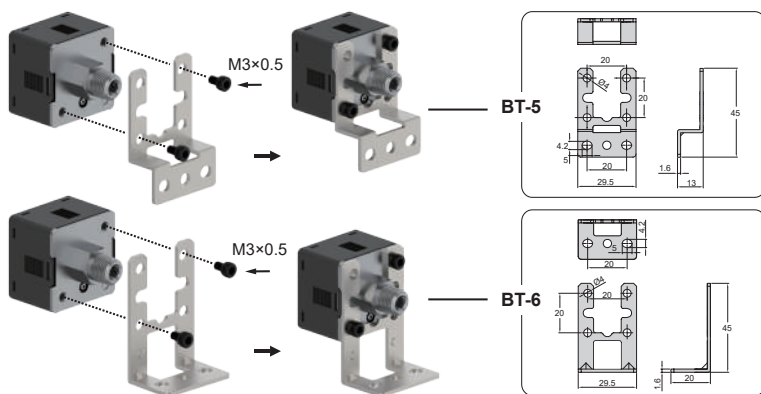

2 面板形式

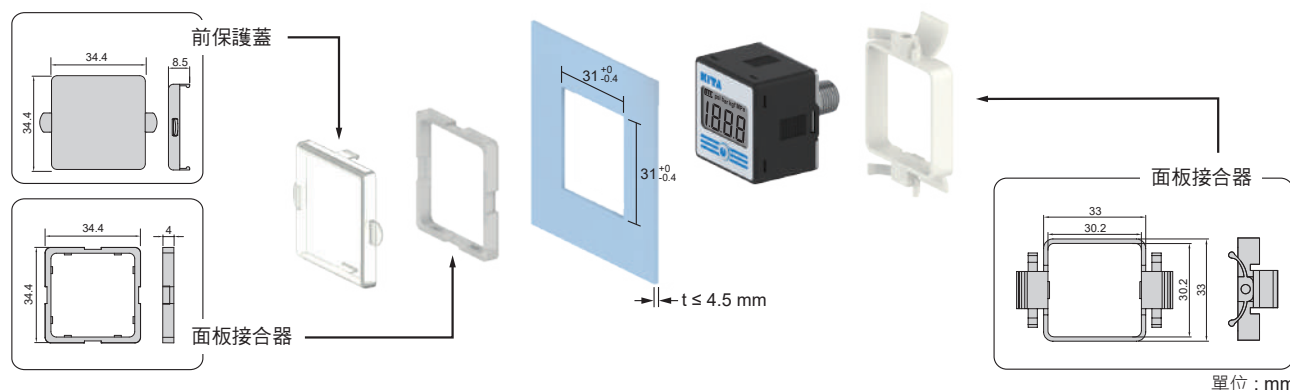

單位 : mm

3 IP65 防護

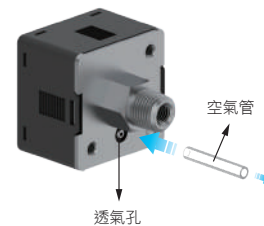

警告 :

1. 必須安裝空氣管, 若不裝設此附件, 將達不到 IP65 的防護等級。
2. 使用之空氣管規格 : 外徑 4 mm、內徑 2.5 mm、長度由使用者依環境需求自訂。

KP70

系列

通訊型壓力傳感器

特性

- 智能型壓力傳感器
- 遠端遙控
- 即時監控
- 通訊協定 RS485 Modbus RTU / ASCII
- 4 位數，7 段 LCD 顯示

專利

RS485 MODBUS 通訊型



特性說明

1 站別顯示

- 提供 0 ~ 255 站別設定，傳感器位置拆卸簡單



通訊站號顯示

2 狀態顯示

- 壓力傳感器之三種模式，可於面板上辨識



3 設定壓力利於辨識

- 設定壓力顯示於子畫面上，使用者容易獲取設定資訊

子母畫面顯示

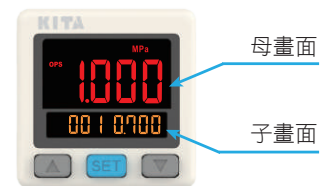

4 單位利於辨識

- 單位符號顯而易見，操作更輕鬆



5 畫面雙色顯示

- 雙色顯示可凸顯出不同設定狀態，您可以隨意更改設定內容及背光顯示方式



	SoG	SoR	Grn	rEd
ON	綠色	紅色	綠色	紅色
OFF	紅色	綠色	綠色	紅色

6 OPS 快速設定

- 雙畫面顯示可直接設定參數，設定步驟可減少 3/4

上/下鍵即時設定

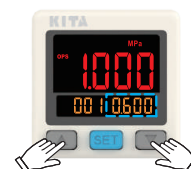

設定完成後





規格表

型號		KP70C	KP70V	KP70P
		連成壓	負壓	正壓
額定壓力範圍		-100.0 ~ 100.0 kPa	0.0 ~ -101.3 kPa	0.000 ~ 1.000 MPa
設定壓力範圍		-101.0 ~ 101.0 kPa	10.0 ~ -101.3 kPa	-0.100 ~ 1.000 MPa
耐壓力		500 kPa		1.5 MPa
適用氣體		空氣，非腐蝕性，不可燃性		
壓力單位 設定最小刻度	kPa	0.1		-
	MPa	-		0.001
	kgf / cm ²	0.001		0.01
	bar	0.001		0.01
	psi	0.01		0.1
	inHg	0.1		-
	mmHg	1		-
電源電壓		12 ~ 24 V DC ± 10 %，漣波峰值 ≤ 10 %		
消費電流		≤ 40 mA (無負載時)		
開關輸出		1 NPN 開集極輸出 最大負載電流：125 mA 最大供應電壓：30 V DC 內部壓降：≤ 1.5 V	1 PNP 開集極輸出 最大負載電流：125 mA 最大供應電壓：24 V DC 內部壓降：≤ 1.5 V	
重複精度		± 0.2 % F.S. ± 1 digit		
應差	單點設定模式	可調 ※1		
	應差模式			
	窗口比較模式			
反應時間		≤ 2.5 ms (預防誤動作功能：25 ms, 100 ms, 250 ms, 500 ms, 1000 ms, 1500 ms, 2000 ms 和 5000 ms 可選擇)		
輸出短路保護		有		
顯示		4 位，7 段 LCD 顯示 (紅色 / 綠色 / 橙色) (取樣率：0.2, 0.5, 1 秒 / 次)		
顯示精度		± 2 % F.S. ± 1 digit (在周圍溫度：25 ± 3 °C)		
動作顯示燈		橙色指示燈 1 : OUT		
耐環境	防護等級	IP40		
	周圍溫度	動作：0 ~ 50 °C，保存：-10 ~ 60 °C (無水露及不結冰狀況下)		
	周圍濕度	動作及保存：35 ~ 85 % RH (無水露)		
	耐電壓	1000 V AC 1 分鐘 (引線及塑膠外殼間)		
	絕緣阻抗	≥ 50 MΩ (500 V DC) (引線及塑膠外殼間)		
	耐振動	複振幅 1.5 mm 或 10 G，每 1 分鐘 10 Hz ~ 55 Hz ~ 10 Hz，X、Y、Z 每個方向各 2 小時		
耐衝擊	100 m/s ² (10 G)，X、Y、Z 每個方向各 3 次			
溫度特性		± 2.5 % F.S. 比較參考溫度 25 °C (0 ~ 50 °C 溫度範圍內)		
通訊介面		RS485		
接管口徑		F1 : R $\frac{1}{8}$, M5 ; F2 : NPT $\frac{1}{8}$, #10-32 UNF ; F3 : G $\frac{1}{8}$ (BSPP), M5		
電線規格		Ø4 耐油 PVC - 26 AWG (0.15 mm ²) - 5 芯		
重量 (包含 2 公尺的電線)		約 80 g		

備註

※1. 單點設定模式及窗口比較模式可調整 1 - 8 digits 的應差。

KP70

系列

通訊型壓力傳感器

面板說明

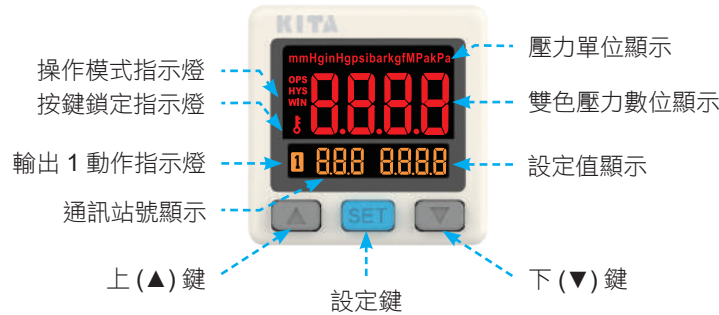

注意事項

- 當安裝壓力傳感器時請使用扳手於金屬部份，請勿使用扳手於塑膠部份。
- 當金屬部份鎖過緊，安裝的螺絲、固定架及壓力傳感器可能會破損。鎖不夠緊，壓力傳感器有可能會鬆脫或漏氣。
- 安裝完成後加入氣體及通電，做適當的操作及漏氣的測試，以檢驗是否安裝正確。

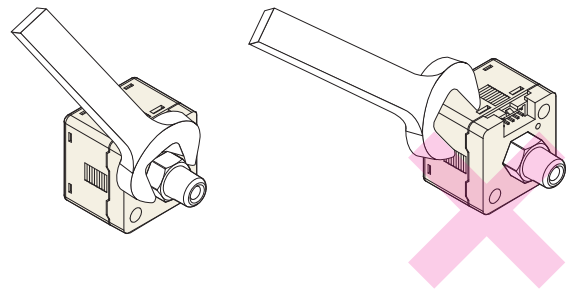

輸出電路接線圖

KP70 □ - 02 - □

NPN 輸出 + RS485

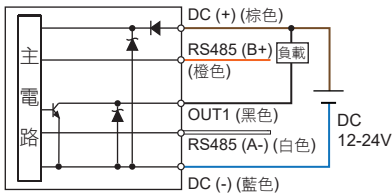

KP70 □ - 04 - □

PNP 輸出 + RS485

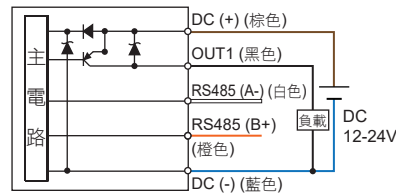

* 通訊產品 (RS485) 之接線，須先接通訊線，再接電源線，避免短路情況發生，導致產品損壞。

型號規格說明

K P 7 0 C - 0 2 - F 1

壓力類型

C : 連成壓 (-101.0 ~ 101.0 kPa)
V : 負壓 (10.0 ~ -101.3 kPa)
P : 正壓 (-0.100 ~ 1.000 MPa)

輸出類型

02 : 1 NPN 輸出 + RS485
04 : 1 PNP 輸出 + RS485

接管口徑

F1 : R $\frac{1}{8}$, M5
F2 : NPT $\frac{1}{8}$, #10-32UNF
F3 : G $\frac{1}{8}$ (BSPP), M5

配件類型 (選購)

BT-12 : 固定架
BT-13 : 固定架
PA-C : 面板接合器
PA-D : 面板接合器 + 前保護蓋

選購品

- 固定架 : BT-12 / BT-13



- 面板接合器 : PA-C



- 面板接合器 + 前保護蓋 : PA-D



尺寸圖

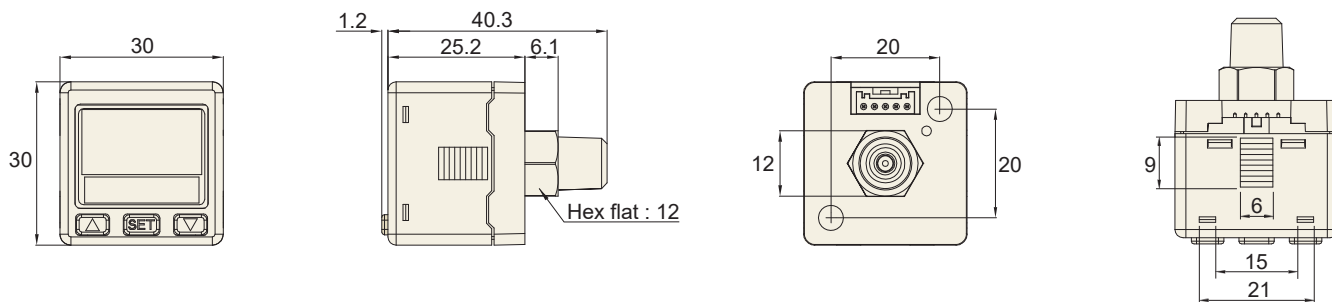

配件類型 / 尺寸圖

1 固定架

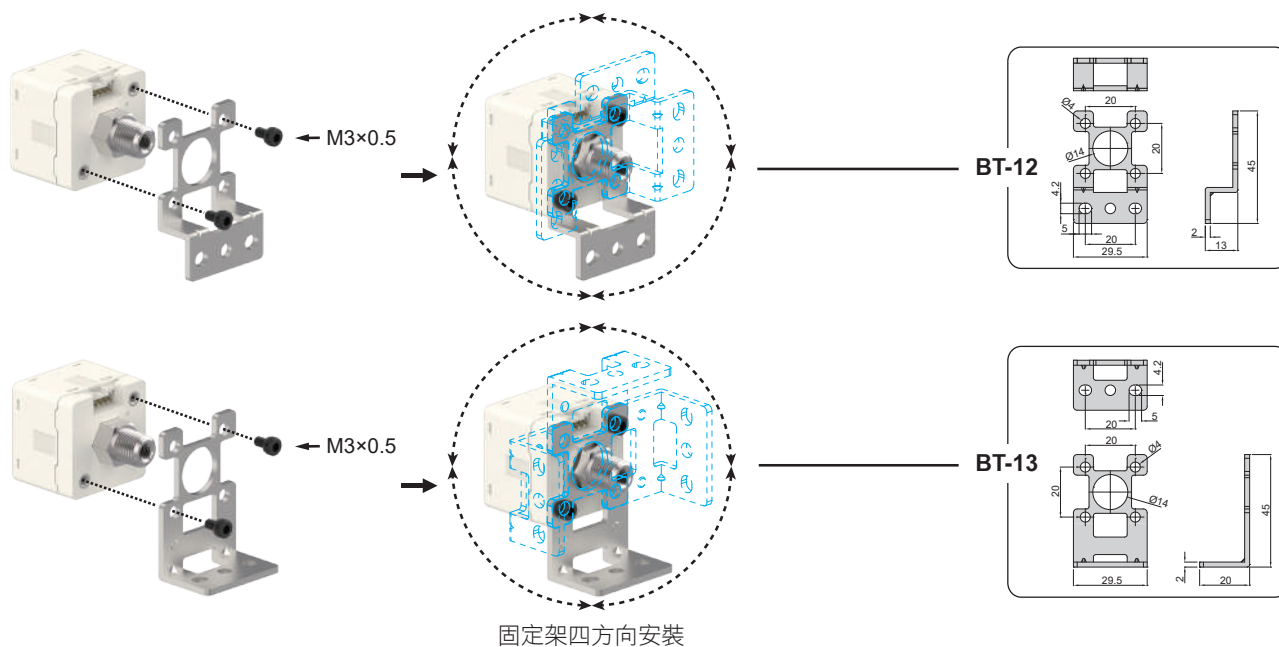

2 面板形式

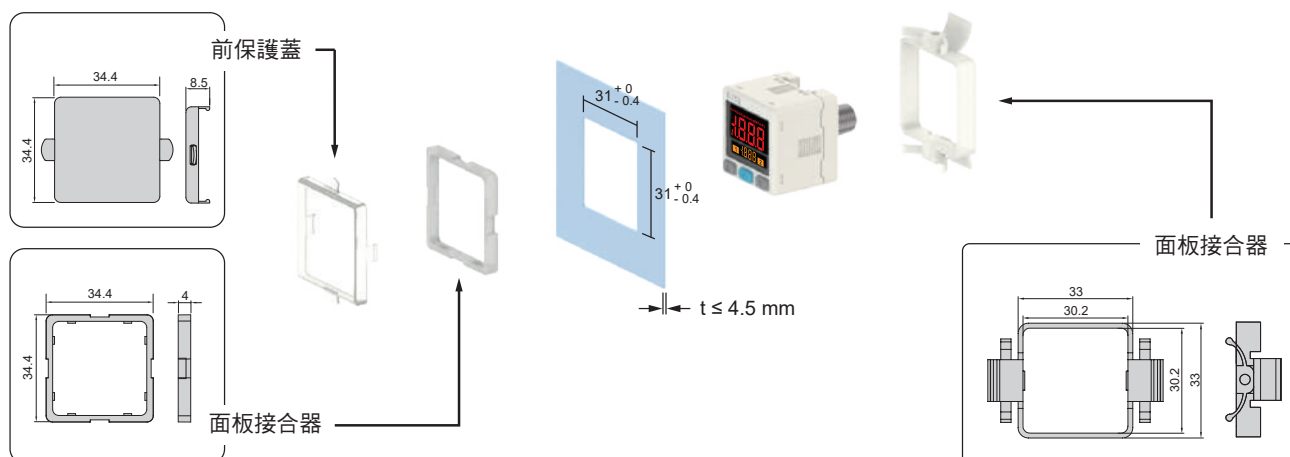

單位: mm

特性

- 2 組輸出 & 線性類比輸出 (1 ~ 5 V) (0.6 ~ 5 V 僅限正壓)
- 薄型設計
- 按鍵鎖功能
- 壓力單位可轉換：
kPa、MPa、kgf/cm²、bar、psi、inHg、mmHg



特性說明

1 安裝簡易，拆卸簡單



2 壓力單位可變換

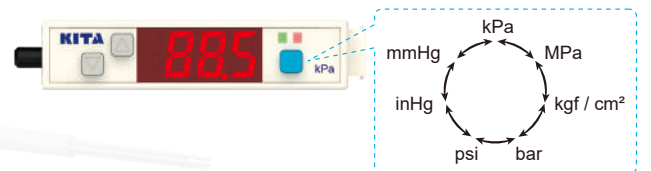

3 按鍵鎖定功能

- 按鍵鎖定模式可以預防傳感器的操作錯誤；
按住 Δ 與 S 鍵 3 秒進入按鍵鎖定功能模式



4 線性類比輸出

- 類比輸出符合所需額定壓力範圍值

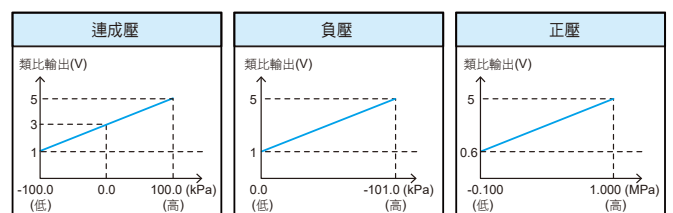

規格表

型號		KP92C	KP92V	KP92P
		連成壓	負壓	正壓
				
額定壓力範圍		-100.0 ~ 100.0 kPa	0.0 ~ -101.0 kPa	-0.100 ~ 1.000 MPa
設定壓力範圍		-105.0 ~ 105.0 kPa	10.0 ~ -105.0 kPa	-0.105 ~ 1.000 MPa
耐壓力		500 kPa		1.5 MPa
適用氣體		空氣，非腐蝕性，不可燃性		
壓力單位 設定最小刻度	kPa	0.1		-
	MPa	-		0.001
	kgf / cm ²	0.001		0.01
	bar	0.001		0.01
	psi	0.01		0.1
	inHg	0.1		-
	mmHg	1		-
電源電壓		12 ~ 24 V DC ± 10 %，漣波峰值 ≤ 10 %		
消費電流		≤ 40 mA (無負載時)		
開關輸出		2 NPN 開集極輸出 最大負載電流：125 mA 最大供應電壓：30 V DC 內部壓降：≤ 1.5 V	2 PNP 開集極輸出 最大負載電流：125 mA 最大供應電壓：24 V DC 內部壓降：≤ 1.5 V	
重複精度		± 0.2 % F.S. ± 1 digit		
應差	應差模式	可調		
	窗口比較模式	固定 (3 digits)		
反應時間		≤ 2.5 ms (預防誤動作功能：25 ms, 100 ms, 250 ms, 500 ms, 1000 ms 和 1500 ms 可選擇)		
輸出短路保護		有		
顯示		3 ½ 位，7 段 LED 顯示 (紅色) (取樣率：5 次 / 秒)		
顯示精度		± 2 % F.S. ± 1 digit (在周圍溫度：25 ± 3 °C)		
動作顯示燈		指示燈綠色：OUT1 & 指示燈紅色：OUT2		
線性類比輸出 (電壓輸出)		輸出電壓：1 ~ 5 V ± 2.5 % F.S. (額定壓力範圍下) 直線性：± 1 % F.S. 輸出阻抗：約 1 kΩ	輸出電壓：0.6 ~ 5 V ± 2.5 % F.S. (額定壓力範圍下) 直線性：± 1 % F.S. 輸出阻抗：約 1 kΩ	
耐環境	防護等級	IP40		
	周圍溫度	動作：0 ~ 50 °C，保存：-10 ~ 60 °C (無水露及不結冰狀況下)		
	周圍濕度	動作及保存：35 ~ 85 % RH (無水露)		
	耐電壓	1000 V AC 1 分鐘 (引線及外殼間)		
	絕緣阻抗	≥ 50 MΩ (500 V DC) (引線及外殼間)		
	耐振動	複振幅 1.5 mm 或 10 G，每 1 分鐘 10 Hz ~ 150 Hz ~ 10 Hz，X、Y、Z 每個方向各 2 小時		
耐衝擊		980 m/s ² (100 G)，X、Y、Z 每個方向各 3 次		
溫度特性		± 2 % F.S. (0 ~ 50 °C 溫度範圍內)		
接管口徑		90 度入氣 Port；M5 Port；無 Port		
電線規格		Ø4 耐油 PVC - 26 AWG (0.15 mm ²) - 5 芯		
重量 (包含 2 公尺的電線)		約 55 g		

面板說明

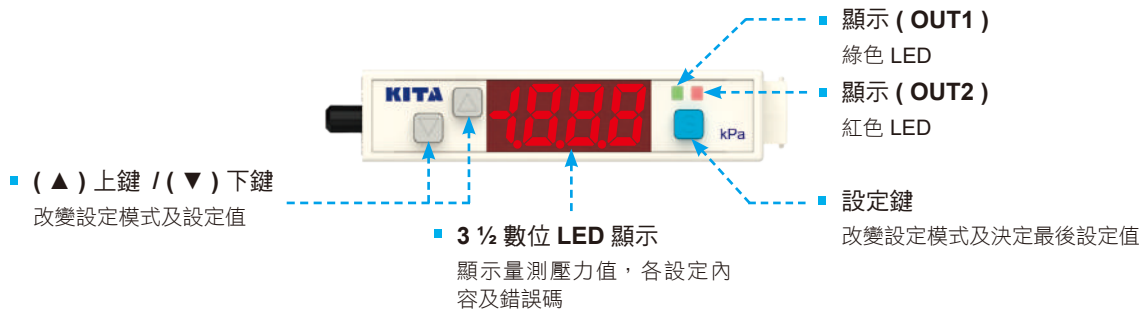

輸出電路接線圖

KP92 □ - 010 - □

2NPN 輸出 & 類比輸出 (1~5V) (0.6~5V 僅限正壓)

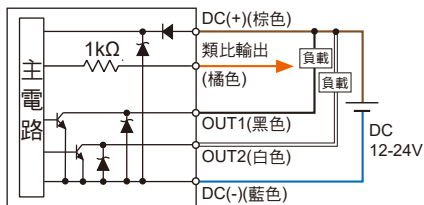

KP92 □ - 030 - □

2PNP 輸出 & 類比輸出 (1~5V) (0.6~5V 僅限正壓)

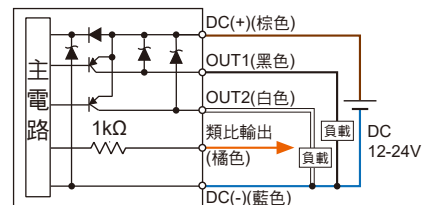

型號規格說明

K P 9 2 P - 0 1 0 - □

壓力類型

C : 連成壓 (-105.0 ~ 105.0 kPa)
 V : 負壓 (10.0 ~ -105.0 kPa)
 P : 正壓 (-0.105 ~ 1.000 MPa)

輸出類型

010 : 2 NPN 輸出 + 類比輸出 (1~5V) (0.6~5V 僅限正壓)
 030 : 2 PNP 輸出 + 類比輸出 (1~5V) (0.6~5V 僅限正壓)

接管口徑

空白 : 無 Port
 L : 90 度入氣 Port
 M5 : M5 Port

安裝注意事項

- 請勿使用尖銳的工具插入壓力入口，以避免損壞傳感器芯片。
- 請勿在有水氣或灰塵的環境中使用本產品，否則會導致故障。

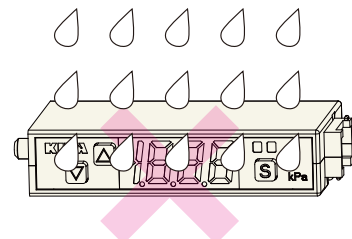
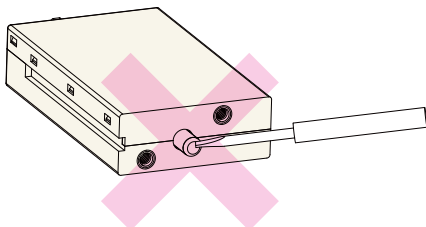



尺寸圖 / 配件類型

KP92 - □

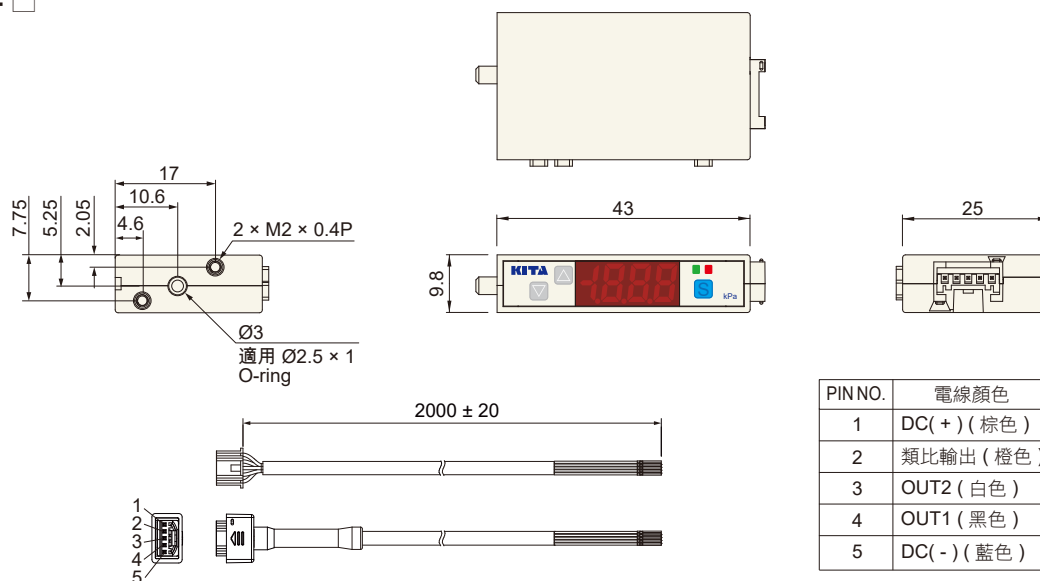

KP92 - □ - L

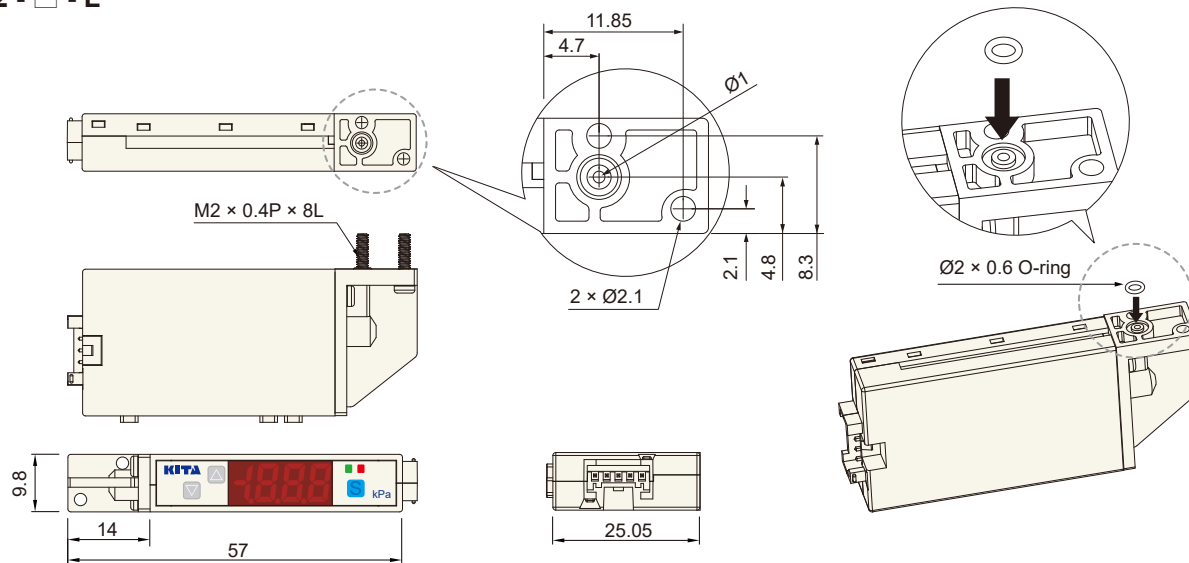

KP92 - □ - M5

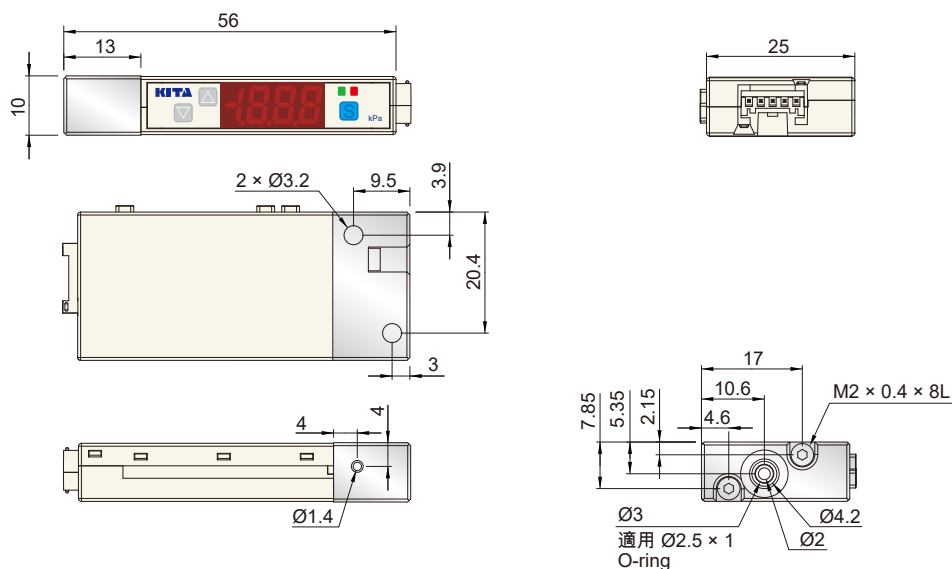

單位：mm

特性

- 1 組輸出 & 2 組控制輸入
- 薄型、輕量化設計
- 簡化配 (佈) 線
- 真空專用數位式壓力開關
- 節能設計
- 壓力單位可轉換：
kPa、kgf/cm²、bar、psi、inHg、mmHg

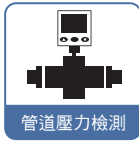

特性說明

1 安裝簡易，拆卸簡單

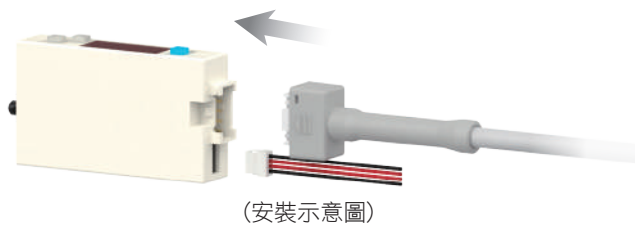

2 薄型設計

- 相較於 KP30，體積減少約 50%；重量減少約 20%

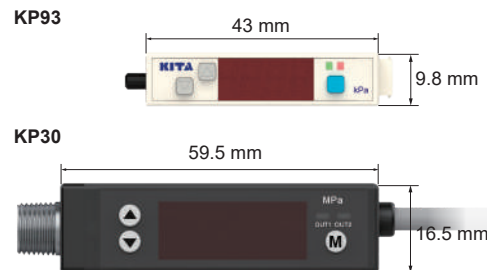

3 簡化配 (佈) 線

- 減少與可程式控制器 (PLC) 接線線數，縮短架設工時

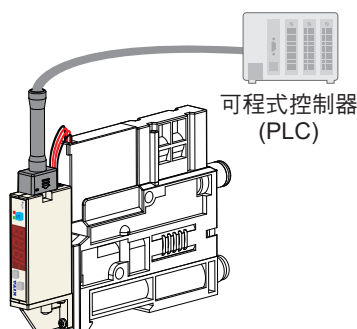

4 節能設計

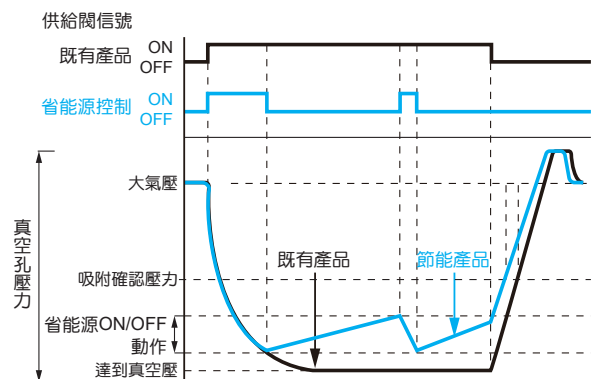



規格表

型號		KP93
額定壓力範圍		-100.0 ~ 100.0 kPa
設定壓力範圍		-105.0 ~ 105.0 kPa
耐壓力		500 kPa
適用氣體		空氣，非腐蝕性，不可燃性
壓力單位 設定最小刻度	kPa	0.1
	kgf / cm ²	0.001
	bar	0.001
	psi	0.01
	inHg	0.1
	mmHg	1
電源電壓		24 V DC ± 10 %，漣波峰值 ≤ 10 %
消費電流		≤ 40 mA (無負載時)
開關輸出		NPN 或 PNP 開集極輸出 最大負載電流：125 mA 最大供應電壓：24 V DC 內部壓降：≤ 1.5 V
控制輸入		NPN 類型 低位準輸入 (SPST 或電子式接點)， 位準電壓：≤ 0.4 V DC，10 ms 以上輸入時間 PNP 類型 高位準輸入 (SPST 或電子式接點)， 位準電壓：20 ~ 24 V DC，10 ms 以上輸入時間
電磁閥驅動最大電流		≤ 200 mA @ 24 V DC
重複精度		± 0.2 % F.S. ± 1 digit
反應時間		≤ 2.5 ms (預防誤動作功能：2.5 ms, 20 ms, 100 ms, 500 ms, 1000 ms 和 1999 ms 可選擇)
輸出短路保護		OUT 開關：有，真空電磁閥 (V-Sol) / 破真空電磁閥 (D-Sol)：無
顯示		3 ½ 位，7 段 LED 顯示 (紅色) (取樣率：5 次 / 秒)
顯示精度		± 2 % F.S. ± 1 digit
動作顯示燈		OUT：綠色 / V-Sol 控制輸入：紅色 (真空號誌)
耐環境	防護等級	IP40
	周圍溫度	動作：0 ~ 50 °C，保存：-10 ~ 60 °C (無水露及不結冰狀況下)
	周圍濕度	動作及保存：35 ~ 85 % RH (無水露)
	耐電壓	1000 V AC 1 分鐘 (引線及外殼間)
	絕緣阻抗	≥ 50 MΩ (500 V DC) (引線及外殼間)
	耐振動	複振幅 1.5 mm 或 10 G，每 1 分鐘 10 Hz ~ 150 Hz ~ 10 Hz，X、Y、Z 每個方向各 2 小時
耐衝擊	980 m/s ² (100 G)，X、Y、Z 每個方向各 3 次	
溫度特性		± 2 % F.S. 比較參考溫度 25 °C (0 ~ 50 °C 溫度範圍內)
接管口徑		90 度入氣 Port；M5 Port；無 Port
電線規格		Ø4 耐油 PVC - 26 AWG (0.15 mm ²) - 5 芯
重量 (包含 2 公尺的電線)		約 58 g

面板說明

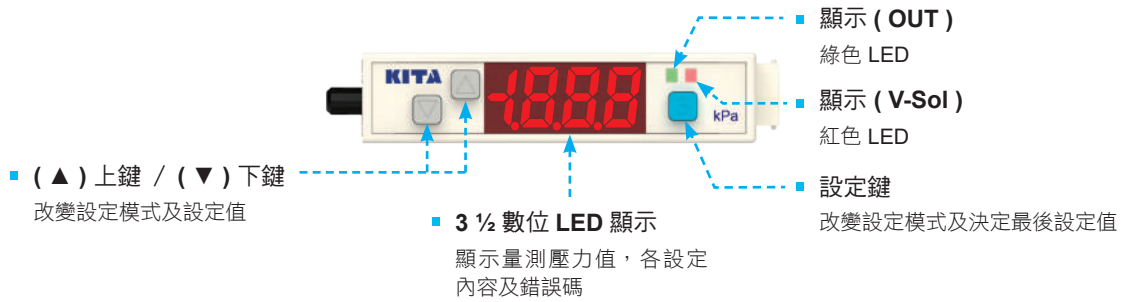

輸出電路接線圖

KP93 - 01 - □
NPN 輸出

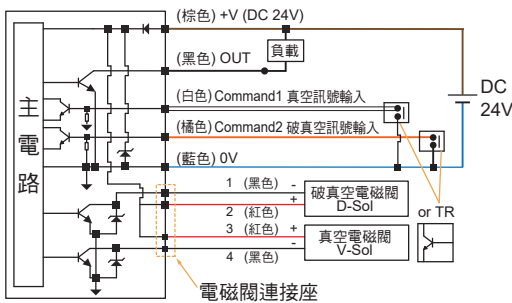

KP93 - 03 - □
PNP 輸出

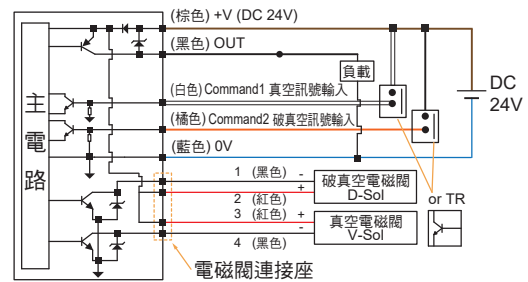

型號規格說明

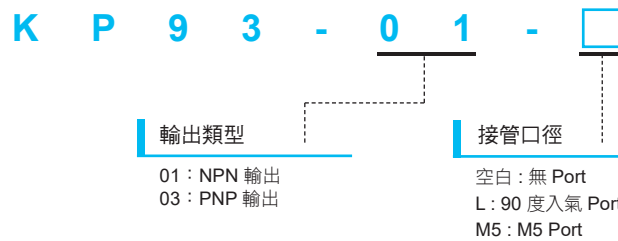

注意事項

- 請勿使用尖銳的工具插入壓力入口，以避免損壞傳感器芯片。
- 請勿在有水氣或灰塵的環境中使用本產品，否則會導致故障。
- 安裝時，請加上 O-Ring，以防止洩氣。

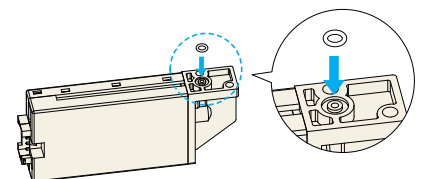
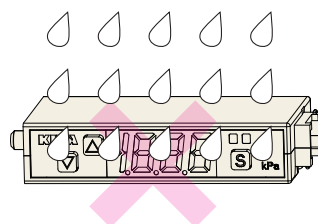
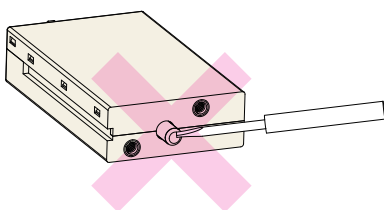

尺寸圖 / 配件類型

KP93 - □

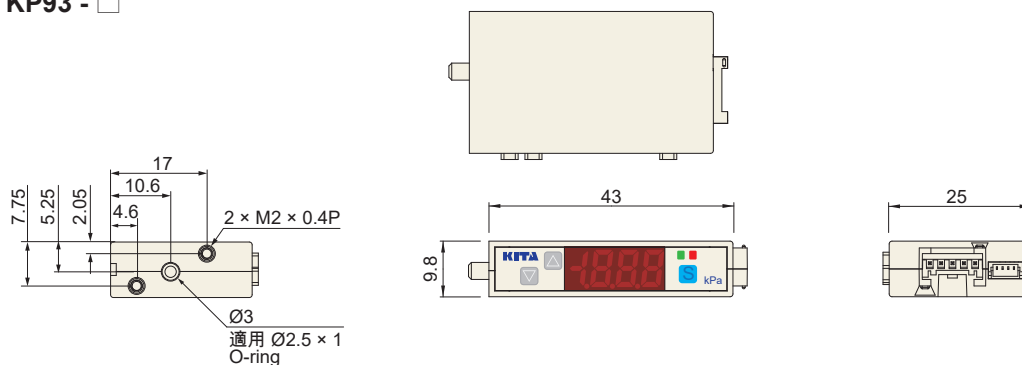

· 電源線

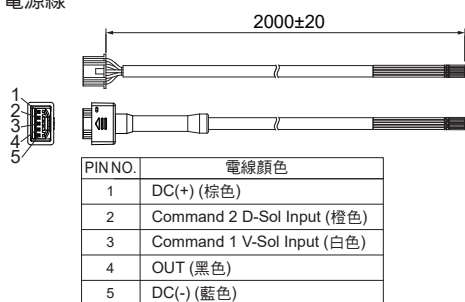

· 電磁閥線



KP93 - □ - L

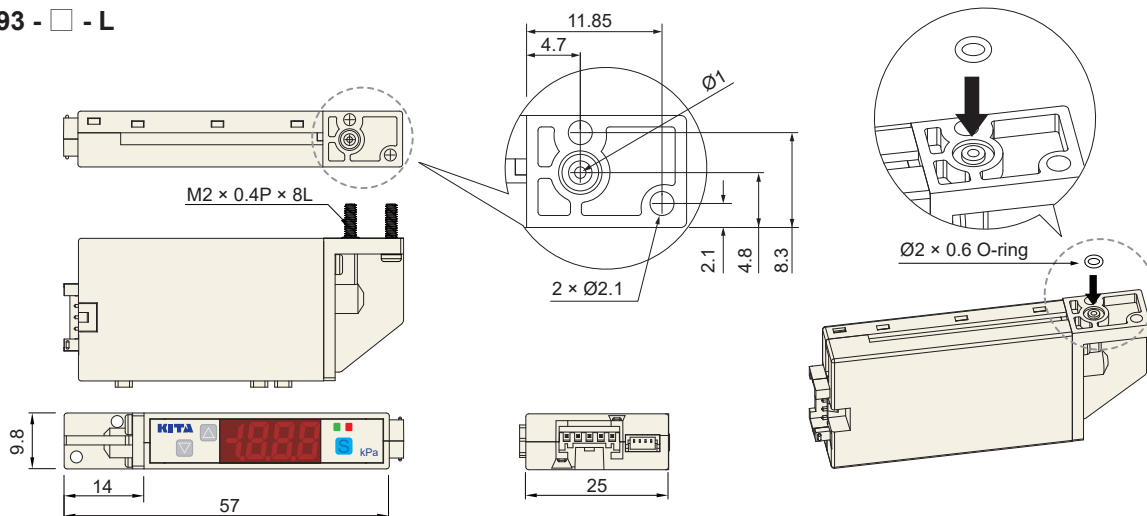

KP93 - □ - M5

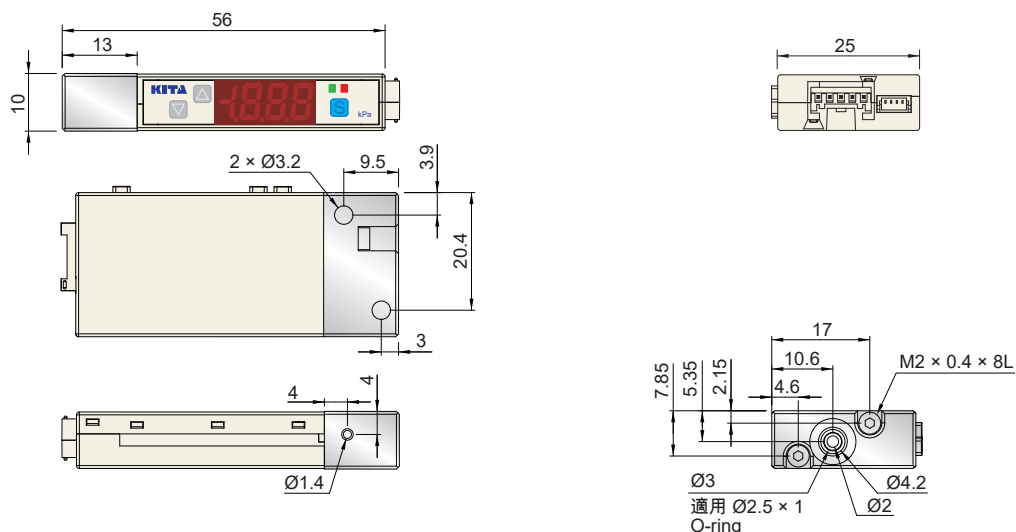

單位：mm

KP400 系列

多功能控制器

特性

- 三色數位 LCD 顯示
- 壓力單位可轉換：
kPa、MPa、kgf/cm²、bar、psi、inHg、mmHg
- 參數數值可直接顯示於子畫面
- 按鍵鎖定顯示
- 線性類比輸出：1 ~ 5 V 或 4 ~ 20 mA
- 傳感器輸入：1 ~ 5 V 或 4 ~ 20 mA
- 12 種壓力範圍可供選擇

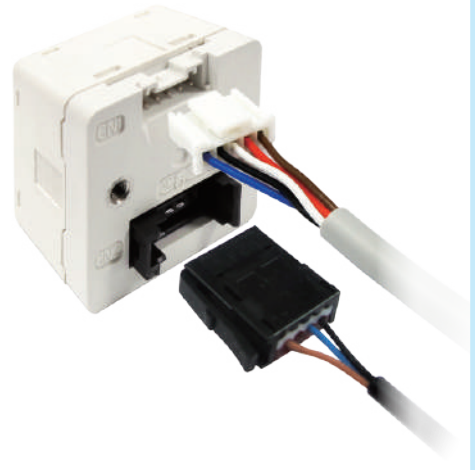

特性說明

1 3 色數位 LCD 顯示

- 主視窗顯示：
綠色 ↔ 紅色



2 壓力單位可變換

- 壓力單位轉換時直接顯示於屏幕上，不需另貼壓力單位貼紙
- 有 7 種壓力單位可供選用



3 節省安裝空間

產品安裝孔切割尺寸



換算公式 (A) : (34.4 x n) - 3.4
n = 產品個數

安裝後產品實際尺寸

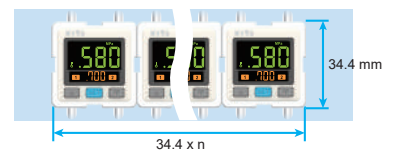

4 按鍵鎖定功能

- 按鍵鎖定功能可直接顯示於屏幕，易於辨識

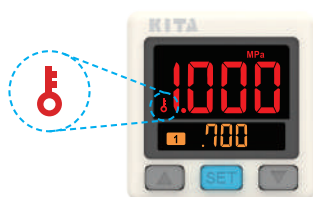

5 12 種壓力範圍可供選擇

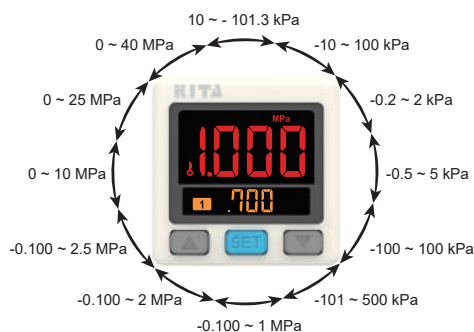

6 線性類比輸出

- 線性類比輸出分為電流和電壓

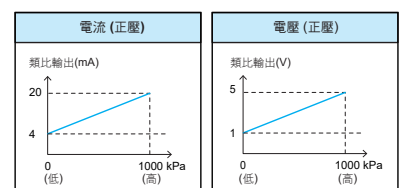

規格表

型號		KP400												
傳感器類型		S-0	S-1	S-2	S-3	S-4	S-5	S-6	S-7	S-8	S-9	S-10	S-11	S-12
額定壓力範圍		自行設定	0 ~ -101.3 kPa	0 ~ 100 kPa	0 ~ 2 kPa	0 ~ 5 kPa	-100 ~ 100 kPa	-101 ~ 500 kPa	0 ~ 1 MPa	0 ~ 2 MPa	0 ~ 2.5 MPa	0 ~ 10 MPa	0 ~ 25 MPa	0 ~ 40 MPa
設定壓力範圍		※1	10 ~ -101.3 kPa	-10 ~ 100 kPa	-0.2 ~ 2 kPa	-0.5 ~ 5 kPa	-100 ~ 100 kPa	-101 ~ 500 kPa	-0.100 ~ 1 MPa	-0.100 ~ 2 MPa	-0.100 ~ 2.5 MPa	0 ~ 10 MPa	0 ~ 25 MPa	0 ~ 40 MPa
設定壓力範圍 (自動移位輸入)		-	101.3 ~ -101.3 kPa	-100 ~ 100 kPa	-2 ~ 2 kPa	-5 ~ 5 kPa	-100 ~ 100 kPa	-500 ~ 500 kPa	-1 ~ 1 MPa	-2 ~ 2 MPa	-2.5 ~ 2.5 MPa	-10 ~ 10 MPa	-25 ~ 25 MPa	-40 ~ 40 MPa
壓力單位 設定最小刻度	kPa	自行設定	0.1	0.1	0.01	0.01	0.1	1	-	-	-	-	-	-
	MPa		-	-	-	-	-	0.001	0.01	0.01	0.01	0.01	0.1	0.1
	kgf / cm ²		0.001	0.001	-	-	0.001	0.01	0.01	0.1	0.1	0.1	1	1
	bar		0.001	0.001	-	-	0.001	0.01	0.01	0.1	0.1	0.1	1	1
	psi		0.01	0.01	-	-	0.01	0.1	0.1	1	1	1	1 ※2	1 ※2
	inHg		0.1	-	-	-	0.1	-	-	-	-	-	-	-
	mmHg		1	-	0.1	0.1	1	-	-	-	-	-	-	-
---			-	-	-	-	-	-	-	-	-	-	-	
電源電壓		12 ~ 24 V DC ± 10 %，漣波峰值 ≤ 10 %												
消費電流		≤ 40 mA (無負載時)												
傳感器訊號輸入		1 ~ 5 V 或 4 ~ 20 mA												
開關輸出		2 NPN 開集極輸出 最大負載電流：125 mA 最大供應電壓：30 V DC 內部壓降：≤ 1.5 V						2 PNP 開集極輸出 最大負載電流：125 mA 最大供應電壓：24 V DC 內部壓降：≤ 1.5 V						
重覆精度		± 0.1 % F.S. ± 1 digit												
應差	單點設定模式	可調 ※3												
	應差模式													
	窗口比較模式													
反應時間		≤ 2.5 ms (預防誤動作功能：25 ms, 100 ms, 250 ms, 500 ms, 1000 ms, 1500 ms 可選擇)												
輸出短路保護		有												
顯示		3 ½ 位，7 段 LCD 顯示 (紅色 / 綠色 / 橙色) (取樣率：5 次 / 秒)												
顯示精度		± 1 % F.S. ± 1 digit (在周圍溫度：25 ± 3 °C)												
動作顯示燈		橙色指示燈 1：OUT1 & 橙色指示燈 2：OUT2												
線性類比輸出 (電壓輸出) ※4		輸出電壓：1 ~ 5 V ± 2 % F.S. (額定壓力範圍下) 直線性：± 1 % F.S. 輸出阻抗約 1 kΩ												
線性類比輸出 (電流輸出) ※5		輸出電流：4 ~ 20 mA ± 2 % F.S. (額定壓力範圍下) 直線性：± 1 % F.S. 負載阻抗最大：300 Ω 在電壓為 12 V， 600 Ω 在電壓為 24 V 負載阻抗最小：50 Ω												
耐環境	防護等級	IP40												
	周圍溫度	動作：0 ~ 50 °C，保存：-10 ~ 60 °C (無水露及不結冰狀況下)												
	周圍濕度	動作及保存：35 ~ 85 % RH (無水露)												
	耐電壓	1000 V AC 1 分鐘 (引線及外殼間)												
	絕緣阻抗	≥ 50 MΩ (500 V DC) (引線及外殼間)												
	耐振動	複振幅 1.5 mm 或 10 G，每 1 分鐘 10 Hz ~ 55 Hz ~ 10 Hz，X、Y、Z 每個方向各 2 小時												
溫度特性		± 0.5 % F.S. 比較參考溫度 25 °C (0 ~ 50 °C 溫度範圍內)												
電線規格		Ø4 耐油 PVC - 26 AWG (0.15 mm ²) - 5 芯												
重量 (包含 2 公尺的電線)		約 67 g												

備註
 ※1: S-0：自行設定傳感器範圍 (1999 ~ -1999)，小數點位數可調整。
 ※2: 設定於 psi 時，請將顯示的數值乘以 10 倍。
 ※3: 單點設定模式及窗口比較模式可調整 1 - 8 digits 的應差。

※4: 選擇電壓輸出時無電流輸出，兩種輸出型態僅可選擇其一。
 ※5: 選擇電流輸出時無電壓輸出，兩種輸出型態僅可選擇其一。

KP400 系列

多功能控制器

面板說明



輸出電路接線圖

KP4□0 - 010

2 NPN + 類比電壓輸出 (1 ~ 5 V)

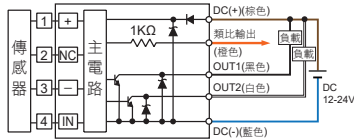

KP4□0 - 030

2 PNP + 類比電壓輸出 (1 ~ 5 V)

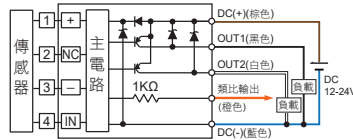

KP4□0 - 05

2 NPN 輸出 + 自動移位輸入

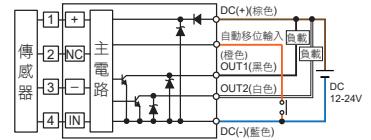

KP4□0 - 011

2 NPN + 類比電流輸出 (4 ~ 20 mA)

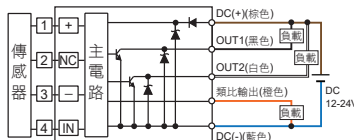

KP4□0 - 031

2 PNP + 類比電流輸出 (4 ~ 20 mA)

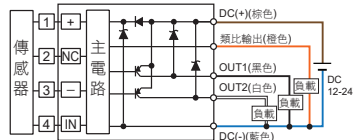

KP4□0 - 07

2 PNP 輸出 + 自動移位輸入

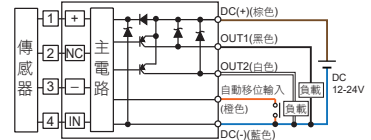

型號規格說明

K P 4 1 0 - 0 1 0

輸入規格

- 1: 電壓輸入
- 2: 電流輸入

輸出通道

0: 1 通道

配件類型 (選購)

- BT-8: 固定架
- BT-9: 固定架
- PA-C: 面板接合器
- PA-D: 面板接合器 + 前保護蓋
- CN-0046A: 傳感器連接器 Ø0.8 ~ Ø1.0 mm · 26 ~ 24AWG
- CN-0046B: 傳感器連接器 Ø1.0 ~ Ø1.2 mm · 26 ~ 24AWG
- CN-0046C: 傳感器連接器 Ø1.2 ~ Ø1.6 mm · 26 ~ 24AWG
- KP10□-01: 傳感器

輸出規格

- 010: 2 NPN 輸出 & Analog 輸出 (1 ~ 5 V)
- 011: 2 NPN 輸出 & Analog 輸出 (4 ~ 20 mA)
- 030: 2 PNP 輸出 & Analog 輸出 (1 ~ 5 V)
- 031: 2 PNP 輸出 & Analog 輸出 (4 ~ 20 mA)
- 05: 2 NPN 輸出 & 自動移位輸入
- 07: 2 PNP 輸出 & 自動移位輸入

選購品

- 固定架: BT-8 / BT-9



- 傳感器連接器 CN-0046 □



- 傳感器 KP10□-01

- 面板接合器: PA-C



- 面板接合器 + 前保護蓋: PA-D

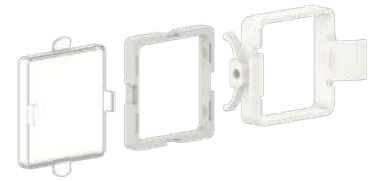

尺寸圖

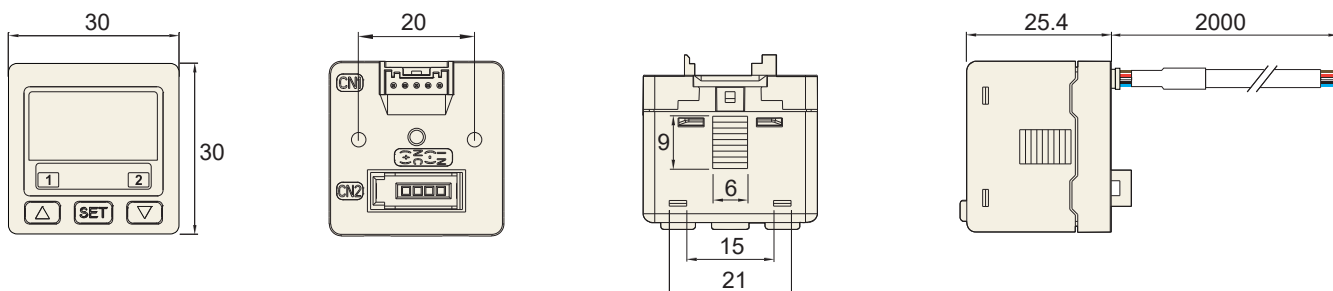

配件類型 / 尺寸圖

1 固定架

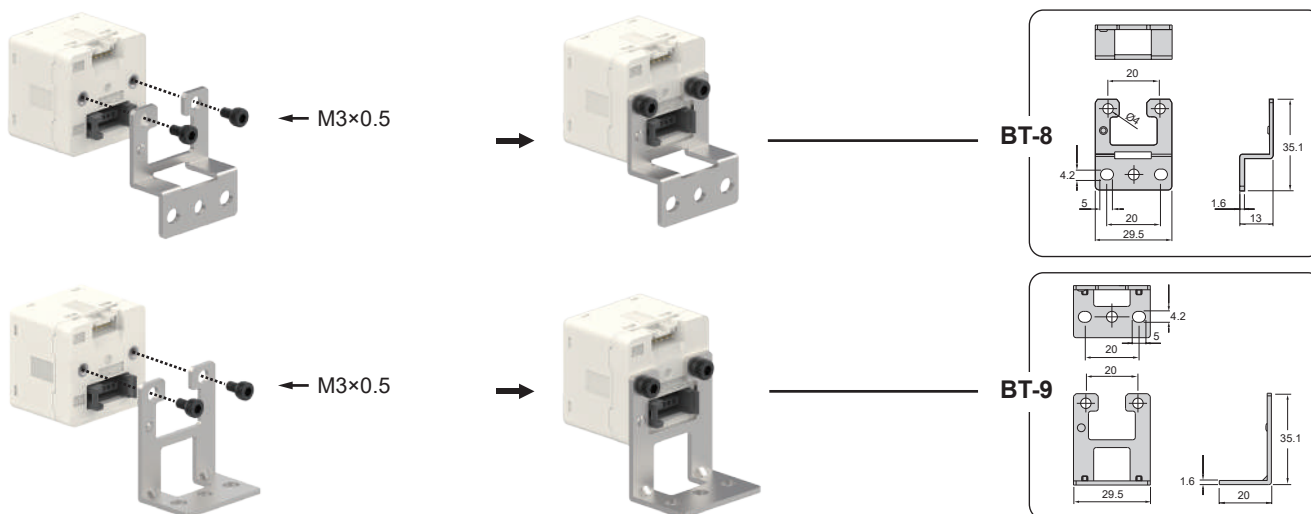

2 面板形式

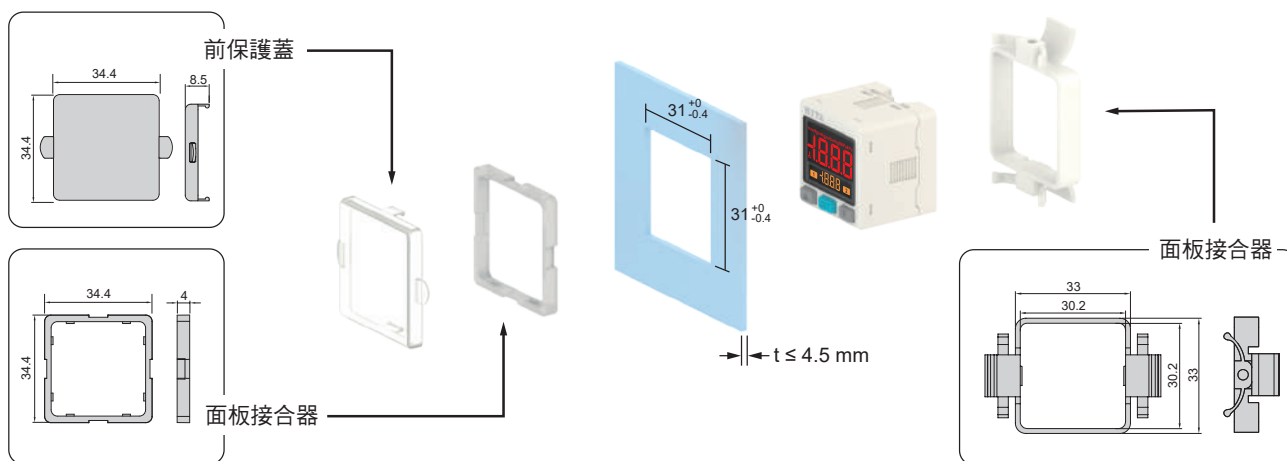

單位：mm

KFP01 系列

流量、壓力 2 合 1 傳感器

特性

- 雙傳感器，流量和壓力同時監控
- 4 位數顯示流量、壓力，7 段雙液晶顯示器
- 8 位數 LCD 顯示，直覺式累積流量數據查看
- 3 色 LED 顯示狀態

專利

RS485 MODBUS 通訊型



特性說明

1 2 合 1 設計

- 壓力、流量同時監控



2 減少成本

- 與傳統傳感器相比，大幅降低總成本

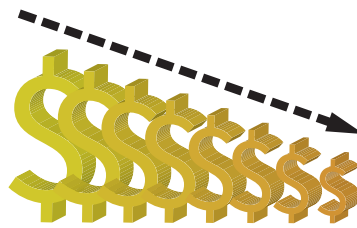

3 高效能

- 高精度

	壓力	流量
顯示精度	± 2 % F.S.	± 3 % F.S.
重複精度	± 0.2 % F.S.	± 1 % F.S.

- 多元化輸出功能

電子顯示	瞬間流量 累計流量 壓力數值
開關輸出	NPN 輸出 PNP 輸出
類比輸出	電壓輸出 1 ~ 5 V 電流輸出 4 ~ 20 mA
累計流量脈衝輸出	50 ms 脈衝輸出

4 應用範圍廣泛

- 噴漆機器手臂：
噴漆流量和壓力的空氣流量管理
- 回焊爐 / 貼片機：
管理監控儀器設備空氣消耗



- 噴漆機器手臂：
保護氣體，流量和壓力的管理

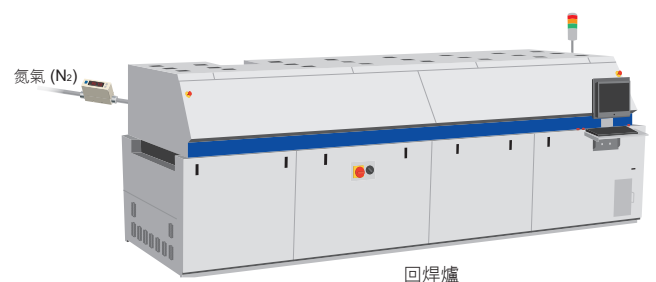
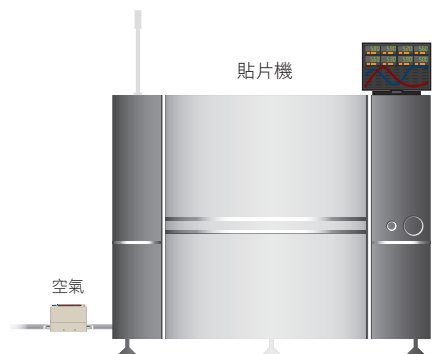
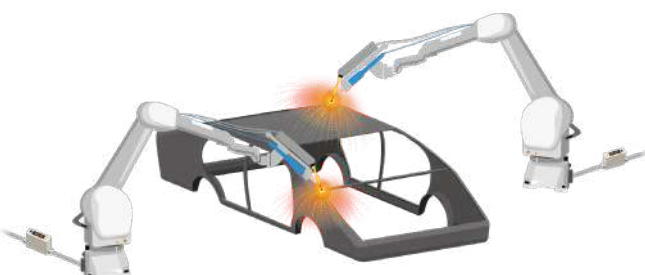



規格表

型號			005	010	050	100	500	101	201	
適用氣體			乾燥空氣, 氮氣 (N ₂), 非腐蝕性, 不可燃性							
感測元件	流量感測	額定流量範圍	0 ~ 500 mL/min	0 ~ 1000 mL/min	0 ~ 5 L/min	0 ~ 10 L/min	0 ~ 50 L/min	0 ~ 100 L/min	0 ~ 200 L/min	
	壓力感測	額定壓力範圍	單向 -90 ~ 800 kPa							
			4 位 x 4 位, 7 段 LCD 顯示器 (紅色 / 綠色 / 橘色)							
顯示	瞬間流量	顯示範圍	0 ~ 525 mL/min	0 ~ 1050 mL/min	0 ~ 5.25 L/min	0 ~ 10.50 L/min	0 ~ 52.5 L/min	0 ~ 105.0 L/min	0 ~ 210 L/min	
		顯示	LPM	1 mL/min	1 mL/min	0.01 L/min	0.01 L/min	0.1 L/min	0.1 L/min	1 L/min
		最小單位	CFM ※1	0.01 ft ³ /min	0.01 ft ³ /min	0.1 ft ³ /min	0.1 ft ³ /min	1 ft ³ /min	1 ft ³ /min	1 ft ³ /min
	累計流量	顯示範圍		99999999 mL	99999999 mL	999999.99 L	999999.99 L	9999999.9 L	9999999.9 L	99999999 L
		顯示最小單位 ※1		1 mL	1 mL	0.01 L	0.01 L	0.1 L	0.1 L	1 L
				0.01 ft ³	0.01 ft ³	0.1 ft ³	0.1 ft ³	1 ft ³	1 ft ³	1 ft ³
壓力顯示	顯示範圍		-100 ~ 1000 kPa							
	顯示	kPa	1							
	最小單位	kgf/cm ²	0.01							
		bar	0.01							
			psi							0.1
精度	流量感測	精度保證範圍	2 ~ 100 % F.S.							
		顯示精度	± 3 % F.S. ± 1 digit ※2							
		類比輸出精度	± 5 % F.S. ※2							
		重複精度	± 1 % F.S. ± 1 digit ※3							
		直線性	± 3 % F.S. ※3							
		溫度特性	± 2 % F.S. (15 ~ 35 °C); ± 5 % F.S. (0 ~ 15 °C, 35 ~ 50 °C) (※3 比較)							
		壓力特性	± 5 % F.S. ± 1 digit ※4							
	壓力感測	精度保證範圍	0 ~ 100 % F.S.							
		顯示精度	± 2 % F.S. ± 1 digit ※5							
		類比輸出精度	± 2.5 % F.S. ※5							
重複精度		± 0.2 % F.S. ± 1 digit ※5								
直線性		± 1 % F.S. ※5								
	溫度特性	± 2 % F.S. (※5 比較)								
開關輸出	反應時間	流量感測	800 ms (50 ms, 80 ms, 120 ms, 200 ms, 400 ms, 1500 ms 可選擇)							
		壓力感測	2.5 ms (25 ms, 100 ms, 250 ms, 500 ms, 1000 ms 可選擇)							
	輸出模式	流量感測	應差模式, 窗口比較模式, 累計流量輸出模式, 累計流量脈衝輸出模式							
		壓力感測	單點設定模式, 應差模式, 窗口比較模式							
	應差		可調							
	輸出短路保護		有							
	累計脈衝輸出 ※1		5 mL/Pulse	10 mL/Pulse	0.05 L/Pulse	0.1 L/Pulse	0.5 L/Pulse	1 L/Pulse	2 L/Pulse	
		0.02 ft ³ /Pulse	0.04 ft ³ /Pulse	0.2 ft ³ /Pulse	0.4 ft ³ /Pulse	2 ft ³ /Pulse	4 ft ³ /Pulse	7 ft ³ /Pulse		
線性類比輸出	電壓輸出		輸出電壓範圍: 1 ~ 5 V ※6 輸出阻抗: 1 KΩ							
	電流輸出		輸出電流範圍: 4 ~ 20 mA ※6 負載阻抗: ≤ 300 Ω							
	反應時間		壓力傳感器 ≤ 50 ms; 流量傳感器 ≤ 100 ms							
外部輸入		無電壓輸入, < 0.4 V, ≥ 30 ms								
通訊介面		RS485 ※7								
電源	電源電壓		12 ~ 24 V DC ± 10 %, 漣波峰值 ≤ 10 %							
	消費電流		≤ 50 mA							
耐環境	耐壓力		1 MPa							
	防護等級		IP40							
	工作流體溫度		0 ~ 50 °C (無水露及不結冰狀況下)							
	周圍溫度		動作: 0 ~ 50 °C、保存: -10 ~ 60 °C (無水露及不結冰狀況下)							
	周圍濕度		動作及保存時: 35 ~ 85 % R.H. (無水露)							
	絕緣阻抗		≥ 50 MΩ (500 V DC, 引線及塑膠外殼間)							
	耐電壓		1000 V AC 1 分鐘 (引線及塑膠外殼間)							
	耐振動		複振幅 1.5 mm 或 10 G, 每 1 分鐘 10 Hz ~ 55 Hz ~ 10 Hz, X、Y、Z 每個方向各 2 小時							
耐衝擊		100 m/s ² (10 G), X、Y、Z 方向各測 3 次								
EMC		IEC 61000-6-2, IEC 61000-6-4								
電線規格		Ø4 耐油 PVC - 26 AWG (0.15 mm ²) - 6 芯								
重量 (包含 2 公尺的電線)		約 109.3 g (Ø6 接頭); 約 112.7 g (Ø8 接頭); 約 118 g (Rc¼ 接頭); 約 128.5 g (Rc½ 接頭)								

備註

※1: 當流量顯示單位為 CFM (ft³/min × 10⁻²) 及 ft³ × 10⁻²

※2: 基準是入口端壓力為 300 kPa, 出口端為 1 大氣壓釋放, 溫度條件為 25 °C

※3: 基準是出口端為 1 大氣壓釋放, 溫度條件為 25 °C

※4: -90 ~ 800 kPa, 出口端為 1 大氣壓釋放, 溫度條件為 25 °C

※5: 基準是出口端流量為 0, 溫度條件為 25 °C

※6: 輸出方式 PWM, 對應壓力傳感器 0 ~ 1000 kPa

※7: 僅有輸出類型為 02、04 才有此設定功能

KFP01 系列

流量、壓力 2 合 1 傳感器

面板說明

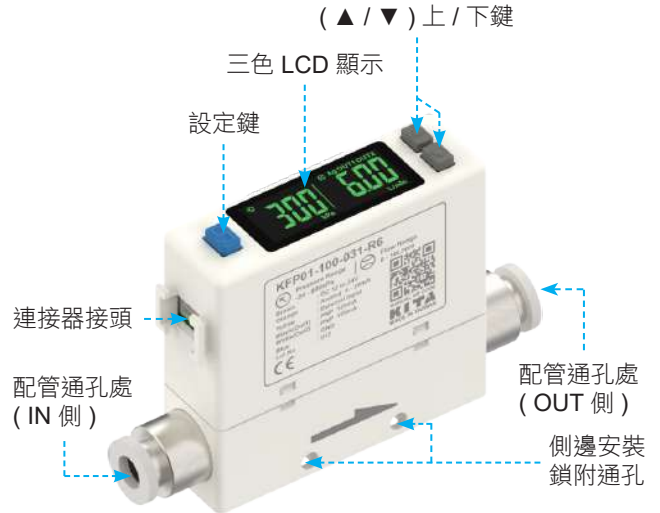
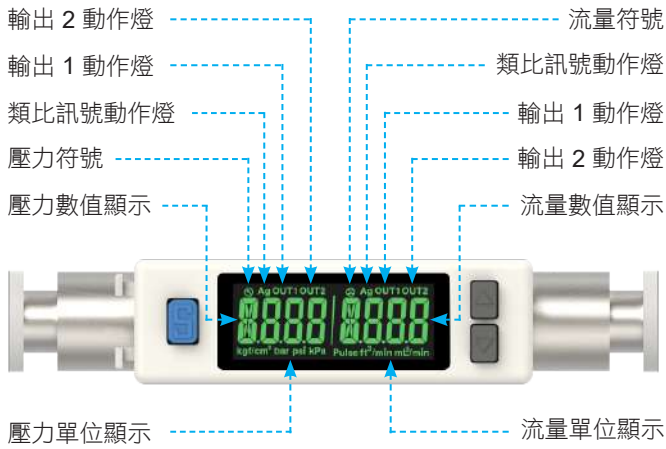

輸出電路接線圖

NPN 輸出、類比電壓輸出與外部輸入型

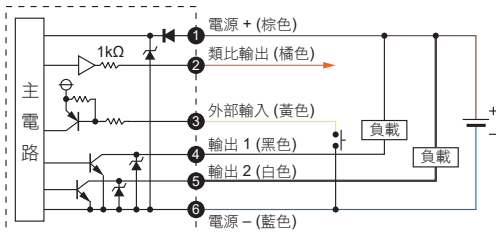

PNP 輸出、類比電壓輸出與外部輸入型

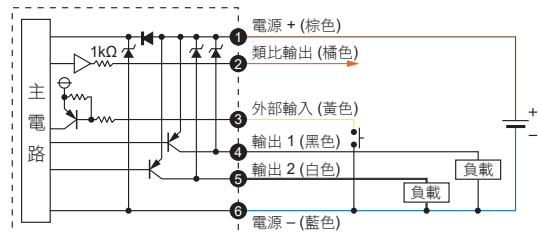

NPN 輸出、類比電流輸出與外部輸入型

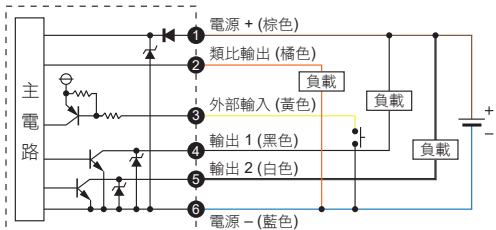

PNP 輸出、類比電流輸出與外部輸入型

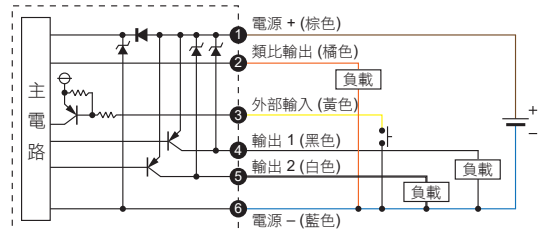

NPN 輸出與 RS485 MODBUS 通訊型

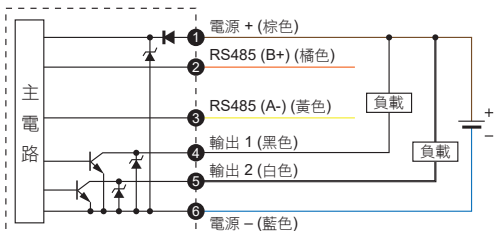

PNP 輸出與 RS485 MODBUS 通訊型

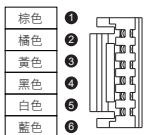
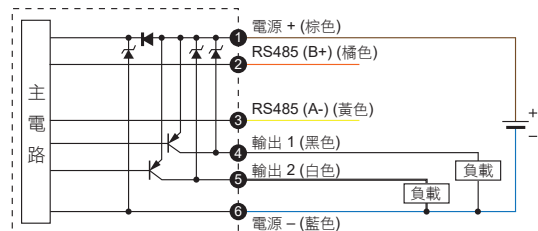

端子 No.	線色	說明
1	棕色	電源+ (電源電壓: 12 ~ 24 V DC)
2	橘色	類比輸出 電壓輸出: 1 ~ 5 V
		電流輸出: 4 ~ 20 mA
3	黃色	RS485 (B+)
		外部輸入
4	黑色	RS485 (A-)
		開關輸出 1 (最大負載電流: 125 mA)
5	白色	開關輸出 2 (最大負載電流: 125 mA)
6	藍色	電壓-

※ 通訊產品 (RS485) 之接線, 須先接通訊線, 再接電源線, 避免短路情況發生, 導致產品損壞。

型號規格說明

K F P 0 1 - 0 0 5 - 0 1 0 - R 6

流量範圍

005 : 500 mL/min
 010 : 1000 mL/min
 050 : 5 L/min
 100 : 10 L/min
 500 : 50 L/min
 101 : 100 L/min
 201 : 200 L/min

輸出類型

010 : 2 NPN 輸出 + 類比輸出 1 ~ 5 V
 011 : 2 NPN 輸出 + 類比輸出 4 ~ 20 mA
 02 : 2 NPN 輸出 + RS485
 030 : 2 PNP 輸出 + 類比輸出 1 ~ 5 V
 031 : 2 PNP 輸出 + 類比輸出 4 ~ 20 mA
 04 : 2 PNP 輸出 + RS485

接管口徑

R6 : Ø6 mm 快速接頭，
 流量範圍 005, 010, 050, 100, 500 可用。
 R8 : Ø8 mm 快速接頭，流量範圍 101, 201 可用
 F1C : Rc $\frac{1}{8}$ 管牙接頭，
 流量範圍 005, 010, 050, 100, 500 可用。
 F4C : Rc $\frac{1}{4}$ 管牙接頭，流量範圍 101, 201 可用。

配件類型 (選購)

BT-26 : 固定架
 PA-G : 面板接合器
 PA-H : 面板接合器 +
 前保護蓋

尺寸圖

■ 連接口徑 : Ø6, Ø8

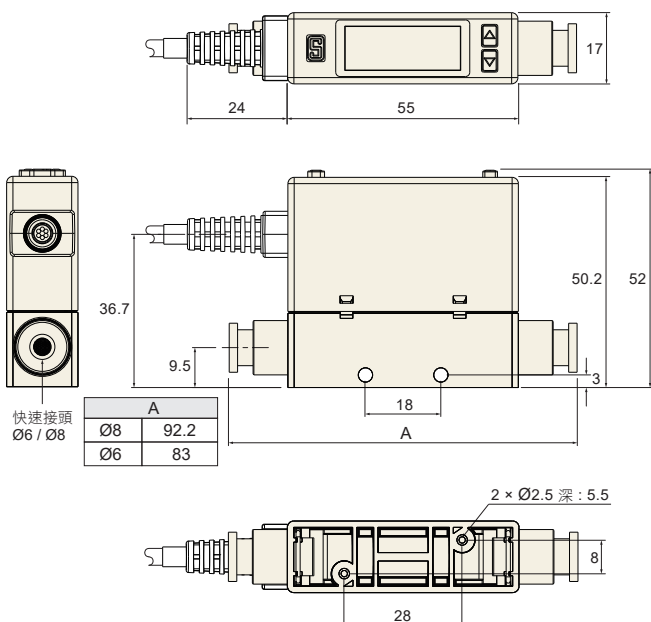

■ 連接口徑 : Rc $\frac{1}{8}$, Rc $\frac{1}{4}$

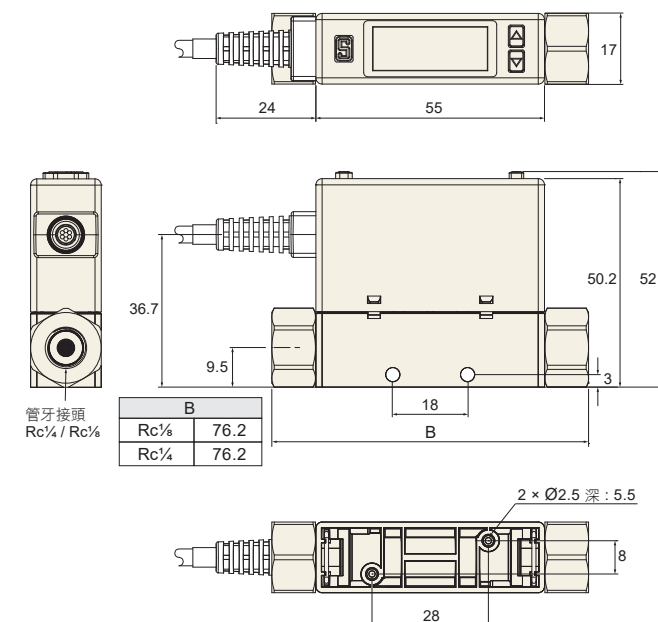

配件類型 / 尺寸圖

1 固定架

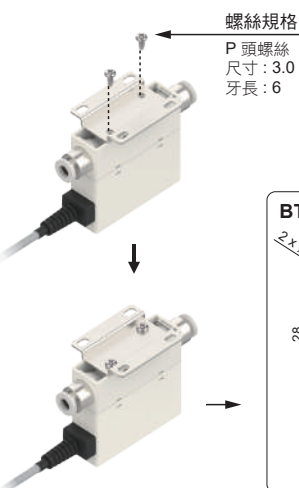

2 面板形式

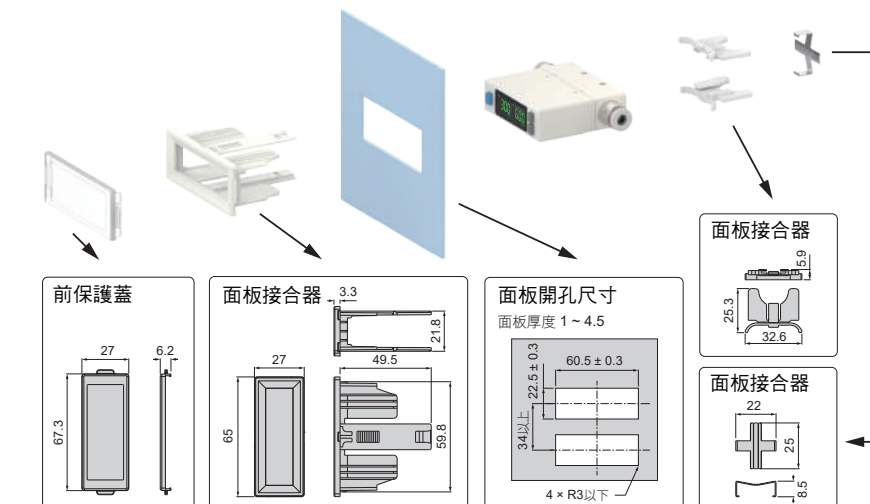

單位: mm

KF01

系列

流量傳感器

特性

- 顯示方向可 180° 反轉，易於設定與觀看
- 7 段 8 位數 LCD 顯示，累計流量數據一目了然
- 即時監控

專利

RS485 MODBUS 通訊型



微小物體吸附確認



漏氣檢測



噴塗



雷射焊接



通訊 IoT



特性說明

1 3 色 LED 顯示狀態



	SoG	SoR	Grn	rEd
ON	綠色	紅色	綠色	紅色
OFF	紅色	綠色	綠色	紅色

2 即時監控

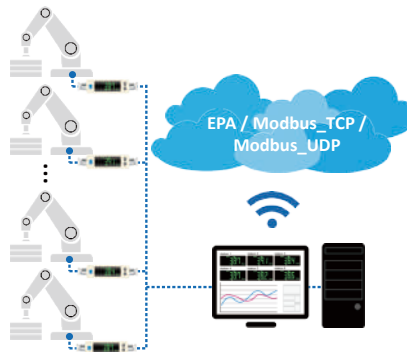

3 高效能

- 高精度

顯示精度	± 3 % F.S.
重複精度	± 1 % F.S.

- 多元化輸出功能

電子顯示	瞬間流量 累計流量
開關輸出	NPN 輸出 PNP 輸出
類比輸出	電壓輸出 1~5 V 電流輸出 4~20 mA
累計流量脈衝輸出	50ms 脈衝輸出

4 應用範圍廣泛

- 噴漆機器手臂：
噴漆的空氣流量管理

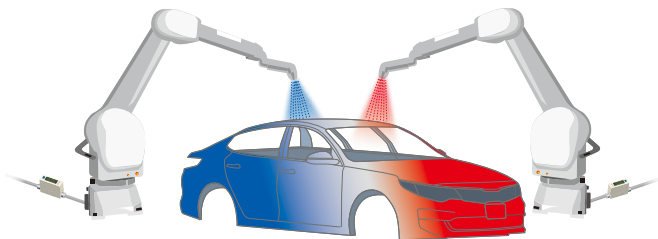

- 噴漆機器手臂：
保護氣體，流量的管理

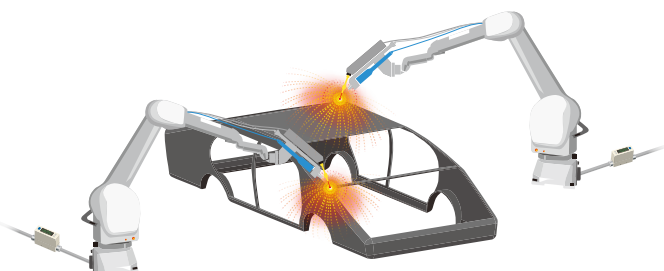

- 回焊爐 / 貼片機：
管理監控儀器設備空氣消耗

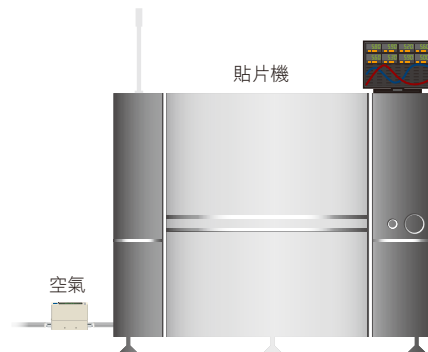



規格表

型號		005	010	050	100	500	101	201	
適用氣體		乾燥空氣，氮氣 (N ₂)，非腐蝕性，不可燃性							
感測元件	額定流量範圍	0 ~ 500 mL/min	0 ~ 1000 mL/min	0 ~ 5 L/min	0 ~ 10 L/min	0 ~ 50 L/min	0 ~ 100 L/min	0 ~ 200 L/min	
	檢測方向	單向							
顯示	4 位 (流量) / 8 位 (累計流量)，7 段 LCD 顯示器 (紅色 / 綠色 / 橘色)								
	瞬間流量	顯示範圍	0 ~ 525 mL/min	0 ~ 1050 mL/min	0 ~ 5.25 L/min	0 ~ 10.50 L/min	0 ~ 52.5 L/min	0 ~ 105.0 L/min	0 ~ 210 L/min
		顯示最小單位	LPM	1 mL/min	1 mL/min	0.01 L/min	0.01 L/min	0.1 L/min	0.1 L/min
		CFM ※1	0.01 ft ³ /min	0.01 ft ³ /min	0.1 ft ³ /min	0.1 ft ³ /min	1 ft ³ /min	1 ft ³ /min	1 ft ³ /min
	累計流量	顯示範圍	99999999 mL	99999999 mL	999999.99 L	999999.99 L	9999999.9 L	9999999.9 L	99999999 L
顯示最小單位 ※1		1 mL	1 mL	0.01 L	0.01 L	0.1 L	0.1 L	1 L	
		0.01 ft ³	0.01 ft ³	0.1 ft ³	0.1 ft ³	1 ft ³	1 ft ³	1 ft ³	
精度	精度保證範圍	2 ~ 100 % F.S.							
	顯示精度	± 3 % F.S. ± 1 digit ※2							
	類比輸出精度	± 5 % F.S. ※2							
	重複精度	± 1 % F.S. ± 1 digit ※3							
	直線性	± 3 % F.S. ※3							
	溫度特性	± 2 % F.S. (15 ~ 35 °C) ; ± 5 % F.S. (0 ~ 15 °C , 35 ~ 50 °C) (※3 比較)							
	壓力特性	± 5 % F.S. ± 1 digit ※4							
開關輸出	2 NPN 開集極輸出 最大負載電流：125 mA 最大供應電壓：28 V DC 內部壓降：≤ 1.5 V				2 PNP 開集極輸出 最大負載電流：125 mA 最大供應電壓：24 V DC 內部壓降：≤ 1.5 V				
	反應時間	800 ms (50 ms, 80 ms, 120 ms, 200 ms, 400 ms, 1500 ms 可選擇)							
	輸出模式	應差模式，窗口比較模式，累計流量輸出模式，累計流量脈衝輸出模式							
	應差	可調							
	輸出短路保護	有							
	累計脈衝輸出 ※1	5 mL/Pulse	10 mL/Pulse	0.05 L/Pulse	0.1 L/Pulse	0.5 L/Pulse	1 L/Pulse	2 L/Pulse	
	0.02 ft ³ /Pulse	0.04 ft ³ /Pulse	0.2 ft ³ /Pulse	0.4 ft ³ /Pulse	2 ft ³ /Pulse	4 ft ³ /Pulse	7 ft ³ /Pulse		
線性類比輸出	電壓輸出	輸出電壓範圍：1 ~ 5 V 輸出阻抗：1 KΩ							
	電流輸出	輸出電流範圍：4 ~ 20 mA 負載阻抗：≤ 300 Ω							
	反應時間	≤ 100 ms							
外部輸入		無電壓輸入，< 0.4 V，≥ 30 ms							
通訊介面		RS485 ※5							
電源	電源電壓	12 ~ 24 V DC ± 10 %，漣波峰值 ≤ 10 %							
	消費電流	≤ 50 mA							
耐環境	使用壓力範圍	-0.09 ~ 0.8 MPa							
	耐壓力	1 MPa							
	防護等級	IP40							
	工作流體溫度	0 ~ 50 °C (無水露及不結冰狀況下)							
	周圍溫度	動作：0 ~ 50 °C、保存：-10 ~ 60 °C (無水露及不結冰狀況下)							
	周圍濕度	動作及保存時：35 ~ 85 % R.H. (無水露)							
	絕緣阻抗	≥ 50 MΩ (500 V DC，引線及塑膠外殼間)							
	耐電壓	1000 V AC 1 分鐘 (引線及塑膠外殼間)							
	耐振動	複振幅 1.5 mm 或 10 G，每 1 分鐘 10 Hz ~ 55 Hz ~ 10 Hz，X、Y、Z 每個方向各 2 小時							
	耐衝擊	100 m/s ² (10 G)，X、Y、Z 方向各測 3 次							
EMC	IEC 61000-6-2, IEC 61000-6-4								
電線規格		Ø4 耐油 PVC - 26 AWG (0.15 mm ²) - 6 芯							
重量 (包含 2 公尺的電線)		約 109.3 g (Ø6 接頭) ; 約 112.7 g (Ø8 接頭) ; 約 118 g (Rc¼ 接頭) ; 約 128.5 g (Rc½ 接頭)							

備註

※1：當流量顯示單位為 CFM (ft³/min * 10⁻²) 及 ft³ * 10⁻²

※2：基準是入口端壓力為 300 kPa，出口端為 1 大氣壓釋放，溫度條件為 25 °C

※3：基準是出口端為 1 大氣壓釋放，溫度條件為 25 °C

※4：-0.09 ~ 0.8 MPa，出口端為 1 大氣壓釋放，溫度條件為 25 °C

※5：僅有輸出類型為 02、04 才有此設定功能

KF01

系列

流量傳感器

面板說明

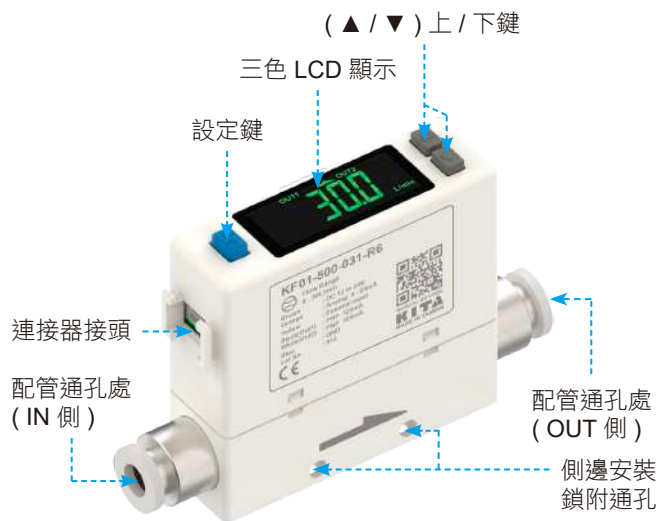

輸出電路接線圖

■ NPN 輸出、類比電壓輸出與外部輸入型

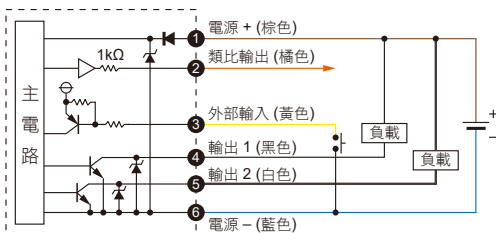

■ PNP 輸出、類比電壓輸出與外部輸入型

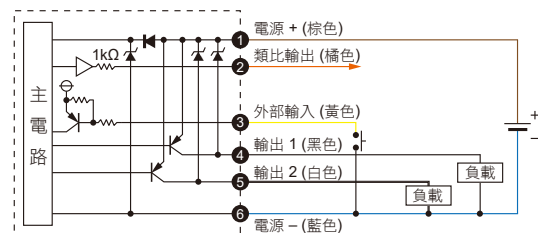

■ NPN 輸出、類比電流輸出與外部輸入型

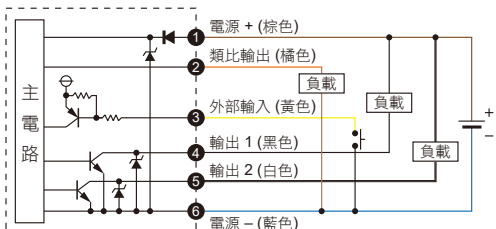

■ PNP 輸出、類比電流輸出與外部輸入型

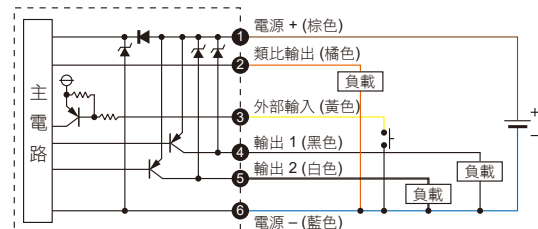

■ NPN 輸出與 RS485 MODBUS 通訊型

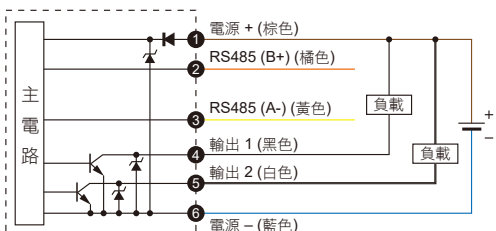

■ PNP 輸出與 RS485 MODBUS 通訊型

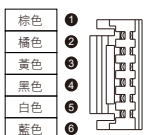
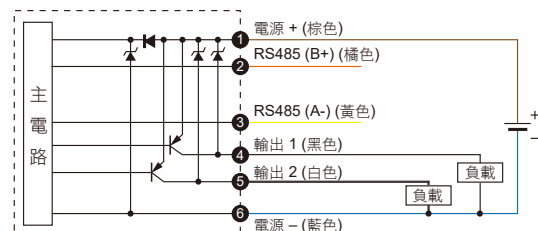

端子 No.	線色	說明
1	棕色	電源+ (電源電壓: 12 ~ 24 V DC)
2	橘色	類比輸出 電壓輸出: 1 ~ 5 V
		電流輸出: 4 ~ 20 mA
3	黃色	RS485 (B+)
		外部輸入
4	黑色	RS485 (A-)
		開關輸出 1 (最大負載電流: 125 mA)
5	白色	開關輸出 2 (最大負載電流: 125 mA)
6	藍色	電壓-

※ 通訊產品 (RS485) 之接線, 須先接通訊線, 再接電源線, 避免短路情況發生, 導致產品損壞。

型號規格說明

K F 0 1 - 0 0 5 - 0 1 0 - R 6

流量範圍

005 : 500 mL/min
 010 : 1000 mL/min
 050 : 5 L/min
 100 : 10 L/min
 500 : 50 L/min
 101 : 100 L/min
 201 : 200 L/min

輸出類型

010 : 2 NPN 輸出 + 類比輸出 1 ~ 5 V
 011 : 2 NPN 輸出 + 類比輸出 4 ~ 20 mA
 02 : 2 NPN 輸出 + RS485
 030 : 2 PNP 輸出 + 類比輸出 1 ~ 5 V
 031 : 2 PNP 輸出 + 類比輸出 4 ~ 20 mA
 04 : 2 PNP 輸出 + RS485

接管口徑

R6 : Ø6 mm 快速接頭，
 流量範圍 005, 010, 050, 100, 500 可用。
 R8 : Ø8 mm 快速接頭，流量範圍 101, 201 可用
 F1C : Rc $\frac{1}{8}$ 管牙接頭，
 流量範圍 005, 010, 050, 100, 500 可用。
 F4C : Rc $\frac{1}{4}$ 管牙接頭，流量範圍 101, 201 可用。

配件類型 (選購)

BT-26 : 固定架
 PA-G : 面板接合器
 PA-H : 面板接合器 +
 前保護蓋

尺寸圖

■ 連接口徑 : Ø6, Ø8

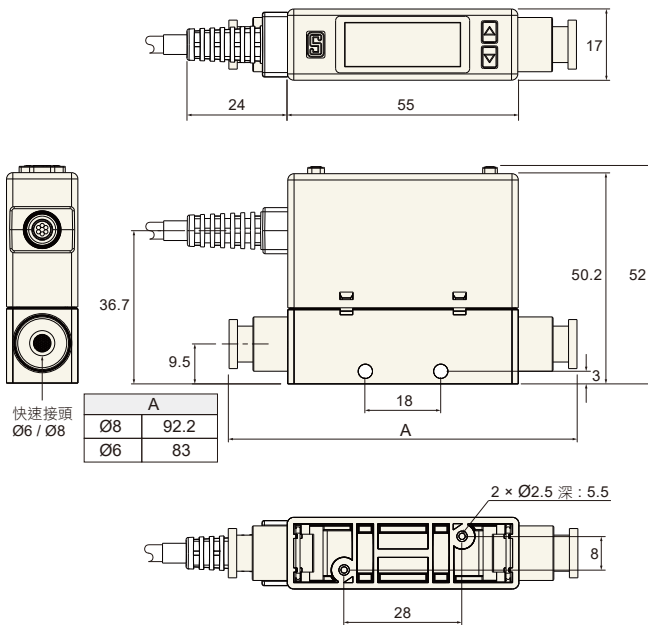

■ 連接口徑 : Rc $\frac{1}{8}$, Rc $\frac{1}{4}$

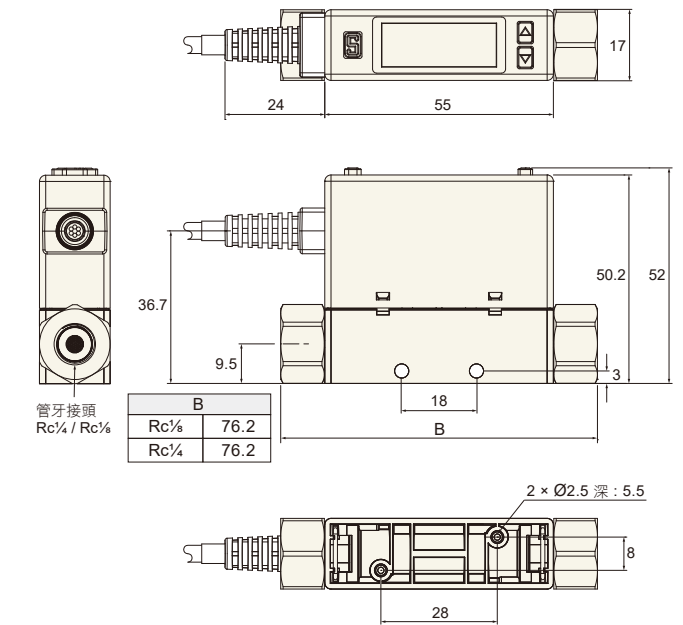

配件類型 / 尺寸圖

1 固定架

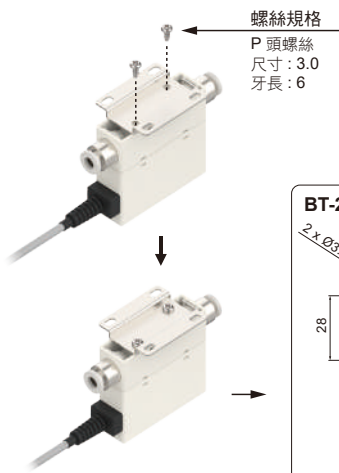

2 面板形式

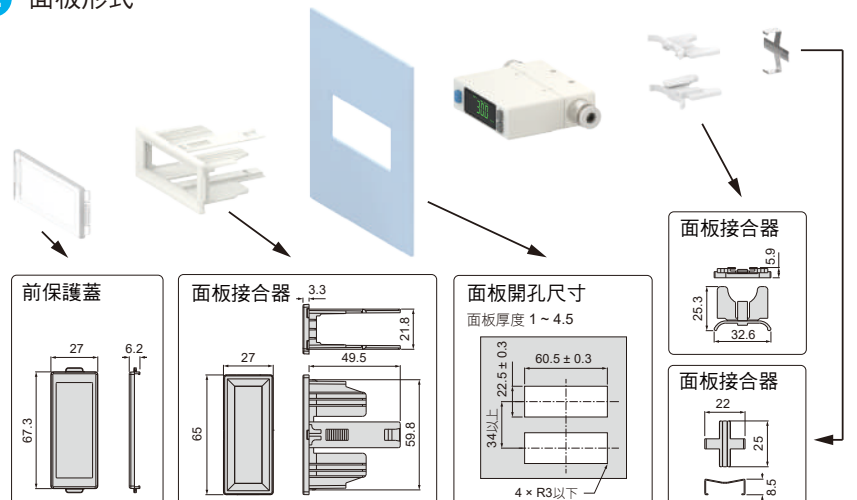

單位 : mm

KF02

系列

數位流量傳感器

特性

- 大流量設計
- 顯示方向可 180° 反轉，易於設定與觀看
- 8 位數 7 段 LCD 顯示，累計流量數據一目了然
- 即時監控
- 流量範圍廣大 200 : 1

RS485 MODBUS 通訊型



特性說明

1 3 色 LED 顯示狀態

	300	250	F-03
	Grn	Red	Grn
ON	綠色	紅色	綠色
OFF	紅色	綠色	綠色

2 即時監控

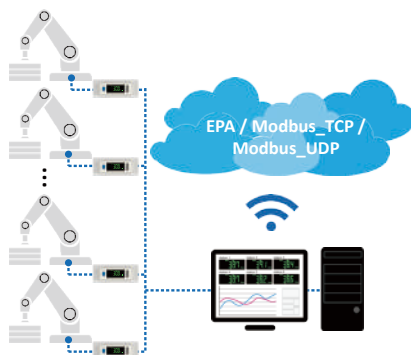

3 高效能

- 高精度

顯示精度	± 3 % F.S.
重複精度	± 1 % F.S.

- 多元化輸出功能

電子顯示	瞬間流量 累計流量
開關輸出	NPN 輸出 PNP 輸出
類比輸出	電壓輸出 1~5 V 電流輸出 4~20 mA
累計流量脈衝輸出	50ms 脈衝輸出

4 空氣消耗管理

- 監控設備空氣消耗量



+

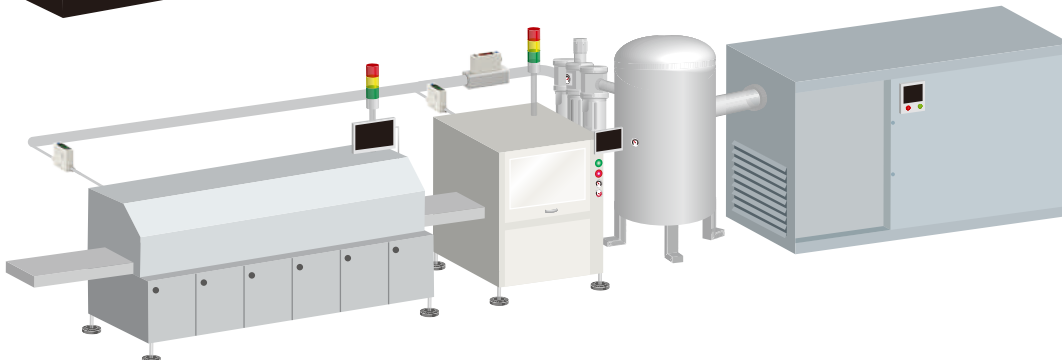
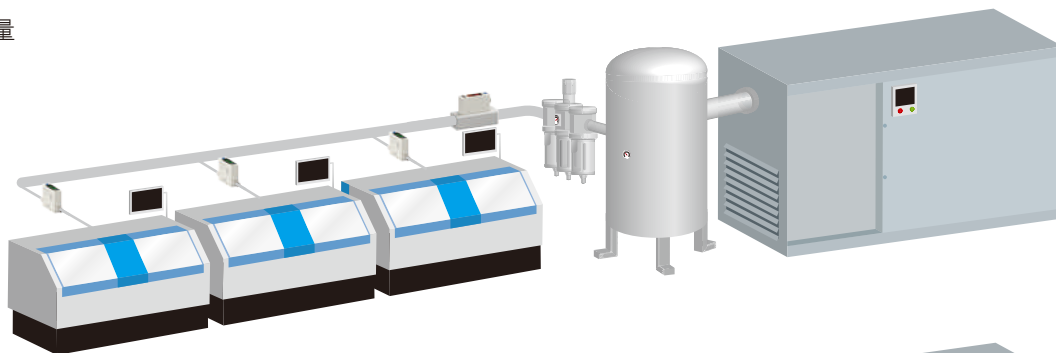



規格表

型號		501	102	202
適用氣體		乾燥空氣，氮氣 (N ₂)，非腐蝕性，不可燃性		
感測元件	額定流量範圍	2 ~ 500 L/min	5 ~ 1000 L/min	10 ~ 2000 L/min
	檢測方向	單向		
		4 位 (流量) / 8 位 (累計流量)，7 段 LCD 顯示器 (紅色 / 綠色 / 橘色)		
顯示	瞬間流量	顯示範圍	0 ~ 525 L/min	0 ~ 1050 L/min
		顯示最小單位	LPM	1 L/min
		CFM	0.1 ft ³ /min	
	累計流量	顯示範圍	99999999 L	
顯示最小單位		1 L		
		1 ft ³		
精度	精度保證範圍	2 ~ 100 % F.S.		
	顯示精度	± 3 % F.S. ± 1 digit ※1		
	類比輸出精度	± 5 % F.S. ※1		
	重複精度	± 1 % F.S. ± 1 digit (反應時間 50 ms 時為 ± 2 % F.S.) ※2		
	直線性	± 3 % F.S. ※2		
	溫度特性	± 5 % F.S. (※2 比較)		
	壓力特性	± 5 % F.S. ± 1 digit ※3		
開關輸出		2 NPN 開集極輸出 最大負載電流：125 mA 最大供應電壓：28 V DC 內部壓降：≤ 1.5 V		2 PNP 開集極輸出 最大負載電流：125 mA 最大供應電壓：24 V DC 內部壓降：≤ 1.5 V
	反應時間	800 ms (50 ms, 80 ms, 120 ms, 200 ms, 400 ms, 1500 ms 可選擇)		
	輸出模式	應差模式，窗口比較模式，累計流量輸出模式，累計流量脈衝輸出模式		
	應差	可調		
	輸出短路保護	有		
	累計脈衝輸出		5 L/Pulse	10 L/Pulse
		20 ft ³ /Pulse	40 ft ³ /Pulse	40 ft ³ /Pulse
線性類比輸出	電壓輸出	輸出電壓範圍：1 ~ 5 V 輸出阻抗：1 KΩ		
	電流輸出	輸出電流範圍：4 ~ 20 mA 負載阻抗：≤ 300 Ω		
	反應時間	≤ 100 ms		
外部輸入	無電壓輸入，≤ 0.4 V，≥ 30 ms			
通訊介面	RS485 ※4			
電源	電源電壓	12 ~ 24 V DC ± 10 %，漣波峰值 ≤ 10 %		
	消費電流	≤ 50 mA		
耐環境	使用壓力範圍	0 ~ 1.0 MPa		
	耐壓力	1.5 MPa		
	防護等級	IP40		
	工作流體溫度	0 ~ 50 °C (無水露及不結冰狀況下)		
	周圍溫度	動作：0 ~ 50 °C；保存：-10 ~ 60 °C (無水露及不結冰狀況下)		
	周圍濕度	動作及保存時：35 ~ 85 % R.H. (無水露)		
	絕緣阻抗	≥ 2 MΩ (50 V DC，引線及塑膠外殼間)		
	耐電壓	250 V AC 1 分鐘 (引線及塑膠外殼間)		
	耐振動	複振幅 1.5 mm 或 10 G，每 1 分鐘 10 Hz ~ 55 Hz ~ 10 Hz，X、Y、Z 每個方向各 2 小時		
	耐衝擊	100 m/s ² (10 G)，X、Y、Z 方向各測 3 次		
EMC	IEC 61000-6-2, IEC 61000-6-4			
電線規格	Ø4 耐油 PVC - 26 AWG (0.15 mm ²) - 6 芯			
重量 (不含 2 公尺的電線)	約 281.7 g (500 / 1000 L)；約 344 g (2000 L)			

備註

※1：基準是入口端壓力為 600 kPa，出口端為 1 大氣壓釋放，溫度條件為 25 °C
 ※2：基準是出口端為 1 大氣壓釋放，溫度條件為 25 °C

※3：0 ~ 1.0 MPa，出口端為 1 大氣壓釋放，溫度條件為 25 °C
 ※4：僅有輸出類型為 02、04 才有此設定功能

KF02

系列

數位流量傳感器

面板說明



輸出電路接線圖

■ NPN 輸出、類比電壓輸出與外部輸入型

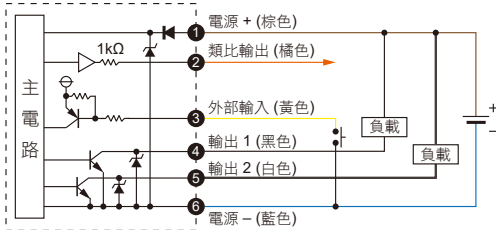

■ PNP 輸出、類比電壓輸出與外部輸入型

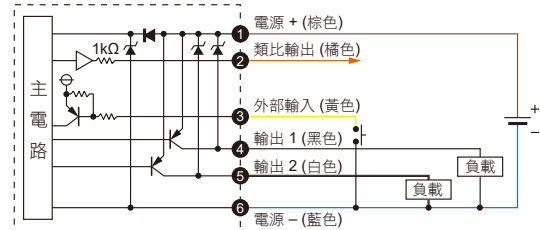

■ NPN 輸出、類比電流輸出與外部輸入型

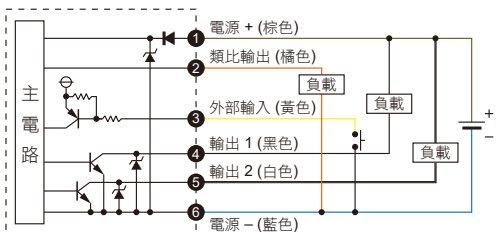

■ PNP 輸出、類比電流輸出與外部輸入型

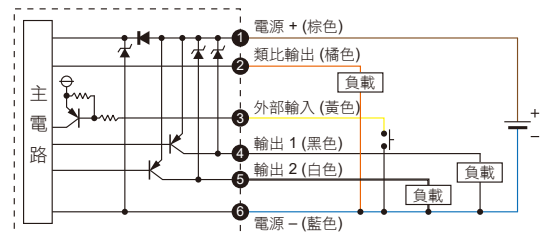

■ NPN 輸出與 RS485 MODBUS 通訊型

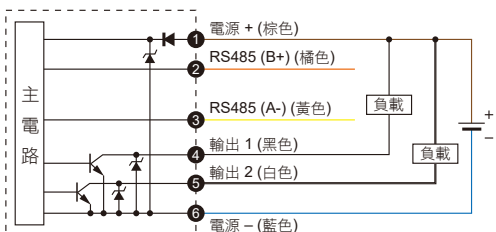

■ PNP 輸出與 RS485 MODBUS 通訊型

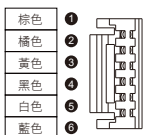
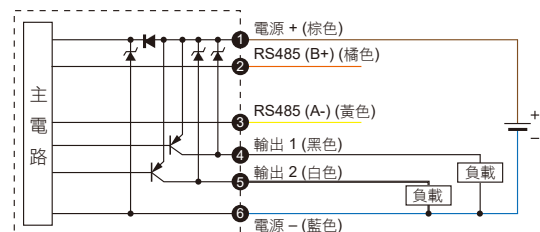

端子 No.	線色	說明
1	棕色	電源 + (電源電壓: 12 ~ 24 V DC)
2	橘色	類比輸出 電壓輸出: 1 ~ 5 V
		電流輸出: 4 ~ 20 mA
3	黃色	RS485 (B+)
		外部輸入
4	黑色	RS485 (A-)
		開關輸出 1 (最大負載電流: 125 mA)
5	白色	開關輸出 2 (最大負載電流: 125 mA)
6	藍色	電壓 -

* 通訊產品 (RS485) 之接線, 須先接通訊線, 再接電源線, 避免短路情況發生, 導致產品損壞。

型號規格說明

K F 0 2 - 5 0 1 - 0 1 0 - F 7 C

流量範圍

501 : 500 L/min
 102 : 1000 L/min
 202 : 2000 L/min

輸出類型

010 : 2 NPN 輸出 + 類比輸出 1 ~ 5 V
 011 : 2 NPN 輸出 + 類比輸出 4 ~ 20 mA
 02 : 2 NPN 輸出 + RS485
 030 : 2 PNP 輸出 + 類比輸出 1 ~ 5 V
 031 : 2 PNP 輸出 + 類比輸出 4 ~ 20 mA
 04 : 2 PNP 輸出 + RS485

接管口徑

F7C : Rc $\frac{1}{2}$, 流量範圍 501、102 可用。
 F9C : G $\frac{1}{2}$, 流量範圍 501、102 可用。
 F10C : Rc $\frac{3}{4}$, 流量範圍 202 可用。
 F12C : G $\frac{3}{4}$, 流量範圍 202 可用。

配件類型 (選購)

BT-27 : 固定架, 適用於流量範圍 501、102
 BT-28 : 固定架, 適用於流量範圍 202

尺寸圖

■ 流量範圍 501、102 (接管口徑 Rc $\frac{1}{2}$, G $\frac{1}{2}$)

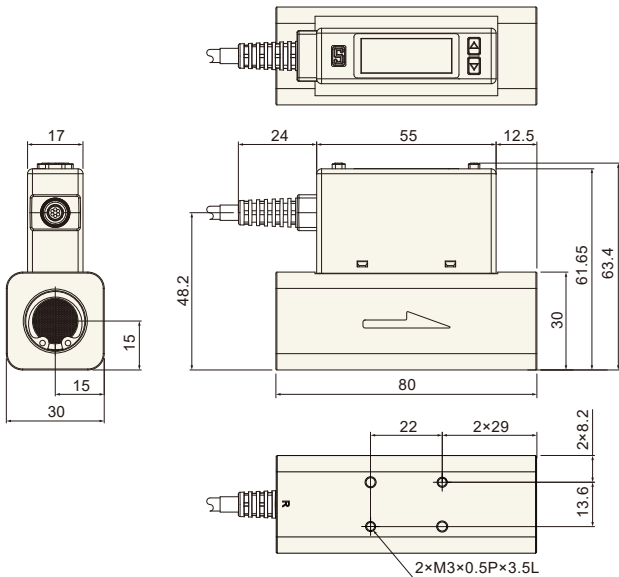

■ 連接口徑 : 流量範圍 202 (接管口徑 Rc $\frac{3}{4}$, G $\frac{3}{4}$)

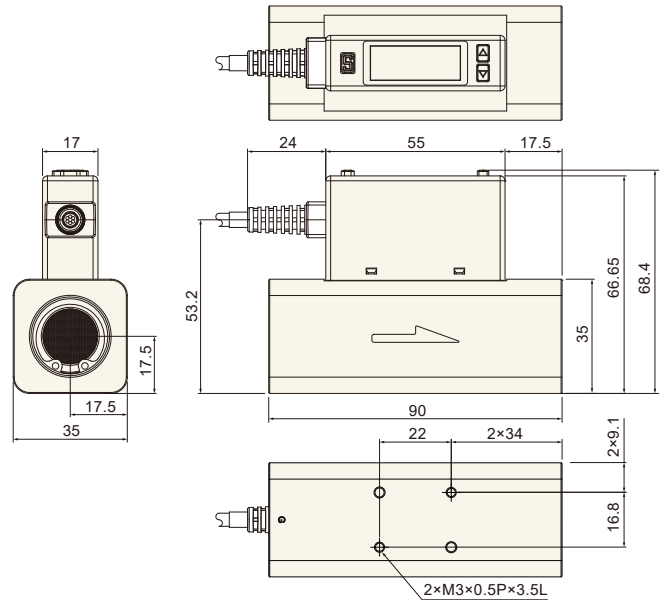

配件類型 / 尺寸圖

■ 固定架 BT-27 (流量範圍 501、102)

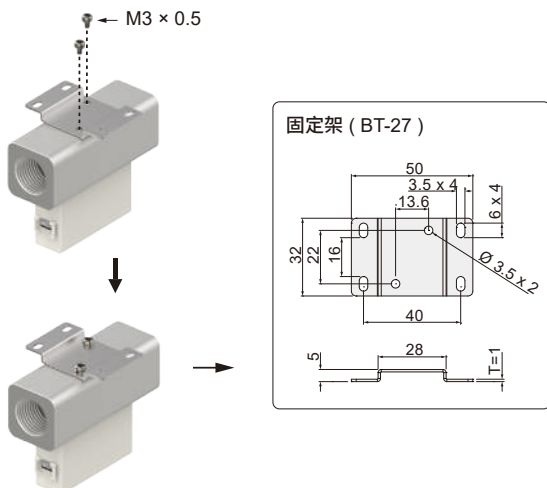

■ 固定架 BT-28 (流量範圍 202)

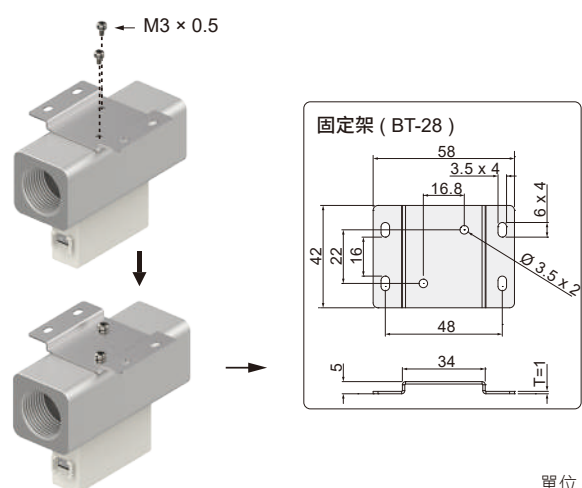

單位: mm

磁性傳感器

KT-01 系列



P.89

KT-02 系列 ★



P.90

KT-05 系列



P.91

KT-06 系列



P.92

KT-07 系列



P.93

KT-11 系列



P.94

KT-15 系列



P.95

KT-16 系列



P.96

KT-20 系列



P.97

KT-21 系列



P.98

KT-30 系列



P.99

KT-30 金屬殼系列



P.100

KT-31 系列

耐高溫



P.101

KT-32 系列



P.102

KT-33 系列



P.103

KT-36 系列 ★
小體積



P.104

KT-39 系列



P.105

KT-40 系列



P.106

KT-47 系列



P.107

KT-48 系列 ★



P.108

KT-50 系列
專利設計



P.109

KT-65 系列 ★
專利設計



P.110

KT-75 系列
專利設計



P.111

KT-77 系列



P.112

KT-80 系列



P.113

KT-81 系列



P.114

KT-82 系列



P.115

KT-83 系列



P.116

KT-85 系列



P.117

KT-86 系列



P.118

KT-1000D 系列
適用交流點焊機環境
抗強磁



P.119

KT-1001D 系列
適用交流點焊機環境
抗強磁



P.121

固定夾具



P.122

固定鋼帶



P.127

磁鐵



P.131

※ 外觀部份些微亮度不均、色偏、傷痕、鏽汗等情況，皆視為良品。

傳感器型式 對照表

傳感器型式 產品型號	D	DE	R	2R	R-NC	RL	RLL	RH	RHH	RN	RP	RP-NC	N	N-NC	NE	P	P-NC	PE
KT-01		●	●	●											●			●
KT-02		●	●			●									●			●
KT-05	●	●	●	●		●	●	●					●		●	●		●
KT-06	●	●	●	●		●		●					●		●	●		●
KT-07	●	●	●	●		●		●					●		●	●		●
KT-11	●	●	●	●	●	●		●					●		●	●		●
KT-15			●										●			●		
KT-16			●										●			●		
KT-20		●	●	●	●	●		●					●		●	●		●
KT-21		●	●	●	●	●		●	●				●		●	●		●
KT-30			●					●					●			●		
KT-30 金屬殼		●													●			●
KT-31			●															
KT-32			●	●				●			●		●			●		
KT-33	●		●	●		●	●	●					●			●		
KT-36	●	●											●		●	●		●
KT-39		●													●			●
KT-40			●								●		●			●		
KT-47			●										●			●		
KT-48		●	●	●				●					●		●	●		●
KT-50	●		●	●	●					●	●	●	●	●		●	●	
KT-65	●	●	●	●							●		●		●	●		●
KT-75	●												●			●		
KT-77	●												●			●		
KT-80		●													●			●
KT-81		●	●												●			●
KT-82		●													●			●
KT-83		●													●			●
KT-85		●	●												●			●
KT-86		●	●	●											●			●
KT-1000D	●																	
KT-1001D	●																	

氣缸 / 磁性傳感器對應表



產品	KT-01	KT-02	KT-05	KT-06	KT-07	KT-11	KT-15	KT-16	KT-20	KT-21	KT-30 KT-30 金屬殼	KT-31	KT-32
圓型缸 		● PB-14 夾具 + BS 鋼帶 參照 P.128	● BK-82 鋼帶參照 P.127		● PB-14 夾具 + BS 鋼帶 參照 P.128			● BK-82 鋼帶參照 P.127		● PH-2 鋼帶參照 P.127	● PH-2 鋼帶參照 P.127		
米型缸 (ISO profile) 		● PF7 夾具參照 P.124			● PF7 夾具參照 P.124			● PF7 夾具參照 P.124	● PI 夾具參照 P.122	● PI 夾具參照 P.122		● PI 夾具參照 P.122	● PF 夾具參照 P.123
拉桿缸 (Tie-rod cylinder) 		● DT7 夾具參照 P.124			● DT7 夾具參照 P.124			● DT7 夾具參照 P.124	● PMA 夾具參照 P.122	● PMA 夾具參照 P.122	● DT2 夾具參照 P.126	● PMA 夾具參照 P.122	● DT 夾具參照 P.123
 4 × 4 方形溝槽				●									
 4 × 4 方形溝槽	●												
 SMC C 溝槽		●			●			●					
 KOGANEI T 溝槽						●							
 SMC T 溝槽													
 SMC T 溝槽													
 FESTO T 溝槽		● PB 夾具參照 P.125			● PB 夾具參照 P.125			● PB 夾具參照 P.125			●		●
 Dovetail 溝槽													
 SMC T 溝槽		● PB 夾具參照 P.125			● PB 夾具參照 P.125			● PB 夾具參照 P.125					
 AIRTAC 方形溝槽	●												

* 各家氣缸尺寸以實際為主。



KT-33	KT-36	KT-39	KT-40	KT-47	KT-48	KT-50	KT-65	KT-75	KT-77	KT-80	KT-81	KT-82	KT-83	KT-85	KT-86	KT-1000D	KT-1001D
	● PB-14 夾具 + BS 鋼帶 參照 P.128		● BL-1 鋼帶參照 P.129		● BS 鋼帶參照 P.128	● BL-1 鋼帶參照 P.129	● BKT-1 鋼帶參照 P.130	● BKT-1 鋼帶參照 P.130		● PB-14 夾具 + BS 鋼帶 參照 P.128						● BP 鋼帶參照 P.120 PMB 夾具參照 P.120	
	● PF7 夾具參照 P.124	● PF7 夾具參照 P.124	● PF 夾具參照 P.123			● PF 夾具參照 P.123	● PF 夾具參照 P.123	● PF 夾具參照 P.123	● PF7 夾具參照 P.124	● PF7 夾具參照 P.124	● PF7 夾具參照 P.124			● PF7 夾具參照 P.124			
	● DT7 夾具參照 P.124	● DT7 夾具參照 P.124	● DT 夾具參照 P.123			● DT 夾具參照 P.123	● DT 夾具參照 P.123	● DT 夾具參照 P.123	● DT7 夾具參照 P.124	● DT7 夾具參照 P.124	● DT7 夾具參照 P.124			● DT7 夾具參照 P.124			
												●	●		●		
	●	●							●	●	●				●		●
●																	
●																	
			●			●	●	●	● PB 夾具參照 P.125	● PB 夾具參照 P.125							● PB 夾具參照 P.125
				●													
	● PB 夾具參照 P.125	● PB 夾具參照 P.125							● PB 夾具參照 P.125								● PB 夾具參照 P.125
															●		

型號規格 / 磁性傳感器接線方式

型號規格說明

K T - 0 6 R H - 1 V B - []

產品型號

傳感器型式

R = 二線式有接點，常開型式，標準型，120 V
 2R = 二線式有接點，常開型式，240 V
 RP = 三線式有接點，PNP 輸出常開型式
 RN = 三線式有接點，NPN 輸出常開型式
 P = 三線式無接點，PNP 輸出常開型式
 N = 三線式無接點，NPN 輸出常開型式
 D = 二線式無接點，常開型式
 PE = 三線式無接點，PNP 輸出常開型式
 NE = 三線式無接點，NPN 輸出常開型式
 DE = 二線式無接點，常開型式
 T = 功率放大型，常開型式
 R-NC = 二線式有接點，常閉型式
 P-NC = 三線式無接點，PNP 輸出常閉型式
 N-NC = 三線式無接點，NPN 輸出常閉型式

特殊規格

不標示 = 標準感度
 H = 高感
 HH = 超高感
 L = 弱感
 LL = 超弱感

電線顏色

不標示 = 灰色
 B = 黑色

電線規格

V = PVC 材質
 U = PUR 材質

電線長度

不標示 = 電線長度 2 M
 1M = 電線長度 1 M
 3M = 電線長度 3 M
 5M = 電線長度 5 M
 10M = 電線長度 10 M

其他要求

指示燈顏色

不標示 = 紅色
 G = 綠色
 Y = 黃色
 X = 無 LED

接頭型式

不標示 = 端子
 QD = M8 3PIN 公頭
 EQD = M8 3PIN 公頭 (歐式接頭)
 M8SW = M8 3PIN 公頭 旋轉型式
 EM8SW = M8 3PIN 公頭 旋轉型式 (歐式接頭)
 QD12 = M12 3PIN 公頭
 EQD12 = M12 3PIN 公頭 (歐式接頭)

磁性傳感器接線方式

1 2 線式接線方式

單獨

有接點

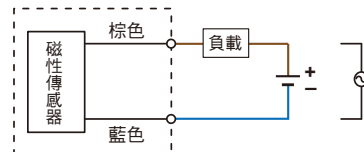

無接點

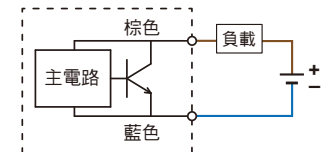

可程式控制器接線圖

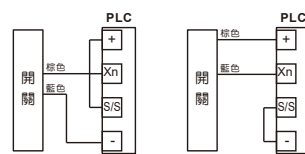

PLC輸入模組 (NPN) PLC輸入模組 (PNP)

串聯 (AND)

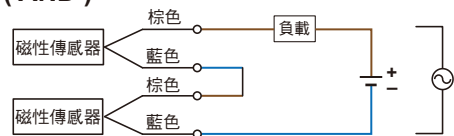

溫馨提醒：

當二線式串聯時，不能超過二個磁性傳感器預定額定的內部壓降 (內部壓降：2.5 ~ 4 V / per switch) 否則會導致負載的不動作。

並聯 (OR)

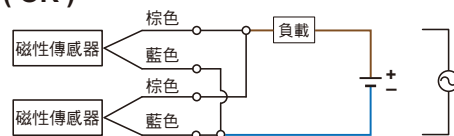

溫馨提醒：

一、當並聯二線式無觸點磁性傳感器時，洩漏電流會增加可能會導致誤動作。
 二、當並聯二個磁性傳感器同時動作時，可能會引起指示燈變暗。

2 3 線式 NPN 接線方式

單獨

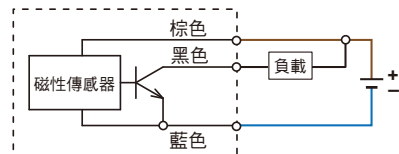

串聯 (AND)

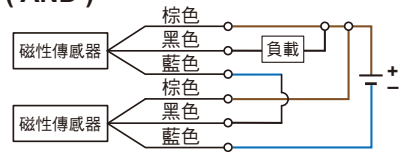

並聯 (OR)

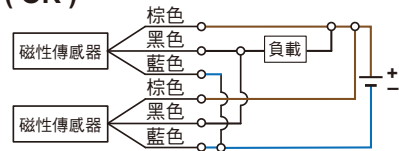

3 3 線式 PNP 接線方式

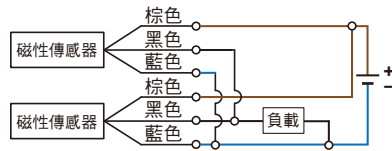
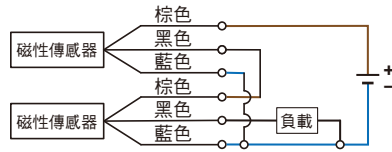
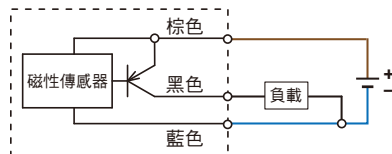

磁性傳感器的動作原理及裝置

有接點式 (REED SW. type)

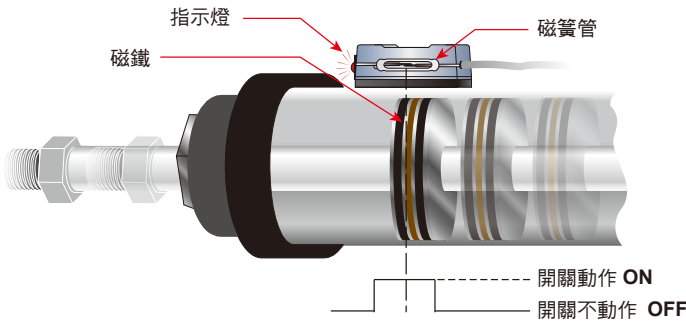

當氣壓缸動作，裝置在活塞內的磁鐵向磁性傳感器接近時，磁性傳感器內的磁簧管將會感應到磁場的變化，使磁簧管的接點閉合而導通電路。

無接點式 (Solid state type)

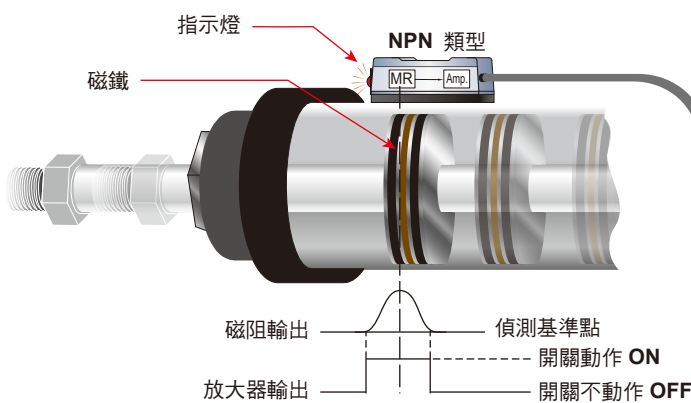

型號: TS-2

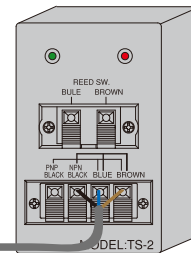

當氣壓缸動作，裝置在活塞內的磁鐵向磁性傳感器接近時，磁性傳感器內的磁阻將會感應到磁場的改變，並產生微量電壓變化。透過內部集成電路的放大，推動晶體而導通電路。

磁性傳感器的裝置

1 端點檢知

- 步驟一：將氣壓缸的活塞推到端點的位置。
- 步驟二：將磁性傳感器緊貼氣壓缸壁向前滑行，ON 時作一記號。
- 步驟三：繼續滑行至磁性傳感器 OFF 後，停止向前滑行。
- 步驟四：倒退滑行待磁性傳感器再度 ON 時作一記號。
- 步驟五：擇 2 記號中間的位置即為最佳裝置位置。

2 中點檢知

- 步驟一：將氣壓缸的活塞推到欲檢知的位置。
- 步驟二：將磁性傳感器緊貼氣壓缸壁向前滑行，ON 時作一記號。
- 步驟三：繼續滑行至磁性傳感器 OFF 後，停止向前滑行。
- 步驟四：倒退滑行待磁性傳感器再度 ON 時作一記號。
- 步驟五：擇 2 記號中間的位置即為最佳裝置位置。

暢銷品

產品整合

KT-02 & KT-39 系列

可以整合多項產品，減少備庫品項。

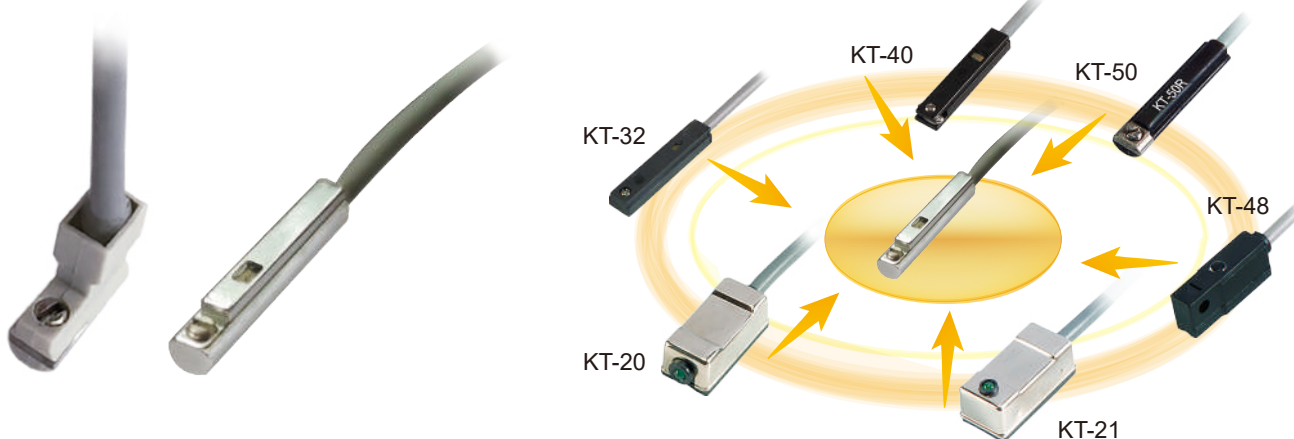

參考安裝資訊

※ C 型溝槽尺寸圖

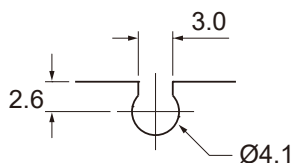

※ T 型溝槽尺寸圖

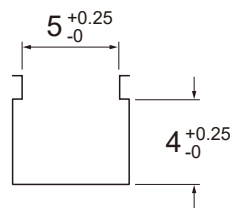

產品的多樣式安裝

搭配配件可安裝於多樣氣缸。

PB-14 + BS 搭配圓型缸



P.128

PF7 搭配米型缸



P.124

C 型溝槽氣缸



KT-02 P.90
KT-39 P.105

DT7 搭配拉桿缸



P.124

PB 搭配 T 型溝槽氣缸



P.125

KT-02 & KT-39 系列

新結構 / 新製程

- **KT-65 & KT-75 系列**
- 螺絲鎖附位置居中，預防傳感器鬆脫，使傳感器鎖附更加穩固。

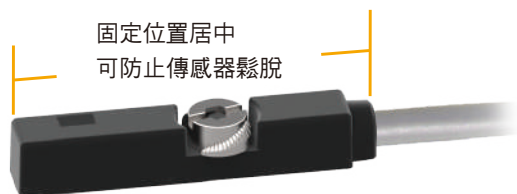

- 可以整合多項產品，減少備庫品項。



快速安裝

- 可以從氣缸的正上方，直接放置於 T 型溝槽，達到快速安裝的效果。

1 置入

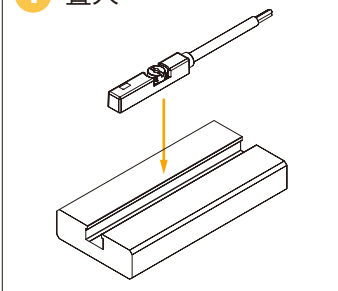

2 鎖附

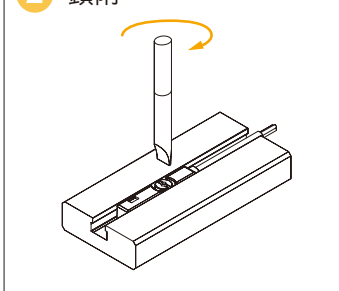

※ T 型溝槽尺寸圖

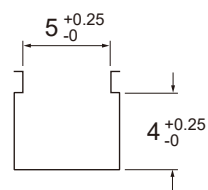
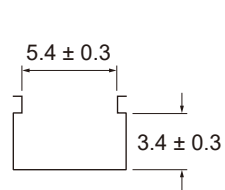

產品的多樣式安裝

- 搭配配件可安裝於多樣氣缸。

PF 搭配米型缸



P.123

BKT-1 搭配圓型缸



P.130

DT 搭配拉桿缸



P.123

T 型溝槽氣缸



KT-65 P.110
KT-75 P.111

KT-65 & KT-75系列

注意事項

1 在使用二線式磁性傳感器時，一定要串接負載後才能使用，否則會因電流過大導致磁性傳感器燒毀。

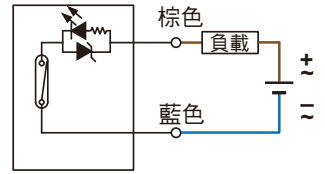

2 在使用 (DC) 直流電源時，棕色線應接在高電位 (+)，藍色線接在低電位 (-)，否則指示燈不會亮。若是接線非上述情形，並不會損壞磁性傳感器，只要將兩條接線對調，指示燈即可正常指示。

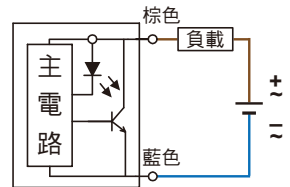

3 在使用二線式的無接點型式磁性傳感器時，一定要使用 (DC) 直流電源，並請注意接線方式。棕色線應接在高電位 (+)，藍色線接在低電位 (-)。棕色、藍色兩條線若有接錯時，則可能會導致磁性傳感器損壞。

4 在使用無接點型式磁性傳感器時，一定要使用 (DC) 直流電源，並請注意 NPN 或 PNP 接線方式。

- 棕色線要接在高電位 (+)，藍色線接在低電位 (-)，黑色線串接至負載。
- 棕色、藍色、黑色等三條線若有接錯時，則可能會導致磁性傳感器損壞。

(NPN 輸出)

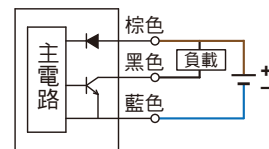

(PNP 輸出)

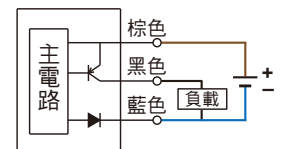

5 使用負載為電感性負載 (如繼電器、電磁閥) 時，請在負載端並接保護元件，如此可延長磁性傳感器壽命。

- 若接續到 (DC) 直流電感性負載時，請並接一個二極體在負載上，並注意二極體之極性方向，接錯時可能會導致磁性傳感器損壞。
- 若接續到 (AC) 交流電感性負載時，請並接一個 R-C 回路在負載上。

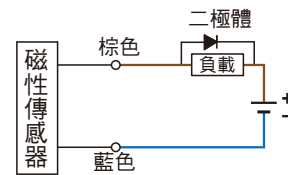

$$C = I^2/10 \text{ [}\mu\text{F]}$$

$$R = E/10 I^{(1+50/E)} \text{ [}\Omega\text{]}$$

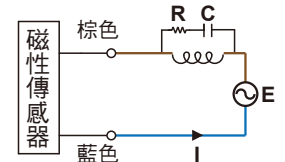

公式說明：
C：電容 I：負載電流
R：電阻 E：電壓

6 使用磁性傳感器時，應盡量遠離強磁場或周邊有導磁金屬之環境，以避免干擾。

7 有接點磁性傳感器，並無內置接點保護迴路。當使用電容性負載，或配線長度逾 5 公尺以上，可能會縮短接點壽命。(尤其是開關維持在常 ON 的狀態) 須注意：請將接點保護盒 SR-1，安裝在靠近磁性傳感器 1 公尺以內，或串接一個電感器 (560 ~ 1000 μH)，可確保磁性傳感器的正常動作。



■ 型號：SR-1

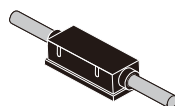
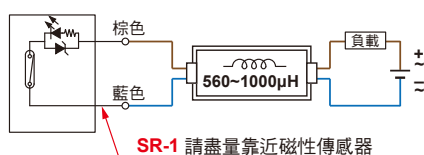

■ 尺寸圖

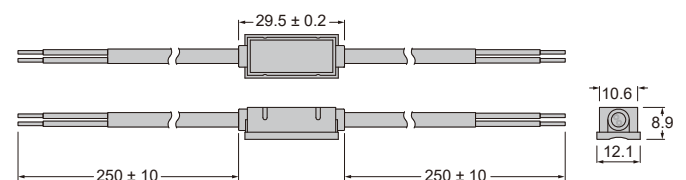

單位：mm

KT-01 系列



尺寸圖

KT-01R / KT-01R-QD

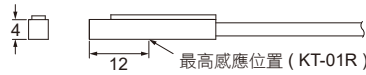
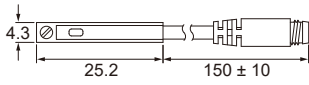

KT-01DE, KT-01NE, KT-01PE /
KT-01DE-QD, KT-01NE-QD, KT-01PE-QD

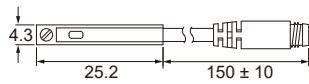

單位：mm

M8 公頭接線方式

三線式 (QD)

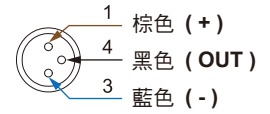

二線式 (QD)

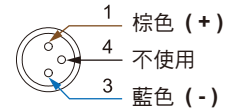

二線式 (歐式接線 EQD)

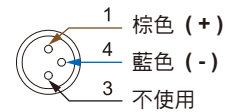

規格表

型號	KT-01R	KT-01DE	KT-01NE	KT-01PE
接線圖				
規格說明	2 線式		3 線式	
配線方式	2 線式		3 線式	
開關邏輯	SPST 常開型		電子式無接點，常開型	
輸出接點型式	有接點	無接點	無接點 NPN 型	無接點 PNP 型
使用電壓範圍	5 ~ 120 V DC / AC		5 ~ 30 V DC	
最大開關電流	100 mA max.	50 mA max.	80 mA max.	
接點容量 ※1	10 W max.	1.5 W max.	2.2 W max.	
消費電流	-		10 mA @ 24 V DC max.	
內部電壓降	3.5 V max.	3.7 V max.	0.5 V @ 200 mA max.	
洩漏電流	-	0.1 mA max.	0.01 mA max.	
指示燈顏色	紅色 LED			
電線	Ø2.6 耐油 PUR - 26 AWG (0.15 mm ²) - 2 芯		Ø2.6 耐油 PUR - 26 AWG (0.15 mm ²) - 3 芯	
最大切換工作頻率	200 Hz		1000 Hz max.	
感應磁場強度 ※2	70 高斯		40 ~ 1000 高斯	
使用溫度範圍	-10 ~ 70 °C			
耐衝擊 ※3	30 G		50 G	
耐振動 ※4	9 G			
防護等級	IEC 60529 IP67			
保護回路 ※5	1		3, 4	

備註

※1: 不可超過接點容量 (P = VxI).

※2: 量測使用之標準磁石: Ø15.5 × Ø8 × 5t (異方性橡膠磁石)

※3: 正弦波 / X、Y、Z 3 軸向 / 每 1 軸向 3 回 / 每 1 回時間 11 ms

※4: 複振幅 1.5 mm / 10 Hz ~ 55 Hz ~ 10 Hz 掃頻, 持續 1 分鐘 / 每次 X、Y、Z 軸向操作 1 小時

※5: 1 = 無 / 2 = 輸出短路保護 / 3 = 電源逆接保護 / 4 = 突波吸收保護

溝槽尺寸圖

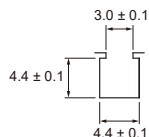

單位：mm

KT-02 系列



尺寸圖

KT-02R, KT-02DE, KT-02NE, KT-02PE /
KT-02R-QD, KT-02DE-QD, KT-02NE-QD, KT-02PE-QD

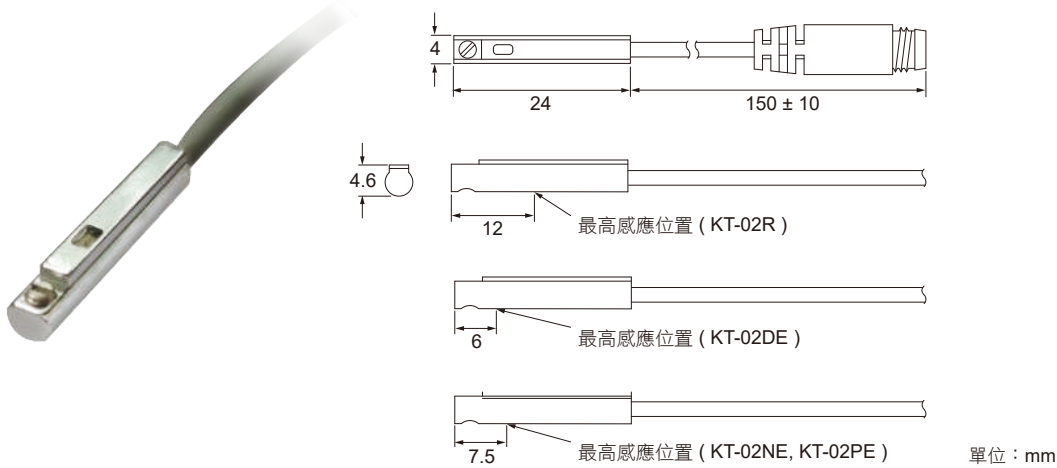

M8 公頭接線方式

三線式 (QD)

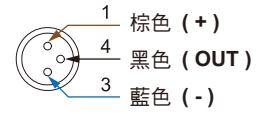

二線式 (QD)

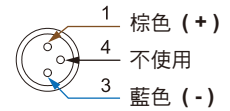

二線式 (歐式接線 EQD)

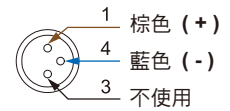

規格表

型號	KT-02R	KT-02DE	KT-02NE	KT-02PE
接線圖				
規格說明	2 線式		3 線式	
配線方式	2 線式		3 線式	
開關邏輯	SPST 常開型		電子式無接點，常開型	
輸出接點型式	有接點	無接點	無接點 NPN 型	無接點 PNP 型
使用電壓範圍	5 ~ 120 V DC / AC		5 ~ 30 V DC	
最大開關電流	100 mA max.	50 mA max.	80 mA max.	
接點容量 ※1	10 W max.	1.5 W max.	2.2 W max.	
消費電流	-		10 mA @ 24 V DC max.	
內部電壓降	3.5 V max.		0.5 V @ 200 mA max.	
洩漏電流	-	0.1 mA max.	0.01 mA max.	
指示燈顏色	紅色 LED			
電線	Ø2.6 耐油 PUR - 26 AWG (0.15 mm ²) - 2 芯		Ø2.6 耐油 PUR - 26 AWG (0.15 mm ²) - 3 芯	
最大切換工作頻率	200 Hz		1000 Hz max.	
感應磁場強度 ※2	70 高斯		40 ~ 1000 高斯	
使用溫度範圍	-10 ~ 70 °C			
耐衝擊 ※3	30 G		50 G	
耐振動 ※4	9 G			
防護等級	IEC 60529 IP67			
保護回路 ※5	1		3, 4	

備註

※1：不可超過接點容量 (P = VxI)。

※2：量測使用之標準磁石：Ø15.5 × Ø8 × 5t (異方性橡膠磁石)

※3：正弦波 / X、Y、Z 3 軸向 / 每 1 軸向 3 回 / 每 1 回時間 11 ms

※4：複振幅 1.5 mm / 10 Hz ~ 55 Hz ~ 10 Hz 掃頻，持續 1 分鐘 / 每次 X、Y、Z 軸向操作 1 小時

※5：1 = 無 / 2 = 輸出短路保護 / 3 = 電源逆接保護 / 4 = 突波吸收保護

溝槽尺寸圖

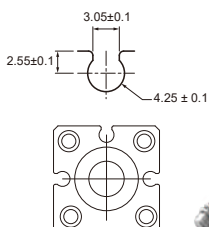

固定夾具

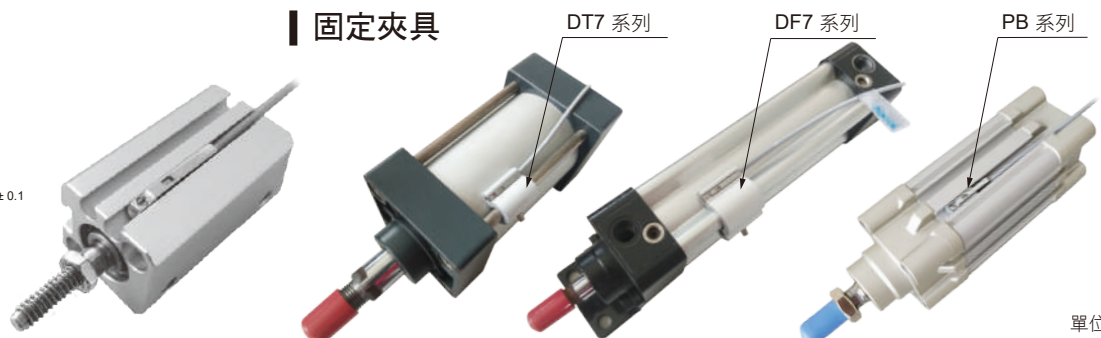

單位：mm

KT-05 系列



尺寸圖

KT-05R, KT-05D, KT-05DE, KT-05N, KT-05NE, KT-05P,
KT-05PE /
KT-05R-QD, KT-05D-QD, KT-05DE-QD, KT-05N-QD,
KT-05NE-QD, KT-05P-QD, KT-05PE-QD

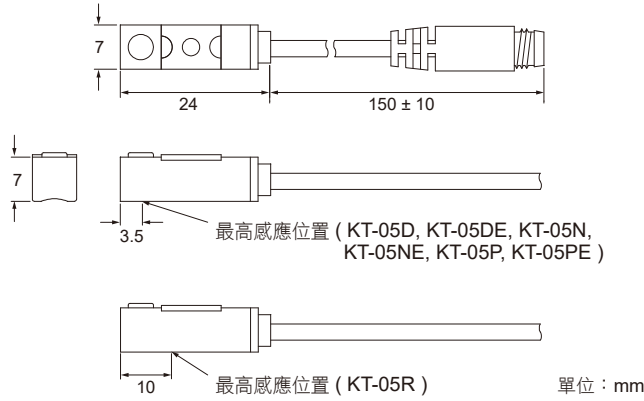

M8 公頭接線方式

- 三線式 (QD)
 - 1 棕色 (+)
 - 4 黑色 (OUT)
 - 3 藍色 (-)
- 二線式 (QD)
 - 1 棕色 (+)
 - 4 不使用
 - 3 藍色 (-)
- 二線式 (歐式接線 EQD)
 - 1 棕色 (+)
 - 4 藍色 (-)
 - 3 不使用

規格表

型號	KT-05R	KT-05D	KT-05DE	KT-05N	KT-05NE	KT-05P	KT-05PE
接線圖							
規格說明	2 線式			3 線式			
配線方式	2 線式			3 線式			
開關邏輯	SPST 常開型	電子式無接點，常開型		電子式無接點，常開型			
輸出接點型式	有接點	無接點		無接點 NPN 型		無接點 PNP 型	
使用電壓範圍	5 ~ 120 V DC / AC	10 ~ 28 V DC	5 ~ 30 V DC				
最大開關電流	100 mA max.	50 mA max.		200 mA max.			
接點容量 ※1	10 W max.	1.5 W max.		6 W max.			
消費電流	-			8 mA @ 24 V DC max.	6 mA @ 24 V DC max.	8 mA @ 24 V DC max.	6 mA @ 24 V DC max.
內部電壓降	3.5 V max.		3.7 V max.	1 V @ 200 mA max.	0.5 V @ 200 mA max.	1 V @ 200 mA max.	0.5 V @ 200 mA max.
洩漏電流	-	0.8 mA max.	0.1 mA max.	0.01 mA max.			
指示燈顏色	紅色 LED					綠色 LED	
電線	Ø2.8 耐油 PVC - 26 AWG (0.15 mm ²) - 2 芯			Ø2.8 耐油 PVC - 26 AWG (0.15 mm ²) - 3 芯			
最大切換工作頻率	200 Hz	1000 Hz max.					
感應磁場強度 ※2	55 高斯	80 高斯	40 ~ 1000 高斯	80 高斯	40 ~ 1000 高斯	80 高斯	40 ~ 1000 高斯
使用溫度範圍	-10 ~ 70 °C						
耐衝擊 ※3	30 G	50 G					
耐振動 ※4	9 G						
防護等級	IEC 60529 IP67						
保護回路 ※5	1	2, 4	3, 4	2, 3, 4	3, 4	2, 3, 4	3, 4

備註
 ※1: 不可超過接點容量 (P = VxI)
 ※2: 量測使用之標準磁石：Ø15.5 × Ø8 × 5t (異方性橡膠磁石)
 ※3: 正弦波 / X、Y、Z 3 軸向 / 每 1 軸向 3 回 / 每 1 回時間 11 ms
 ※4: 複振幅 1.5 mm / 10 Hz ~ 55 Hz ~ 10 Hz 掃頻，持續 1 分鐘 / 每次 X、Y、Z 軸向操作 1 小時
 ※5: 1 = 無 / 2 = 輸出短路保護 / 3 = 電源逆接保護 / 4 = 突波吸收保護

固定鋼帶

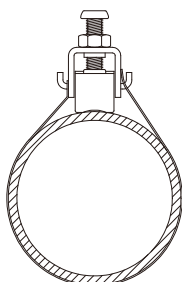

KT-06 系列



尺寸圖

KT-06R, KT-06D, KT-06DE, KT-06N, KT-06NE, KT-06P,
KT-06PE /
KT-06R-QD, KT-06D-QD, KT-06DE-QD, KT-06N-QD,
KT-06NE-QD, KT-06P-QD, KT-06PE-QD

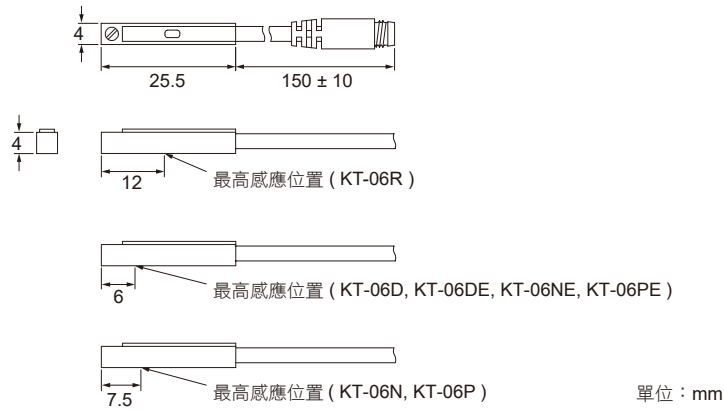

M8 公頭接線方式

- 三線式 (QD)
 - 1 棕色 (+)
 - 4 黑色 (OUT)
 - 3 藍色 (-)
- 二線式 (QD)
 - 1 棕色 (+)
 - 4 不使用
 - 3 藍色 (-)
- 二線式 (歐式接線 EQD)
 - 1 棕色 (+)
 - 4 藍色 (-)
 - 3 不使用

規格表

型號	KT-06R	KT-06D	KT-06DE	KT-06N	KT-06NE	KT-06P	KT-06PE
接線圖							
規格說明	2 線式		3 線式				
配線方式	2 線式		3 線式				
開關邏輯	SPST 常開型	電子式無接點, 常開型					
輸出接點型式	有接點	無接點		無接點 NPN 型		無接點 PNP 型	
使用電壓範圍	5 ~ 120 VDC / AC	10 ~ 28 V DC	5 ~ 30 V DC				
最大開關電流	100 mA max.	4 ~ 40 mA max.	50 mA max.	200 mA max.	80 mA max.	200 mA max.	80 mA max.
接點容量 ※1	10 W max.	1.1 W max.	1.5 W max.	6 W max.	2.2 W max.	6 W max.	2.2 W max.
消費電流	-			8 mA @ 24 VDC max.	10 mA @ 24 VDC max.	8 mA @ 24 VDC max.	10 mA @ 24 VDC max.
內部電壓降	3.5 V max.		3.7 V max.	1 V @ 200 mA max.	0.5 V @ 200 mA max.	1 V @ 200 mA max.	0.5 V @ 200 mA max.
洩漏電流	-	1 mA max.	0.1 mA max.	0.01 mA max.			
指示燈顏色	紅色 LED	紅色 LED				綠色 LED	紅色 LED
電線	Ø2.6 耐油 PUR - 26 AWG (0.15 mm ²) - 2 芯			Ø2.6 耐油 PUR - 26 AWG (0.15 mm ²) - 3 芯			
最大切換工作頻率	200 Hz	1000 Hz max.					
感應磁場強度 ※2	70 高斯	40 高斯	40 ~ 1000 高斯	40 高斯	40 ~ 1000 高斯	40 高斯	40 ~ 1000 高斯
使用溫度範圍	-10 ~ 70 °C						
耐衝擊 ※3	30 G	50 G					
耐振動 ※4	9 G						
防護等級	IEC 60529 IP67						
保護回路 ※5	1	4	3, 4	2, 3, 4	3, 4	2, 3, 4	3, 4

備註
 ※1: 不可超過接點容量 (P = VxI)
 ※2: 量測使用之標準磁石: Ø15.5 × Ø8 × 5t (異方性橡膠磁石)
 ※3: 正弦波 / X、Y、Z 3 軸向 / 每 1 軸向 3 回 / 每 1 回時間 11 ms
 ※4: 複振幅 1.5 mm / 10 Hz ~ 55 Hz ~ 10 Hz 掃頻, 持續 1 分鐘 / 每次 X、Y、Z 軸向操作 1 小時
 ※5: 1 = 無 / 2 = 輸出短路保護 / 3 = 電源逆接保護 / 4 = 突波吸收保護

溝槽尺寸圖

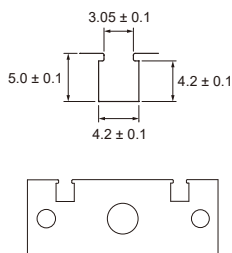

單位: mm

KT-07 系列



尺寸圖

KT-07R, KT-07D, KT-07DE, KT-07N, KT-07NE,
KT-07P, KT-07PE /
KT-07R-QD, KT-07D-QD, KT-07DE-QD, KT-07N-QD,
KT-07NE-QD, KT-07P-QD, KT-07PE-QD

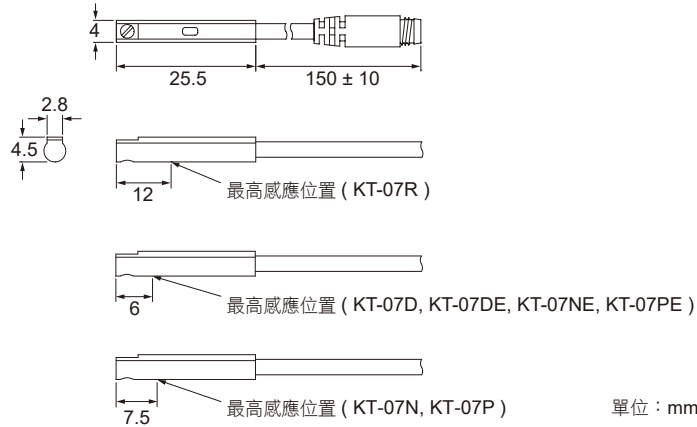
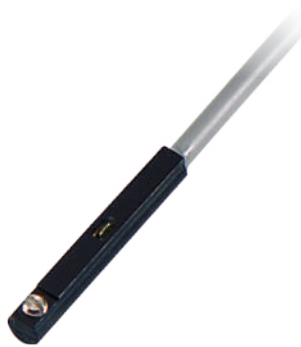

M8 公頭接線方式

- 三線式 (QD)
 - 1 棕色 (+)
 - 4 黑色 (OUT)
 - 3 藍色 (-)
- 二線式 (QD)
 - 1 棕色 (+)
 - 4 不使用
 - 3 藍色 (-)
- 二線式 (歐式接線 EQD)
 - 1 棕色 (+)
 - 4 藍色 (-)
 - 3 不使用

規格表

型號	KT-07R	KT-07D	KT-07DE	KT-07N	KT-07NE	KT-07P	KT-07PE
接線圖							
規格說明	2 線式			3 線式			
配線方式	2 線式			3 線式			
開關邏輯	SPST 常開型	電子式無接點·常開型					
輸出接點型式	有接點	無接點		無接點 NPN 型		無接點 PNP 型	
使用電壓範圍	5 ~ 120 V DC / AC	10 ~ 28 V DC	5 ~ 30 V DC				
最大開關電流	100 mA max.	4 ~ 40 mA max.	50 mA max.	200 mA max.	80 mA max.	200 mA max.	80 mA max.
接點容量 ※1	10 W max.	1.1 W max.	1.5 W max.	6 W max.	2.2 W max.	6 W max.	2.2 W max.
消費電流	-			8 mA @ 24 V DC max.	10 mA @ 24 V DC max.	8 mA @ 24 V DC max.	10 mA @ 24 V DC max.
內部電壓降	3.5 V max.		3.7 V max.	1 V @ 200 mA max.	0.5 V @ 200 mA max.	1 V @ 200 mA max.	0.5 V @ 200 mA max.
洩漏電流	-	1 mA max.	0.1 mA max.	0.01 mA max.			
指示燈顏色	紅色 LED	紅色 LED				綠色 LED	紅色 LED
電線	Ø2.6 耐油 PUR - 26 AWG (0.15 mm ²) - 2 芯			Ø2.6 耐油 PUR - 26 AWG (0.15 mm ²) - 3 芯			
最大切換工作頻率	200 Hz	1000 Hz max.					
感應磁場強度 ※2	70 高斯	40 高斯	40 ~ 1000 高斯	40 高斯	40 ~ 1000 高斯	40 高斯	40 ~ 1000 高斯
使用溫度範圍	-10 ~ 70 °C						
耐衝擊 ※3	30 G	50 G					
耐振動 ※4	9 G						
防護等級	IEC 60529 IP67						
保護回路 ※5	1	4	3, 4	2, 3, 4	3, 4	2, 3, 4	3, 4

備註
 ※1：不可超過接點容量 (P = VxI)。
 ※2：量測使用之標準磁石：Ø15.5 × Ø8 × 5t (異方性橡膠磁石)
 ※3：正弦波 / X、Y、Z 軸向 / 每 1 軸向 3 回 / 每 1 回時間 11 ms
 ※4：複振幅 1.5 mm / 10 Hz ~ 55 Hz ~ 10 Hz 掃頻，持續 1 分鐘 / 每次 X、Y、Z 軸向操作 1 小時
 ※5：1 = 無 / 2 = 輸出短路保護 / 3 = 電源逆接保護 / 4 = 突波吸收保護

溝槽尺寸圖

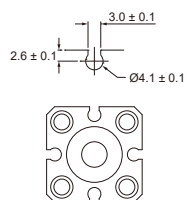

固定夾具

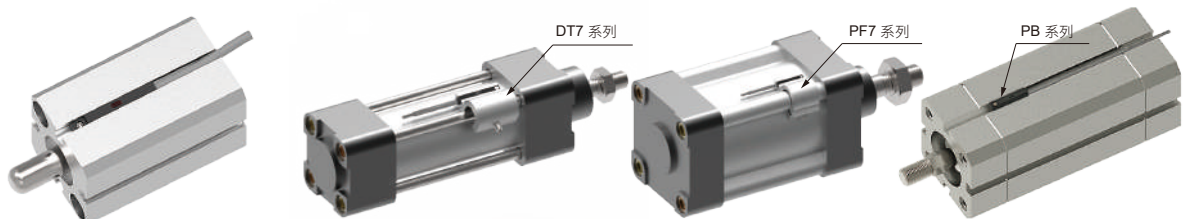

單位：mm

KT-11 系列



尺寸圖

KT-11R, KT-11D, KT-11DE, KT-11N, KT-11NE, KT-11P, KT-11PE /
KT-11R-QD, KT-11D-QD, KT-11DE-QD, KT-11N-QD, KT-11NE-QD,
KT-11P-QD, KT-11PE-QD

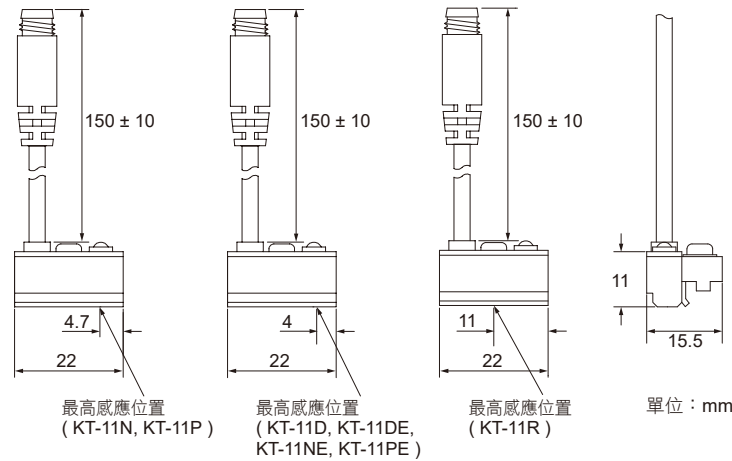

M8 公頭接線方式

三線式 (QD)

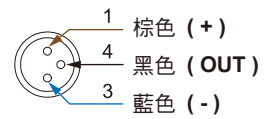

二線式 (QD)

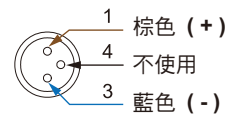

二線式 (歐式接線 EQD)

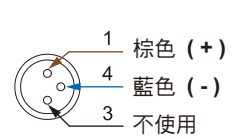

規格表

型號	KT-11R	KT-11D	KT-11DE	KT-11N	KT-11NE	KT-11P	KT-11PE
接線圖							
規格說明	2 線式			3 線式			
配線方式	2 線式			3 線式			
開關邏輯	SPST 常開型	電子式無接點，常開型					
輸出接點型式	有接點	無接點		無接點 NPN 型		無接點 PNP 型	
使用電壓範圍	5 ~ 120 V DC / AC	10 ~ 28 V DC		5 ~ 30 V DC			
最大開關電流	100 mA max.	4 ~ 40 mA max.	50 mA max.	200 mA max.			
接點容量 ※1	10 W max.	1.1 W max.	1.5 W max.	6 W max.			
消費電流	-			22 mA @ 24 V DC max.	6 mA @ 24 V DC max.	20 mA @ 24 V DC max.	6 mA @ 24 V DC max.
內部電壓降	3.5 V max.		3.7 V max.	0.5 V @ 200 mA max.			
洩漏電流	-	1 mA max.	0.1 mA max.	0.01 mA max.			
指示燈顏色	紅色 LED	綠色 LED		紅色 LED		綠色 LED	
電線	Ø3.3 耐油 PVC - 24 AWG (0.22 mm ²) - 2 芯			Ø3.3 耐油 PVC - 24 AWG (0.22 mm ²) - 3 芯			
最大切換工作頻率	200 Hz	1000 Hz max.					
感應磁場強度 ※2	70 高斯	60 高斯	40 ~ 1000 高斯	60 高斯	40 ~ 1000 高斯	60 高斯	40 ~ 1000 高斯
使用溫度範圍	-10 ~ 70 °C						
耐衝擊 ※3	30 G	50 G					
耐振動 ※4	9 G						
防護等級	IEC 60529 IP67						
保護回路 ※5	1	4		3, 4			

備註
 ※1: 不可超過接點容量 (P = VxI)
 ※2: 量測使用之標準磁石: Ø15.5 × Ø8 × 5t (異方性橡膠磁石)
 ※3: 正弦波 / X、Y、Z 3 軸向 / 每 1 軸向 3 回 / 每 1 回時間 11 ms
 ※4: 複振幅 1.5 mm / 10 Hz ~ 55 Hz 掃頻，持續 1 分鐘 / 每次 X、Y、Z 軸向操作 1 小時
 ※5: 1 = 無 / 2 = 輸出短路保護 / 3 = 電源逆接保護 / 4 = 突波吸收保護

溝槽尺寸圖

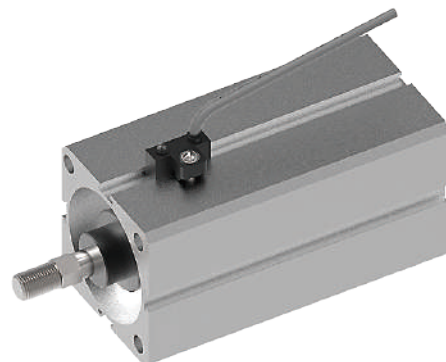
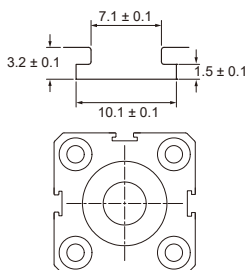

單位：mm

KT-15 系列



尺寸圖

KT-15R, KT-15N, KT-15P /
KT-15R-QD, KT-15N-QD, KT-15P-QD

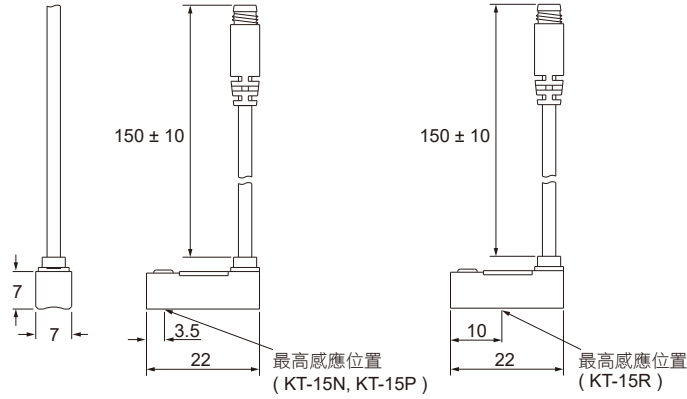

單位：mm

M8 公頭接線方式

■ 三線式 (QD)

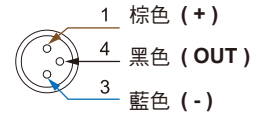

■ 二線式 (QD)

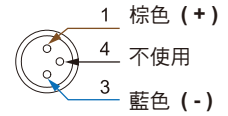

■ 二線式 (歐式接線 EQD)

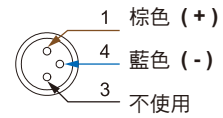

規格表

型號	KT-15R	KT-15N	KT-15P
接線圖			
規格說明			
配線方式	2 線式	3 線式	
開關邏輯	SPST 常開型	電子式無接點，常開型	
輸出接點型式	有接點	無接點 NPN 型	無接點 PNP 型
使用電壓範圍	5 ~ 120 V DC / AC	5 ~ 30 V DC	
最大開關電流	100 mA max.	200 mA max.	
接點容量 ※1	10 W max.	6 W max.	
消費電流	-	20 mA @ 24 V DC max.	
內部電壓降	3.5 V max.	0.5 V max.	
洩漏電流	-	0.01 mA max.	
指示燈顏色	紅色 LED		綠色 LED
電線	Ø2.8 耐油 PVC - 26 AWG (0.15 mm ²) - 2 芯		Ø2.8 耐油 PVC - 26 AWG (0.15 mm ²) - 3 芯
最大切換工作頻率	200 Hz	1000 Hz	
感應磁場強度 ※2	50 高斯	40 高斯	
使用溫度範圍	-10 ~ 70 °C		
耐衝擊 ※3	30 G	50 G	
耐振動 ※4	9 G		
防護等級	IEC 60529 IP67		
保護回路 ※5	1	3, 4	

備註
 ※1: 不可超過接點容量 (P = VxI)
 ※2: 量測使用之標準磁石：Ø15.5 × Ø8 × 5t (異方性橡膠磁石)
 ※3: 正弦波 / X、Y、Z 3 軸向 / 每 1 軸向 3 回 / 每 1 回時間 11 ms
 ※4: 複振幅 1.5 mm / 10 Hz ~ 55 Hz ~ 10 Hz 掃頻，持續 1 分鐘 / 每次 X、Y、Z 軸向操作 1 小時
 ※5: 1 = 無 / 2 = 輸出短路保護 / 3 = 電源逆接保護 / 4 = 突波吸收保護

固定鋼帶

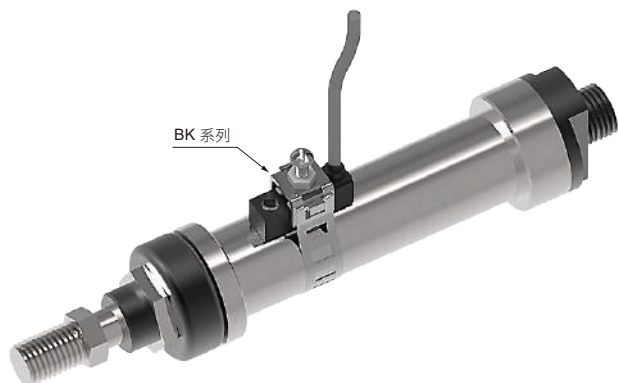
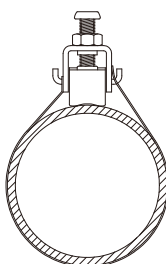

KT-16 系列



尺寸圖

KT-16R, KT-16N, KT-16P /
KT-16R-QD, KT-16N-QD, KT-16P-QD

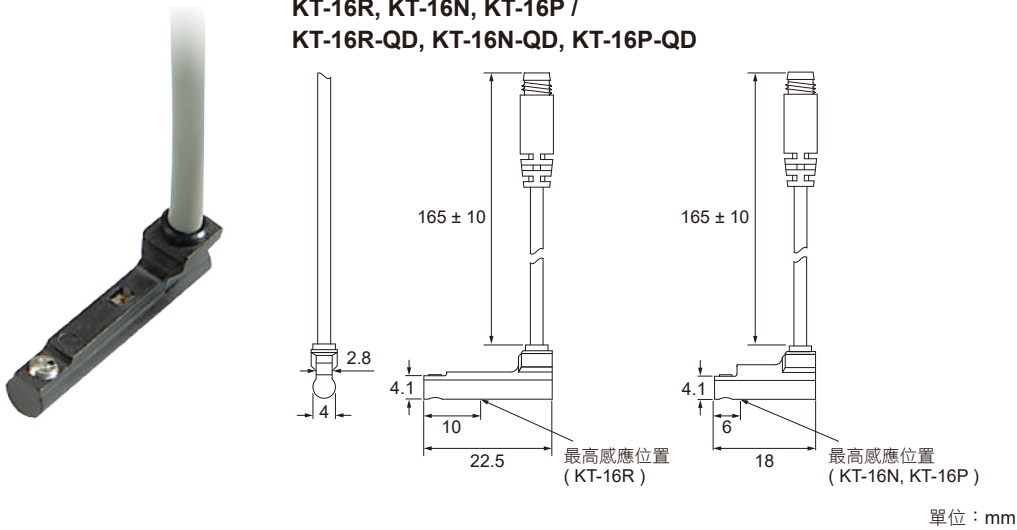

M8 公頭接線方式

三線式 (QD)

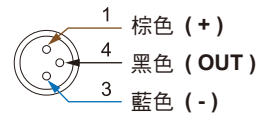

二線式 (QD)

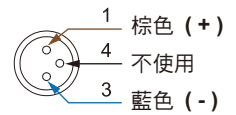

二線式 (歐式接線 EQD)

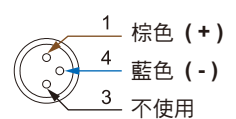

單位：mm

規格表

型號	KT-16R	KT-16N	KT-16P
接線圖			
規格說明			
配線方式	2 線式	3 線式	
開關邏輯	SPST 常開型	電子式無接點，常開型	
輸出接點型式	有接點	無接點 NPN 型	無接點 PNP 型
使用電壓範圍	5 ~ 120 V DC / AC	5 ~ 30 V DC	
最大開關電流	100 mA max.	50 mA max.	
接點容量 ※1	6 W max.	1.5 W max.	
消費電流	-	7 mA @ 24 V DC max.	9 mA @ 24 V DC max.
內部電壓降	3.5 V max.	1.5 V @ 50 mA max.	
洩漏電流	-	0.01 mA max.	
指示燈顏色	紅色 LED		綠色 LED
電線	Ø2.6 耐油 PUR - 26 AWG (0.15 mm ²) - 2 芯	Ø2.6 耐油 PUR - 26 AWG (0.15 mm ²) - 3 芯	
最大切換工作頻率	200 Hz	1000 Hz	
感應磁場強度 ※2	70 高斯	40 高斯	
使用溫度範圍	-10 ~ 70 °C		
耐衝擊 ※3	30 G	50 G	
耐振動 ※4	9 G		
防護等級	IEC 60529 IP67		
保護回路 ※5	1	3, 4	

備註
 ※1：不可超過接點容量 (P = VxI)
 ※2：量測使用之標準磁石：Ø15.5 × Ø8 × 5t (異方性橡膠磁石)
 ※3：正弦波 / X、Y、Z 3 軸向 / 每 1 軸向 3 回 / 每 1 回時間 11 ms
 ※4：複振幅 1.5 mm / 10 Hz ~ 55 Hz ~ 10 Hz 掃頻，持續 1 分鐘 / 每次 X、Y、Z 軸向操作 1 小時
 ※5：1 = 無 / 2 = 輸出短路保護 / 3 = 電源逆接保護 / 4 = 突波吸收保護

溝槽尺寸圖

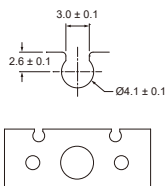

固定夾具

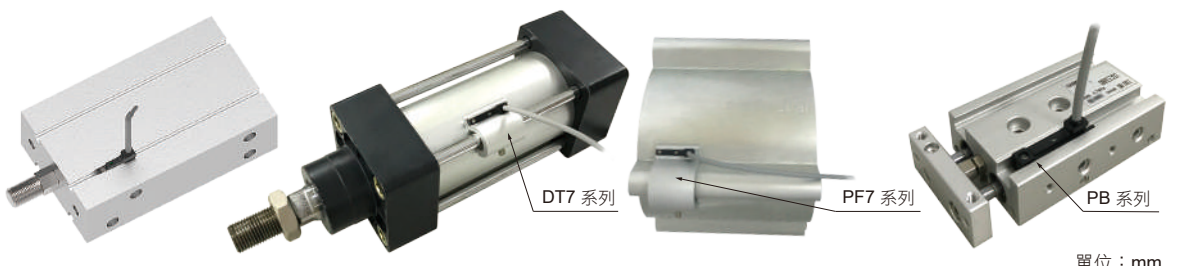

單位：mm

KT-20 系列



尺寸圖

KT-20R, KT-20DE, KT-20N, KT-20NE, KT-20P, KT-20PE /
KT-20R-QD, KT-20DE-QD, KT-20N-QD, KT-20NE-QD,
KT-20P-QD, KT-20PE-QD

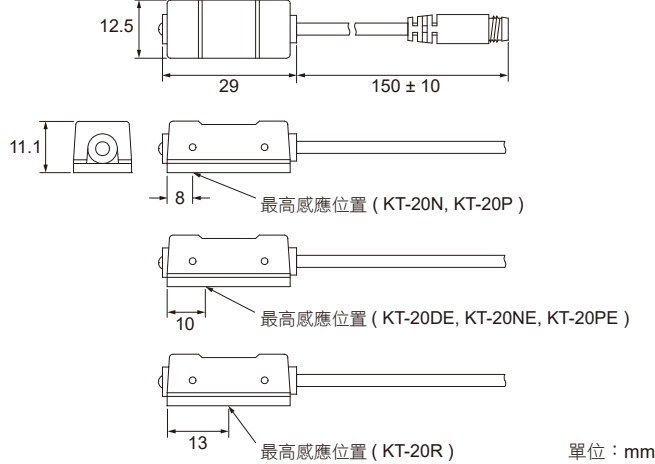

M8 公頭接線方式

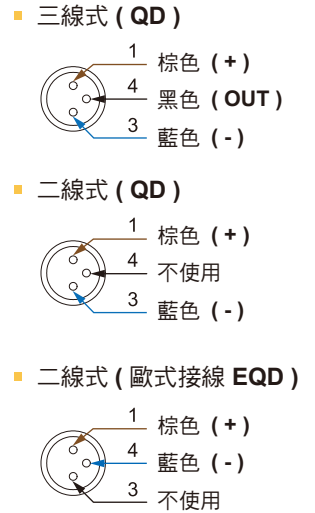

規格表

型號	KT-20R	KT-20DE	KT-20N	KT-20NE	KT-20P	KT-20PE
接線圖						
規格說明	2 線式		3 線式			
配線方式	2 線式		3 線式			
開關邏輯	SPST 常開型	電子式無接點，常開型				
輸出接點型式	有接點	無接點	無接點 NPN 型		無接點 PNP 型	
使用電壓範圍	5 ~ 120 V DC / AC		5 ~ 30 V DC			
最大開關電流	100 mA max.	50 mA max.	200 mA max.			
接點容量 ※1	10 W max.	1.5 W max.	6 W max.			
消費電流	-		15 mA @ 24 V DC ※6	6 mA @ 24 V DC max.	15 mA @ 24 V DC ※6	6 mA @ 24 V DC max.
內部電壓降	3.5 V max.	3.7 V max.	1.5 V max.	0.5 V max.	1.5 V max.	0.5 V max.
洩漏電流	-		0.01 mA max.			
指示燈顏色	綠色 LED		紅色 LED		綠色 LED	
電線	Ø4 耐油 PVC - 24 AWG (0.22 mm ²) - 2 芯		Ø4 耐油 PVC - 26 AWG (0.15 mm ²) - 3 芯			
最大切換工作頻率	200 Hz	1000 Hz max.				
感應磁場強度 ※2	80 高斯	50 ~ 1000 高斯	70 高斯	50 ~ 1000 高斯	70 高斯	50 ~ 1000 高斯
使用溫度範圍	-10 ~ 70 °C					
耐衝擊 ※3	30 G		50 G			
耐振動 ※4	9 G					
防護等級	IEC 60529 IP67					
保護回路 ※5	1	3, 4	2, 3, 4	3, 4	2, 3, 4	3, 4

備註
 ※1: 不可超過接點容量 (P = VxI)
 ※2: 量測使用之標準磁石: Ø15.5 × Ø8 × 5t (異方性橡膠磁石)
 ※3: 正弦波 / X、Y、Z 3 軸向 / 每 1 軸向 3 回 / 每 1 回時間 11 ms
 ※4: 複振幅 1.5 mm / 10 Hz ~ 55 Hz 掃頻, 持續 1 分鐘 / 每次 X、Y、Z 軸向操作 1 小時
 ※5: 1 = 無 / 2 = 輸出短路保護 / 3 = 電源逆接保護 / 4 = 突波吸收保護
 ※6: 依開關電流 200 mA 測試

固定鋼帶 / 夾具

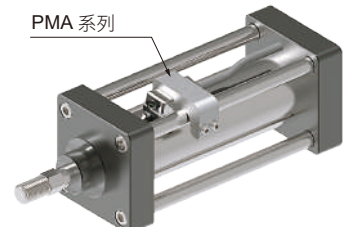
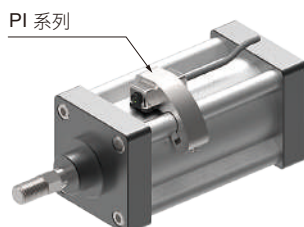
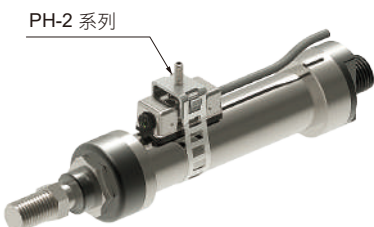

尺寸圖

KT-21R, KT-21DE, KT-21N, KT-21NE, KT-21P, KT-21PE /
KT-21R-QD, KT-21DE-QD, KT-21N-QD, KT-21NE-QD,
KT-21P-QD, KT-21PE-QD

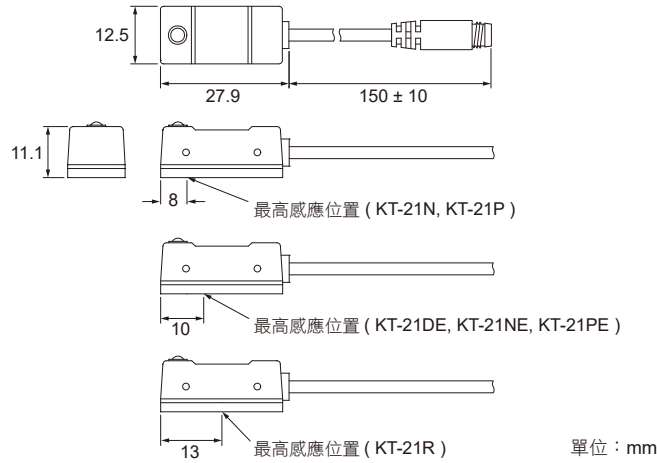

M8 公頭接線方式

■ 三線式 (QD)

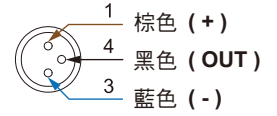

■ 二線式 (QD)

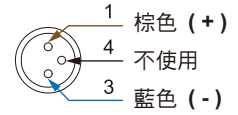

■ 二線式 (歐式接線 EQD)

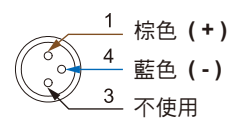

規格表

型號	KT-21R	KT-21DE	KT-21N	KT-21NE	KT-21P	KT-21PE
接線圖						
規格說明	2 線式		3 線式			
配線方式	2 線式		3 線式			
開關邏輯	SPST 常開型	電子式無接點，常開型				
輸出接點型式	有接點	無接點	無接點 NPN 型		無接點 PNP 型	
使用電壓範圍	5 ~ 120 V DC / AC		5 ~ 30 V DC			
最大開關電流	100 mA max.	50 mA max.	200 mA max.			
接點容量 ※1	10 W max.	1.5 W max.	6 W max.			
消費電流	-		15 mA @ 24 V DC ※6	6 mA @ 24 V DC max.	15 mA @ 24 V DC ※6	6 mA @ 24 V DC max.
內部電壓降	3.5 V max.	3.7 V max.	1.5 V max.	0.5 V max.	1.5 V max.	0.5 V max.
洩漏電流	-		0.01 mA max.			
指示燈顏色	綠色 LED		紅色 LED		綠色 LED	
電線	Ø4 耐油 PVC - 24 AWG (0.22 mm ²) - 2 芯		Ø4 耐油 PVC - 26 AWG (0.15 mm ²) - 3 芯			
最大切換工作頻率	200 Hz		1000 Hz max.			
感應磁場強度 ※2	80 高斯	50 ~ 1000 高斯	70 高斯	50 ~ 1000 高斯	70 高斯	50 ~ 1000 高斯
使用溫度範圍	-10 ~ 70 °C					
耐衝擊 ※3	30 G		50 G			
耐振動 ※4	9 G					
防護等級	IEC 60529 IP67					
保護回路 ※5	1	3, 4	2, 3, 4	3, 4	2, 3, 4	3, 4

備註
 ※1: 不可超過接點容量 (P = VxI)
 ※2: 量測使用之標準磁石: Ø15.5 × Ø8 × 5t (異方性橡膠磁石)
 ※3: 正弦波 / X、Y、Z 3 軸向 / 每 1 軸向 3 回 / 每 1 回時間 11 ms
 ※4: 複振幅 1.5 mm / 10 Hz ~ 55 Hz ~ 10 Hz 掃頻, 持續 1 分鐘 / 每次 X、Y、Z 軸向操作 1 小時
 ※5: 1 = 無 / 2 = 輸出短路保護 / 3 = 電源逆接保護 / 4 = 突波吸收保護
 ※6: 依開關電流 200 mA 測試

固定鋼帶 / 夾具

PH-2 系列

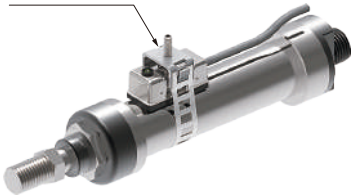

PI 系列

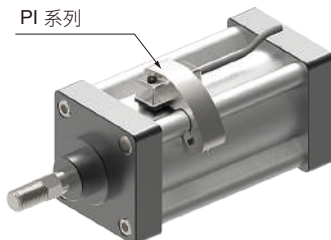

PMA 系列

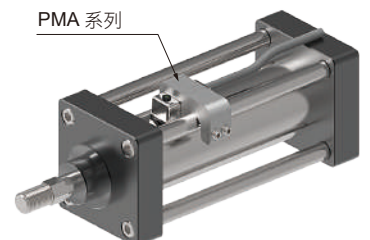

KT-30 系列



尺寸圖

KT-30R, KT-30N, KT-30P /
KT-30R-QD, KT-30N-QD, KT-30P-QD

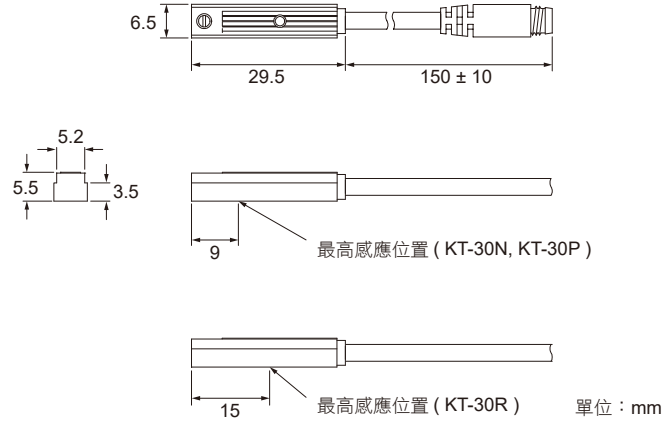

M8 公頭接線方式

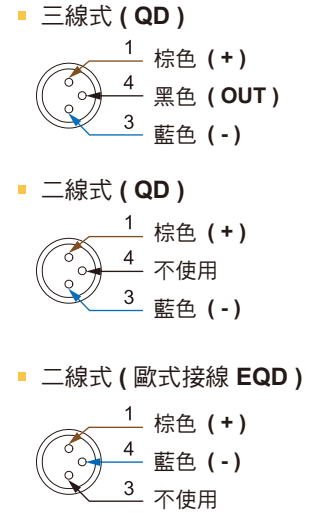

規格表

型號	KT-30R	KT-30N	KT-30P
規格說明			
配線方式	2 線式	3 線式	
開關邏輯	SPST 常開型	電子式無接點，常開型	
輸出接點型式	有接點	無接點 NPN 型	無接點 PNP 型
使用電壓範圍	5 ~ 120 V DC / AC	5 ~ 30 V DC	
最大開關電流	100 mA max.	150 mA max.	
接點容量 ※1	10 W max.	4.5 W max.	
消費電流	-	20 mA @ 24 V DC max.	
內部電壓降	3.5 V max.	2.0 V max.	
洩漏電流	-	0.01 mA max.	
指示燈顏色	紅色 LED		綠色 LED
電線	Ø3.3 耐油 PVC - 24 AWG (0.22 mm ²) - 2 芯		Ø3.3 耐油 PVC - 24 AWG (0.22 mm ²) - 3 芯
最大切換工作頻率	200 Hz	1000 Hz	
感應磁場強度 ※2	50 高斯	40 高斯	
使用溫度範圍	-10 ~ 70 °C		
耐衝擊 ※3	30 G	50 G	
耐振動 ※4	9 G		
防護等級	IEC 60529 IP67		
保護回路 ※5	1	3, 4	

備註
 ※1：不可超過接點容量 (P = VxI)
 ※2：量測使用之標準磁石：Ø15.5 × Ø8 × 5t (異方性橡膠磁石)
 ※3：正弦波 / X、Y、Z 3 軸向 / 每 1 軸向 3 回 / 每 1 回時間 11 ms
 ※4：複振幅 1.5 mm / 10 Hz ~ 55 Hz ~ 10 Hz 掃頻，持續 1 分鐘 / 每次 X、Y、Z 軸向操作 1 小時
 ※5：1 = 無 / 2 = 輸出短路保護 / 3 = 電源逆接保護 / 4 = 突波吸收保護

溝槽尺寸圖

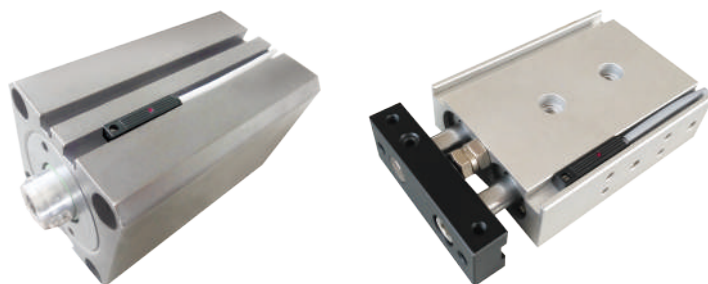
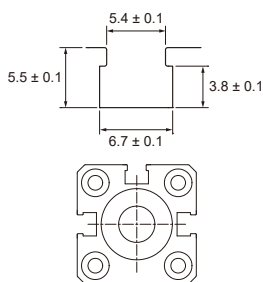

單位：mm

KT-30 金屬殼 系列



尺寸圖

KT-30RH-HT

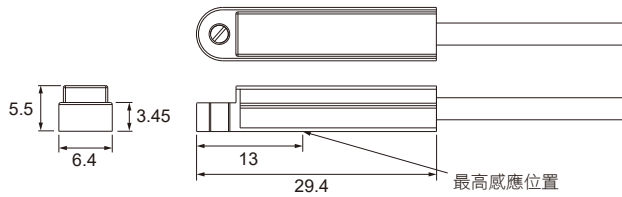

KT-30DE, KT-30NE, KT-30PE /
KT-30DE-QD, KT-30NE-QD, KT-30PE-QD

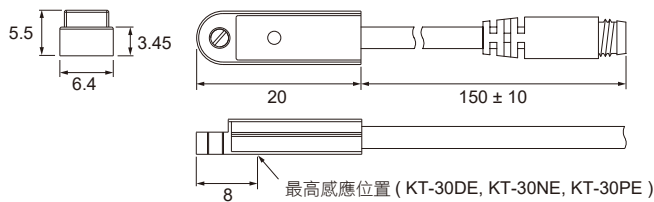

單位：mm

M8 公頭接線方式

三線式 (QD)

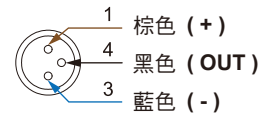

二線式 (QD)

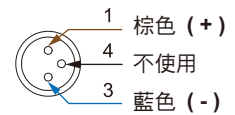

二線式 (歐式接線 EQD)

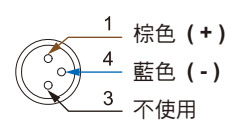

規格表

型號	KT-30RH-HT	KT-30DE	KT-30NE	KT-30PE
接線圖				
規格說明	2 線式		3 線式	
配線方式	2 線式		3 線式	
開關邏輯	SPST 常開型	電子式無接點，常開型	電子式無接點，常開型	
輸出接點型式	有接點	無接點	無接點 NPN 型	無接點 PNP 型
使用電壓範圍	5 ~ 120 V DC / AC	5 ~ 30 V DC	5 ~ 30 V DC	
最大開關電流	100 mA max.	50 mA max.	80 mA max.	
接點容量 ※1	10 W max.	1.5 W max.	2.2 W max.	
消費電流	-	-	10 mA @ 24 V DC max.	
內部電壓降	3.5 V max.	3.5 V max.	0.5 V @ 50 mA max.	
洩漏電流	-	0.1 mA max.	0.01 mA max.	
指示燈顏色	-	-	紅色 LED	
電線	Ø3 鐵氟龍 - 24 AWG (0.22 mm ²) - 2 芯	Ø2.6 耐油 PUR - 26 AWG (0.15 mm ²) - 2 芯	Ø2.6 耐油 PUR - 26 AWG (0.15 mm ²) - 3 芯	
最大切換工作頻率	200 Hz	1000 Hz	1000 Hz	
感應磁場強度 ※2	50 高斯	40 ~ 1000 高斯	40 ~ 1000 高斯	
使用溫度範圍	-10 ~ 140 °C	-10 ~ 70 °C	-10 ~ 70 °C	
耐衝擊 ※3	30 G	50 G	50 G	
耐振動 ※4	9 G			
防護等級	IEC 60529 IP67			
保護回路 ※5	1	3, 4		

備註

※1：不可超過接點容量 (P = VxI)

※2：量測使用之標準磁石：Ø15.5 × Ø8 × 5t (異方性橡膠磁石)

※3：正弦波 / X、Y、Z 3 軸向 / 每 1 軸向 3 回 / 每 1 回時間 11 ms

※4：複振幅 1.5 mm / 10 Hz ~ 55 Hz ~ 10 Hz 掃頻，持續 1 分鐘 / 每次 X、Y、Z 軸向操作 1 小時

※5：1 = 無 / 2 = 輸出短路保護 / 3 = 電源逆接保護 / 4 = 突波吸收保護

溝槽尺寸圖

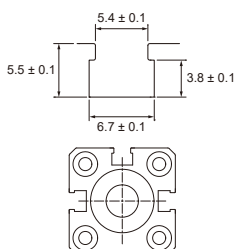

固定夾具



單位：mm

KT-39 系列



小體積



尺寸圖

KT-39DE, KT-39NE, KT-39PE /
KT-39DE-QD, KT-39NE-QD, KT-39PE-QD

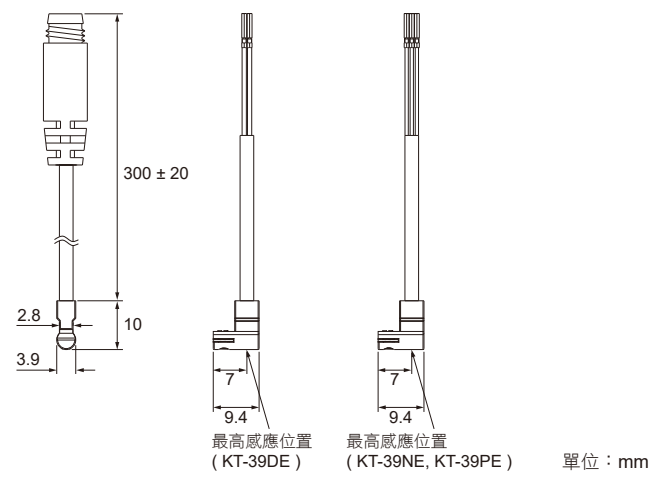

M8 公頭接線方式

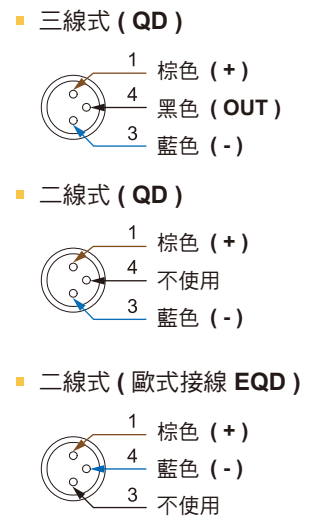

規格表

型號	KT-39DE	KT-39NE	KT-39PE
接線圖			
規格說明			
配線方式	2 線式	3 線式	
開關邏輯	電子式無接點, 常開型		
輸出接點型式	無接點	無接點 NPN 型	無接點 PNP 型
使用電壓範圍	5 ~ 30 V DC		
最大開關電流	50 mA max.	80 mA max.	
接點容量 ※1	1.5 W max.	2.2 W max.	
消費電流	-	6 mA @ 24 V DC max.	
內部電壓降	3.5 V max.	0.5 V @ 50 mA max.	
洩漏電流	0.1 mA max.	0.01 mA max.	
指示燈顏色	紅色 LED		
電線	Ø2.6 耐油 PUR - 26 AWG (0.15 mm ²) - 2 芯	Ø2.6 耐油 PUR - 26 AWG (0.15 mm ²) - 3 芯	
最大切換工作頻率	1000 Hz		
感應磁場強度 ※2	40 ~ 1000 高斯		
使用溫度範圍	-10 ~ 70 °C		
耐衝擊 ※3	50 G		
耐振動 ※4	9 G		
防護等級	IEC 60529 IP67		
保護回路 ※5	3, 4		

備註
 ※1: 不可超過接點容量 (P = VxI)
 ※2: 量測使用之標準磁石: Ø15.5 × Ø8 × 5t (異方性橡膠磁石)
 ※3: 正弦波 / X、Y、Z 軸向 / 每 1 軸向 3 回 / 每 1 回時間 11 ms
 ※4: 複振幅 1.5 mm / 10 Hz ~ 55 Hz ~ 10 Hz 掃頻, 持續 1 分鐘 / 每次 X、Y、Z 軸向操作 1 小時
 ※5: 1 = 無 / 2 = 輸出短路保護 / 3 = 電源逆接保護 / 4 = 突波吸收保護

溝槽尺寸圖

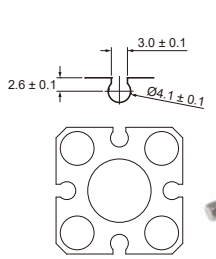

固定夾具

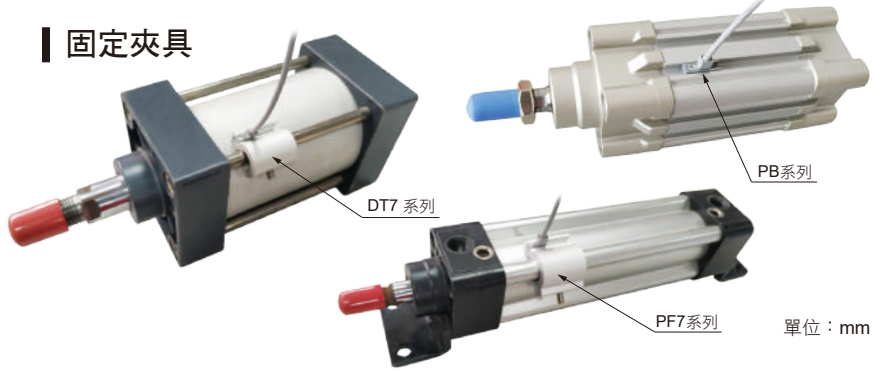

KT-40 系列



尺寸圖

KT-40R, KT-40N, KT-40P, KT-40RP /
KT-40R-QD, KT-40N-QD, KT-40P-QD, KT-40RP-QD

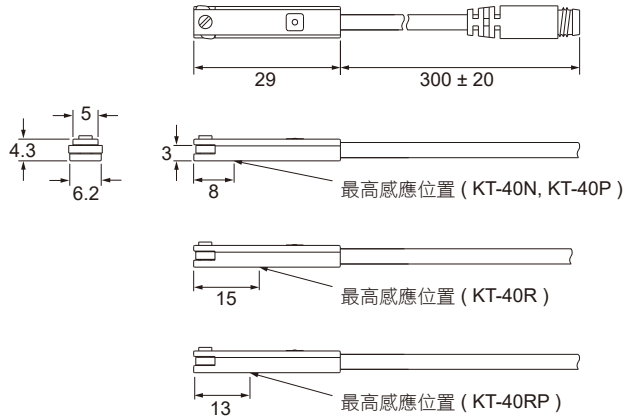

單位：mm

M8 公頭接線方式

■ 三線式 (QD)

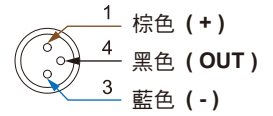

■ 二線式 (QD)

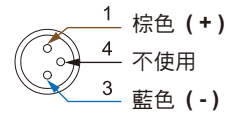

■ 二線式 (歐式接線 EQD)

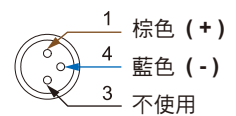

規格表

型號	KT-40R	KT-40N	KT-40P	KT-40RP
接線圖				
規格說明				
配線方式	2 線式	3 線式		
開關邏輯	SPST 常開型	電子式無接點, 常開型		SPST 常開型
輸出接點型式	有接點	無接點 NPN 型	無接點 PNP 型	有接點
使用電壓範圍	5 ~ 120 V DC / AC	10 ~ 30 V DC		10 ~ 30 V DC / AC
最大開關電流		100 mA max.		500 mA max.
接點容量 ※1	10 W max.	3 W max.		10 W max.
消費電流	-	8 mA @ 24 V DC max.		10 mA @ 24 V DC max.
內部電壓降	3.5 V max.	1.5 V max.		0.1 V @ 100 mA max.
洩漏電流	-	0.01 mA max.		-
指示燈顏色	紅色 LED		黃色 LED	
電線	Ø2.6 耐油 PUR - 26AWG (0.15 mm ²) - 2 芯		Ø2.6 耐油 PUR - 26AWG (0.15 mm ²) - 3 芯	
最大切換工作頻率	200 Hz	1000 Hz		200 Hz
感應磁場強度 ※2	50 高斯	45 高斯		
使用溫度範圍	-10 ~ 70 °C			
耐衝擊 ※3	30 G	50 G		30 G
耐振動 ※4		9 G		
防護等級	IEC 60529 IP67			
保護回路 ※5	1	2, 3, 4		1

備註

※1: 不可超過接點容量 (P = VxI) .

※2: 量測使用之標準磁石：Ø15.5 × Ø8 × 5t (異方性橡膠磁石)

※3: 正弦波 / X、Y、Z 3 軸向 / 每 1 軸向 3 回 / 每 1 回時間 11 ms

※4: 複振幅 1.5 mm / 10 Hz ~ 55 Hz ~ 10 Hz 掃頻, 持續 1 分鐘 / 每次 X、Y、Z 軸向操作 1 小時

※5: 1 = 無 / 2 = 輸出短路保護 / 3 = 電源逆接保護 / 4 = 突波吸收保護

溝槽尺寸圖

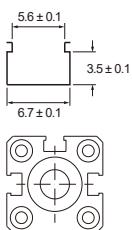

固定鋼帶 / 夾具



單位：mm

KT-47 系列



尺寸圖

KT-47R, KT-47N, KT-47P /
KT-47R-QD, KT-47N-QD, KT-47P-QD

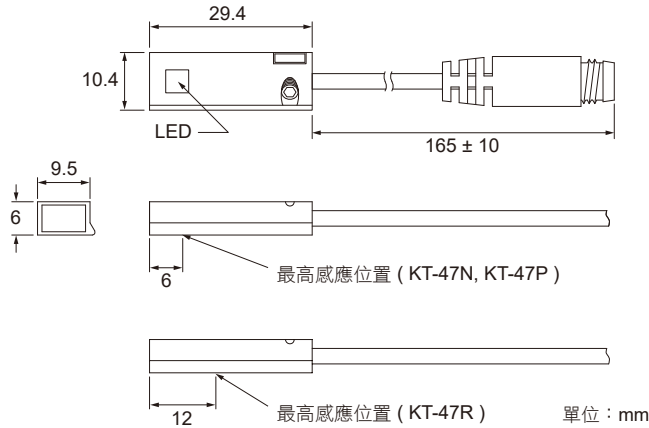

M8 公頭接線方式

■ 三線式 (QD)

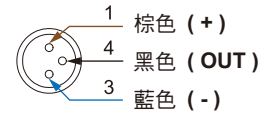

■ 二線式 (QD)

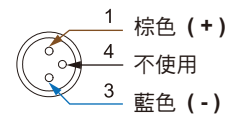

■ 二線式 (歐式接線 EQD)

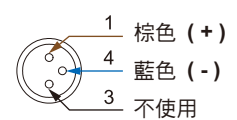

規格表

型號	KT-47R	KT-47N	KT-47P
接線圖			
規格說明			
配線方式	2 線式	3 線式	
開關邏輯	SPST 常開型	電子式無接點，常開型	
輸出接點型式	有接點	無接點 NPN 型	無接點 PNP 型
使用電壓範圍	5 ~ 120 V DC / AC	5 ~ 30 V DC	
最大開關電流	100 mA max.	200 mA max.	
接點容量 ※1	10 W max.	6 W max.	
消費電流	-	22 mA @ 24 V DC max.	20 mA @ 24 V DC max.
內部電壓降	3.0 V max.	2.0 V max.	2.5 V max.
洩漏電流	-	0.01 mA max.	
指示燈顏色		黃色 LED	
電線	Ø2.8 耐油 PVC - 26 AWG (0.15 mm ²) - 2 芯	Ø2.8 耐油 PUR - 26 AWG (0.15 mm ²) - 3 芯	
最大切換工作頻率	200 Hz	1000 Hz	
感應磁場強度 ※2		50 高斯	
使用溫度範圍		-10 ~ 70 °C	
耐衝擊 ※3	30 G	50 G	
耐振動 ※4		9 G	
防護等級		IEC 60529 IP67	
保護回路 ※5	1	2, 3, 4	

備註
 ※1: 不可超過接點容量 (P = VxI)
 ※2: 量測使用之標準磁石: Ø15.5 × Ø8 × 5t (異方性橡膠磁石)
 ※3: 正弦波 / X、Y、Z 軸向 / 每 1 軸向 3 回 / 每 1 回時間 11 ms
 ※4: 複振幅 1.5 mm / 10 Hz ~ 55 Hz 掃頻, 持續 1 分鐘 / 每次 X、Y、Z 軸向操作 1 小時
 ※5: 1 = 無 / 2 = 輸出短路保護 / 3 = 電源逆接保護 / 4 = 突波吸收保護

溝槽尺寸圖

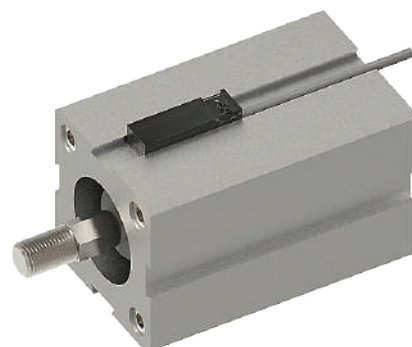
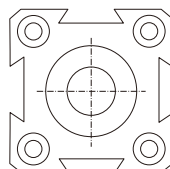
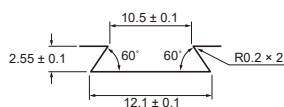

單位: mm

KT-48 系列



尺寸圖

KT-48R, KT-48DE, KT-48N, KT-48NE, KT-48P, KT-48PE /
KT-48R-QD, KT-48DE-QD, KT-48N-QD, KT-48NE-QD,
KT-48P-QD, KT-48PE-QD

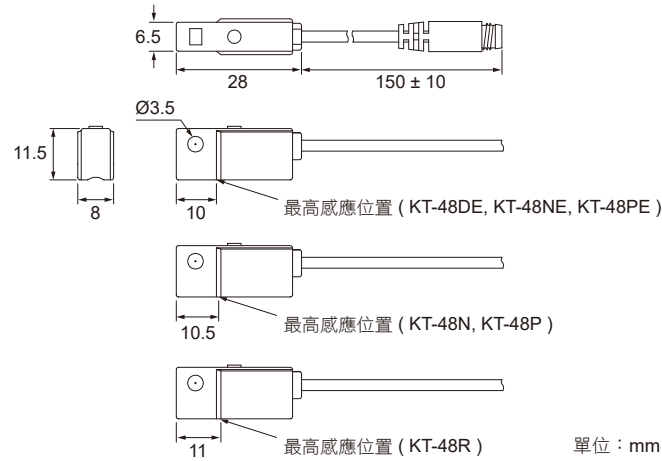

單位：mm

M8 公頭接線方式

■ 三線式 (QD)

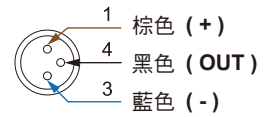

■ 二線式 (QD)

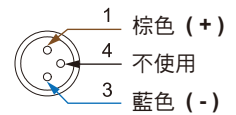

■ 二線式 (歐式接線 EQD)

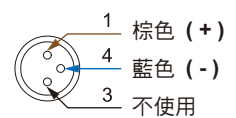

規格表

型號	KT-48R	KT-48DE	KT-48N	KT-48NE	KT-48P	KT-48PE
接線圖						
規格說明						
配線方式	2 線式		3 線式			
開關邏輯	SPST 常開型	電子式無接點，常開型				
輸出接點型式	有接點	無接點	無接點 NPN 型		無接點 PNP 型	
使用電壓範圍	5 ~ 120 V DC / AC	5 ~ 30 V DC	5 ~ 28 V DC	5 ~ 30 V DC	5 ~ 28 V DC	5 ~ 30 V DC
最大開關電流	100 mA max.	50 mA max.		200 mA max.	50 mA max.	200 mA max.
接點容量 ※1	10 W max.	1.5 W max.		6 W max.	1.5 W max.	6 W max.
消費電流	-	10 mA @ 24 V DC max.		6 mA @ 24 V DC max.	10 mA @ 24 V DC max.	6 mA @ 24 V DC max.
內部電壓降	3.5 V max.	3.7 V max.	1.5 V @ 50 mA max.	0.5 V @ 200 mA max.	1.5 V @ 50 mA max.	0.5 V @ 200 mA max.
洩漏電流	-	0.1 mA max.	0.01 mA max.			
指示燈顏色	紅色 LED				綠色 LED	
電線	Ø3.3 耐油 PVC - 24 AWG (0.22 mm ²) - 2 芯		Ø3.3 耐油 PVC - 24 AWG (0.22 mm ²) - 3 芯			
最大切換工作頻率	200 Hz		1000 Hz max.			
感應磁場強度 ※2	110 高斯	40 ~ 1000 高斯	75 高斯	40 ~ 1000 高斯	75 高斯	40 ~ 1000 高斯
使用溫度範圍	-10 ~ 70 °C					
耐衝擊 ※3	30 G	50 G				
耐振動 ※4	9 G					
防護等級	IEC 60529 IP67					
保護回路 ※5	1					3, 4

備註
 ※1：不可超過接點容量 (P = VxI)
 ※2：量測使用之標準磁石：Ø15.5 × Ø8 × 5t (異方性橡膠磁石)
 ※3：正弦波 / X、Y、Z 軸向 / 每 1 軸向 3 回 / 每 1 回時間 11 ms
 ※4：複振幅 1.5 mm / 10 Hz ~ 55 Hz ~ 10 Hz 掃頻，持續 1 分鐘 / 每次 X、Y、Z 軸向操作 1 小時
 ※5：1 = 無 / 2 = 輸出短路保護 / 3 = 電源逆接保護 / 4 = 突波吸收保護

固定鋼帶

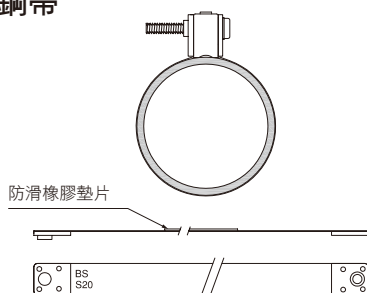

KT-50 系列



專利

尺寸圖

KT-50R, KT-50D, KT-50N, KT-50P, KT-50RP, /
KT-50R-QD, KT-50D-QD, KT-50N-QD, KT-50P-QD,
KT-50RP-QD

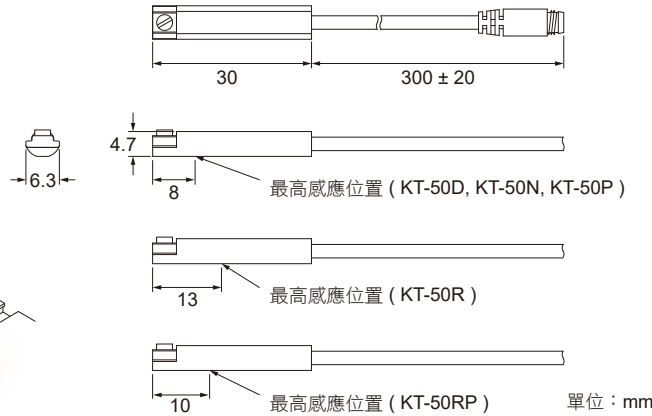

M8 公頭接線方式

- 三線式 (QD)
 - 1 棕色 (+)
 - 4 黑色 (OUT)
 - 3 藍色 (-)
- 二線式 (QD)
 - 1 棕色 (+)
 - 4 不使用
 - 3 藍色 (-)
- 二線式 (歐式接線 EQD)
 - 1 棕色 (+)
 - 4 藍色 (-)
 - 3 不使用

規格表

型號	KT-50R	KT-50D	KT-50N	KT-50P	KT-50RP
接線圖					
規格說明	2 線式		3 線式		
配線方式	2 線式		3 線式		
開關邏輯	SPST 常開型	電子式無接點，常開型			SPST 常開型
輸出接點型式	有接點	無接點	無接點 NPN 型	無接點 PNP 型	有接點
使用電壓範圍	5 ~ 120 V DC / AC	10 ~ 28 V DC	10 ~ 30 V DC		10 ~ 30 V DC / AC
最大開關電流	100 mA max.	50 mA max.	200 mA max.		500 mA max.
接點容量 ※1	10 W max.	1.5 W max.	6 W max.		10 W max.
消費電流	-		20 mA @ 24 V DC max.		5 mA @ 24 V DC max.
內部電壓降	3.5 V max.		1.5 V max.		0.1 V @ 100 mA max.
洩漏電流	-	0.8 mA max.	0.05 mA max.		-
指示燈顏色	紅色 LED			黃色 LED	
電線	Ø2.6 耐油 PUR - 26 AWG (0.15 mm ²) - 2 芯		Ø2.6 耐油 PUR - 26 AWG (0.15 mm ²) - 3 芯		
最大切換工作頻率	200 Hz	1000 Hz		200 Hz	
感應磁場強度 ※2	70 高斯				
使用溫度範圍	-10 ~ 70 °C				
耐衝擊 ※3	30 G	50 G		30 G	
耐振動 ※4	9 G				
防護等級	IEC 60529 IP67				
保護回路 ※5	1	2, 4	2, 3, 4		1

備註
 ※1: 不可超過接點容量 (P = VxI)
 ※2: 量測使用之標準磁石: Ø15.5 × Ø8 × 5t (異方性橡膠磁石)
 ※3: 正弦波 / X、Y、Z 3 軸向 / 每 1 軸向 3 回 / 每 1 回時間 11 ms
 ※4: 複振幅 1.5 mm / 10 Hz ~ 55 Hz ~ 10 Hz 掃頻, 持續 1 分鐘 / 每次 X、Y、Z 軸向操作 1 小時
 ※5: 1 = 無 / 2 = 輸出短路保護 / 3 = 電源逆接保護 / 4 = 突波吸收保護

溝槽尺寸圖

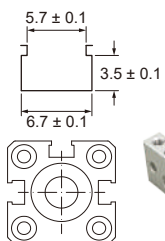

固定鋼帶 / 夾具

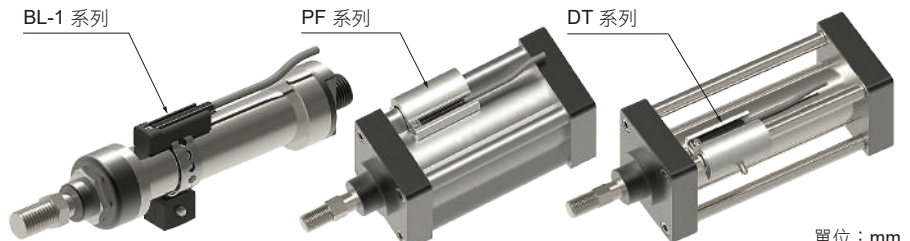

KT-65 系列



專利

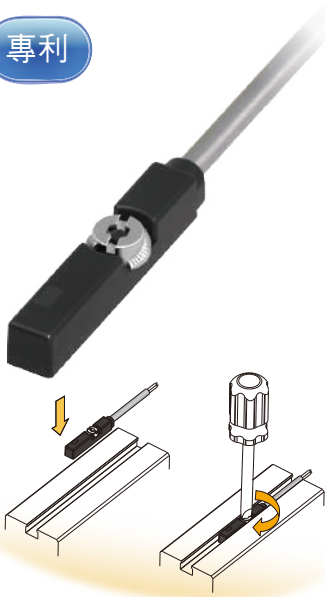

尺寸圖

KT-65D, KT-65DE, KT-65N, KT-65NE, KT-65P, KT-65PE /
KT-65D-QD, KT-65DE-QD, KT-65N-QD, KT-65NE-QD,
KT-65P-QD, KT-65PE-QD

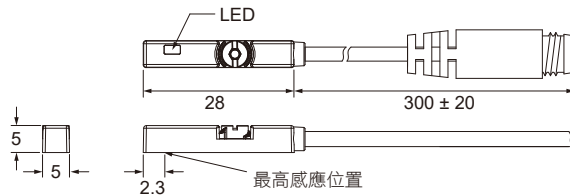

KT-65R, KT-65RP / KT-65R-QD, KT-65RP-QD

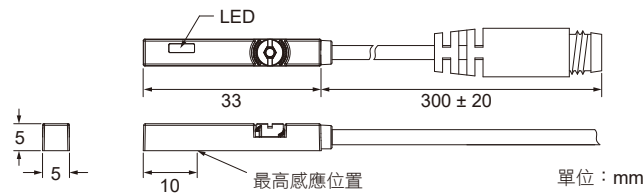

M8 公頭接線方式

■ 三線式 (QD)

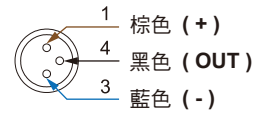

■ 二線式 (QD)

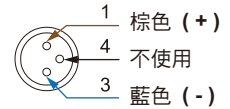

■ 二線式 (歐式接線 EQD)

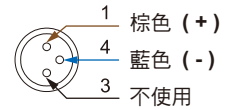

規格表

型號	KT-65R	KT-65D	KT-65DE	KT-65N	KT-65NE	KT-65P	KT-65PE	KT-65RP
接線圖								
規格說明	2 線式			3 線式				
配線方式	2 線式			3 線式				
開關邏輯	SPST 常開型	電子式無接點, 常開型						SPST 常開型
輸出接點型式	有接點	無接點		無接點 NPN 型		無接點 PNP 型		有接點
使用電壓範圍	5 ~ 120 V DC / AC	10 ~ 28 V DC	5 ~ 30 V DC	10 ~ 28 V DC	5 ~ 30 V DC	10 ~ 28 V DC	5 ~ 30 V DC	10 ~ 30 V DC / AC
最大開關電流	100 mA max.	50 mA max.		200 mA max.				500 mA max.
接點容量 ※1	10 W max.	1.5 W max.		5.5 W max.	6 W max.	5.5 W max.	6 W max.	10 W max.
消費電流	-			10 mA @ 24 V DC max.	6 mA @ 24 V DC max.	10 mA @ 24 V DC max.	6 mA @ 24 V DC max.	10 mA @ 24 V DC max.
內部電壓降	3.0 V max.	3.5 V max.	3.7 V max.	1.5 V max.	0.5 V @ 200 mA max.	1.5 V max.	0.5 V @ 200 mA max.	0.1 V @ 100 mA max.
洩漏電流	-	0.8 mA max.	0.1 mA max.	0.05 mA max.	0.01 mA max.	0.05 mA max.	0.01 mA max.	-
指示燈顏色	紅色 LED					黃色 LED		
電線	Ø2.6 耐油 PUR - 26 AWG (0.15 mm ²) - 2 芯			Ø2.6 耐油 PUR - 26 AWG (0.15 mm ²) - 3 芯				
最大切換工作頻率	200 Hz	1000 Hz max.						200 Hz
感應磁場強度 ※2	75 高斯	50 高斯	40 ~ 1000 高斯	50 高斯	40 ~ 1000 高斯	50 高斯	40 ~ 1000 高斯	65 高斯
使用溫度範圍	-10 ~ 70 °C							
耐衝擊 ※3	30 G	50 G						30 G
耐振動 ※4	9 G							
防護等級	IEC 60529 IP67							
保護回路 ※5	1	2, 4	3, 4	2, 3, 4	3, 4	2, 3, 4	3, 4	1

備註
 ※1: 不可超過接點容量 (P = VxI)
 ※2: 量測使用之標準磁石: Ø15.5 × Ø8 × 5t (異方性橡膠磁石)
 ※3: 正弦波 / X、Y、Z 3 軸向 / 每 1 軸向 3 回 / 每 1 回時間 11 ms
 ※4: 複振幅 1.5 mm / 10 Hz ~ 55 Hz ~ 10 Hz 掃頻, 持續 1 分鐘 / 每次 X、Y、Z 軸向操作 1 小時
 ※5: 1 = 無 / 2 = 輸出短路保護 / 3 = 電源逆接保護 / 4 = 突波吸收保護

溝槽尺寸圖

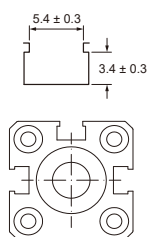

固定夾具

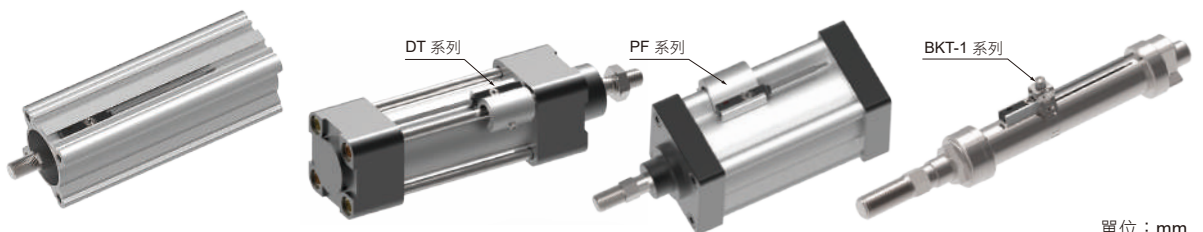

單位: mm

KT-75 系列



專利



尺寸圖

KT-75D, KT-75N, KT-75P / KT-75D-QD, KT-75N-QD, KT-75P-QD

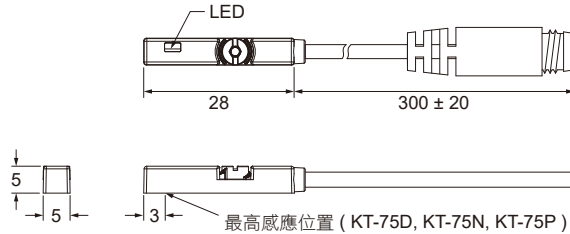

單位：mm

開關輸出狀態 / 指示燈

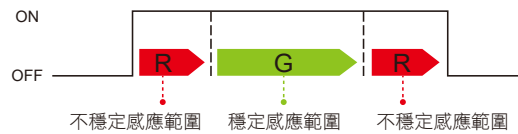

- 雙色 LED 可使傳感器定位更精確

規格表

型號	KT-75D	KT-75N	KT-75P
接線圖			
規格說明			
配線方式	2 線式	3 線式	
開關邏輯	電子式無接點，常開型		
輸出接點型式	無接點	無接點 NPN 型	無接點 PNP 型
使用電壓範圍	10 ~ 28 V DC		
最大開關電流	80 mA max.		
接點容量 ※1	2 W max.		
消費電流	-	10 mA @ 24 V DC max.	
內部電壓降	4 V max.	1.5 V max.	
洩漏電流	1 mA max.	0.05 mA max.	
指示燈顏色	不穩定感應範圍：紅色 LED 亮起；穩定感應範圍：綠色 LED 亮起		
電線	Ø2.6 耐油 PUR - 26 AWG (0.15 mm ²) - 2 芯	Ø2.6 耐油 PUR - 26 AWG (0.15 mm ²) - 3 芯	
最大切換工作頻率	1000 Hz		
感應磁場強度 ※2	85 高斯		
使用溫度範圍	-10 ~ 60 °C		
耐衝擊 ※3	50 G		
耐振動 ※4	9 G		
防護等級	IEC 60529 IP67		
保護回路 ※5	2, 3, 4		

備註
 ※1：不可超過接點容量 (P = VxI)。
 ※2：量測使用之標準磁石：Ø15.5 × Ø8 × 5t (異方性橡膠磁石)
 ※3：正弦波 / X、Y、Z 軸向 / 每 1 軸向 3 回 / 每 1 回時間 11 ms
 ※4：複振幅 1.5 mm / 10 Hz ~ 55 Hz ~ 10 Hz 掃頻，持續 1 分鐘 / 每次 X、Y、Z 軸向操作 1 小時
 ※5：1 = 無 / 2 = 輸出短路保護 / 3 = 電源逆接保護 / 4 = 突波吸收保護

溝槽尺寸圖

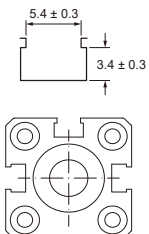

固定夾具

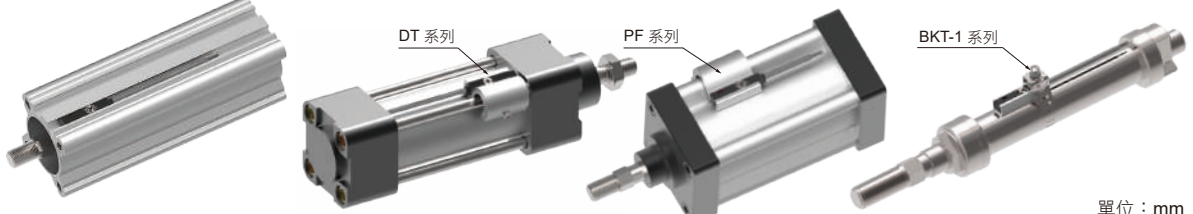

單位：mm

KT-77 系列



尺寸圖

KT-77D, KT-77N, KT-77P /
KT-77D-QD, KT-77N-QD, KT-77P-QD

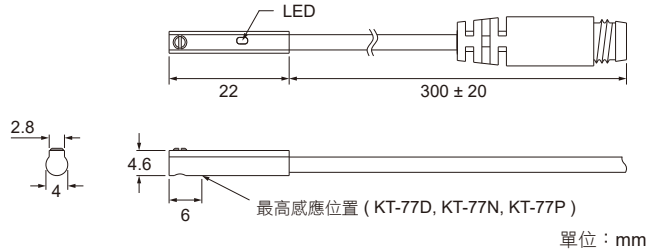

開關輸出狀態 / 指示燈

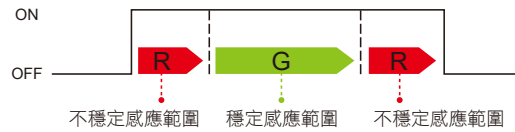

M8 公頭接線方式

三線式 (QD)

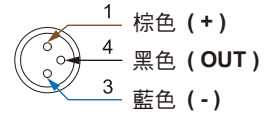

二線式 (QD)

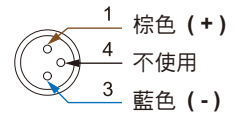

二線式 (歐式接線 EQD)

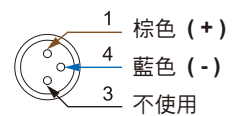

- 雙色 LED 可使傳感器定位更精確

規格表

型號	KT-77D	KT-77N	KT-77P
接線圖			
規格說明			
配線方式	2 線式	3 線式	
開關邏輯	電子式無接點，常開型		
輸出接點型式	無接點	無接點 NPN 型	無接點 PNP 型
使用電壓範圍	10 ~ 28 V DC		
最大開關電流	80 mA max.		
接點容量 ※1	2 W max.		
消費電流	-	10 mA @ 24 V DC max.	
內部電壓降	4 V max.	1.5 V max.	
洩漏電流	1 mA max.	0.05 mA max.	
指示燈顏色	不穩定感應範圍：紅色 LED 亮起；穩定感應範圍：綠色 LED 亮起		
電線	Ø2.6 耐油 PUR - 26 AWG (0.15 mm ²) - 2 芯	Ø2.6 耐油 PUR - 26 AWG (0.15 mm ²) - 3 芯	
最大切換工作頻率	1000 Hz		
感應磁場強度 ※2	85 高斯		
使用溫度範圍	-10 ~ 60 °C		
耐衝擊 ※3	50 G		
耐振動 ※4	9 G		
防護等級	IEC 60529 IP67		
保護回路 ※5	2, 3, 4		

備註

※1: 不可超過接點容量 (P = VxI) .

※2: 量測使用之標準磁石：Ø15.5 × Ø8 × 5t (異方性橡膠磁石)

※3: 正弦波 / X、Y、Z 3 軸向 / 每 1 軸向 3 回 / 每 1 回時間 11 ms

※4: 複振幅 1.5 mm / 10 Hz ~ 55 Hz ~ 10 Hz 掃頻，持續 1 分鐘 / 每次 X、Y、Z 軸向操作 1 小時

※5: 1 = 無 / 2 = 輸出短路保護 / 3 = 電源逆接保護 / 4 = 突波吸收保護

溝槽尺寸圖

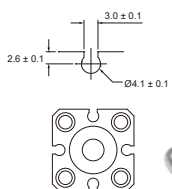

固定鋼帶

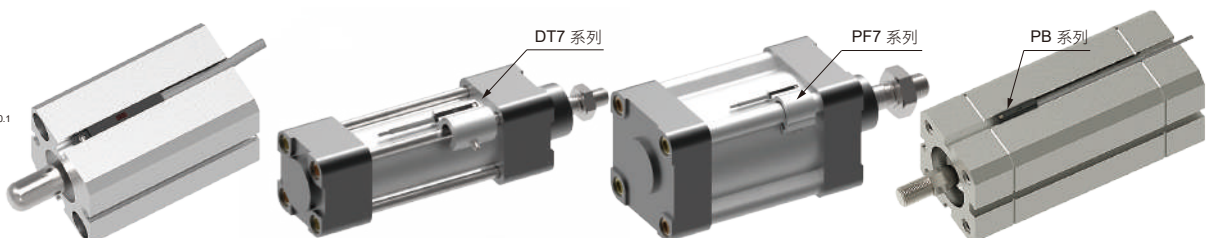

單位：mm

KT-80 系列



尺寸圖

KT-80DE, KT-80NE, KT-80PE /
KT-80DE-QD, KT-80NE-QD, KT-80PE-QD

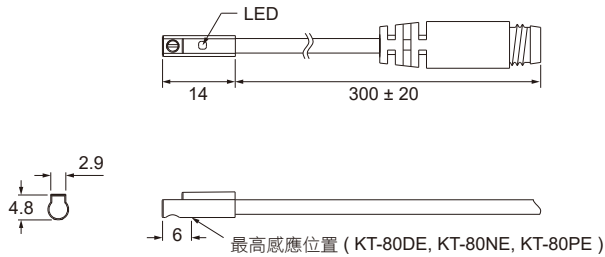

單位：mm

M8 公頭接線方式

■ 三線式 (QD)

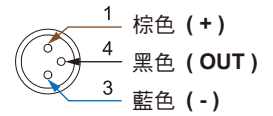

■ 二線式 (QD)

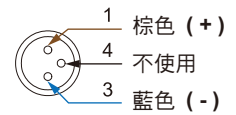

■ 二線式 (歐式接線 EQD)

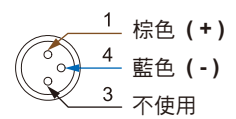

規格表

型號	KT-80DE	KT-80NE	KT-80PE
接線圖			
規格說明			
配線方式	2 線式	3 線式	
開關邏輯	電子式無接點，常開型		
輸出接點型式	無接點	無接點 NPN 型	無接點 PNP 型
使用電壓範圍	5 ~ 30 V DC		
最大開關電流	50 mA max.	80 mA max.	
接點容量 ※1	1.5 W max.	2.2 W max.	
消費電流	-	10 mA @ 24 V DC max.	
內部電壓降	3.5 V max.	0.5 V @ 50 mA max.	
洩漏電流	0.1 mA max.	0.01 mA max.	
指示燈顏色	紅色 LED		
電線	Ø2.6 耐油 PUR - 26 AWG (0.15 mm ²) - 2 芯	Ø2.6 耐油 PUR - 26 AWG (0.15 mm ²) - 3 芯	
最大切換工作頻率	1000 Hz max.		
感應磁場強度 ※2	40 ~ 1000 高斯		
使用溫度範圍	-10 ~ 70 °C		
耐衝擊 ※3	50 G		
耐振動 ※4	9 G		
防護等級	IEC 60529 IP67		
保護回路 ※5	3,4		

備註
 ※1: 不可超過接點容量 (P = VxI).
 ※2: 量測使用之標準磁石: Ø15.5 × Ø8 × 5t (異方性橡膠磁石)
 ※3: 正弦波 / X、Y、Z 3 軸向 / 每 1 軸向 3 回 / 每 1 回時間 11 ms
 ※4: 複振幅 1.5 mm / 10 Hz ~ 55 Hz 掃頻, 持續 1 分鐘 / 每次 X、Y、Z 軸向操作 1 小時
 ※5: 1 = 無 / 2 = 輸出短路保護 / 3 = 電源逆接保護 / 4 = 突波吸收保護

溝槽尺寸圖

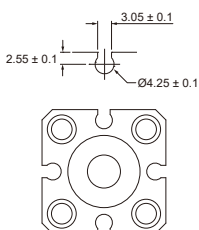

固定夾具

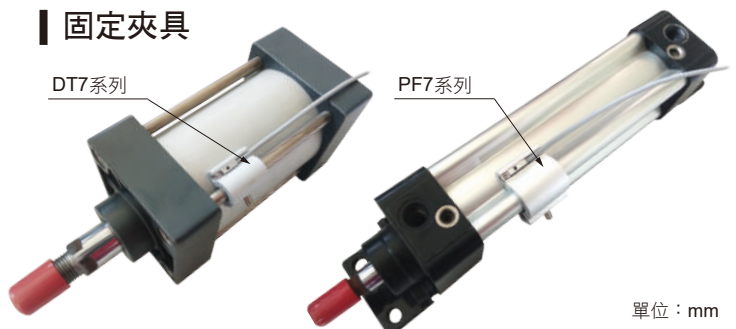

單位：mm

KT-81 系列



尺寸圖

KT-81R /
KT-81R-QD

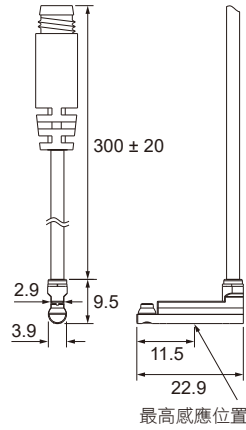

KT-81DE, KT-81NE, KT-81PE /
KT-81DE-QD, KT-81NE-QD,
KT-81PE-QD

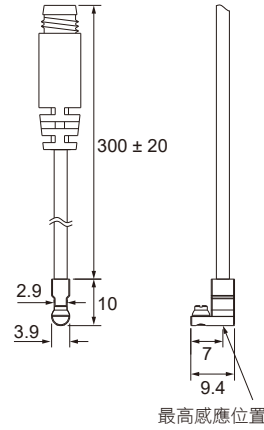

單位：mm

M8 公頭接線方式

■ 三線式 (QD)

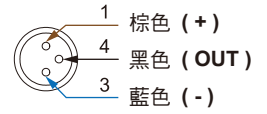

■ 二線式 (QD)

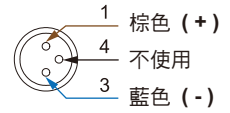

■ 二線式 (歐式接線 EQD)

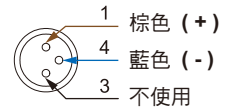

規格表

型號	KT-81R	KT-81DE	KT-81NE	KT-81PE
接線圖				
規格說明	2 線式		3 線式	
配線方式	2 線式		3 線式	
開關邏輯	SPST 常開型		電子式無接點，常開型	
輸出接點型式	有接點	無接點	無接點 NPN 型	無接點 PNP 型
使用電壓範圍	5 ~ 120 V DC / AC		5 ~ 30 V DC	
最大開關電流	100 mA max.	50 mA max.		80 mA max.
接點容量 ※1	10 W max.	1.5 W max.		2.2 W max.
消費電流	-		6 mA @ 24 V DC max.	
內部電壓降	3.5 V max.		0.5 V @ 50 mA max.	
洩漏電流	-	0.1 mA max.	0.01 mA max.	
指示燈顏色	紅色 LED			
電線	Ø2.6 耐油 PUR - 26 AWG (0.15 mm ²) - 2 芯		Ø2.6 耐油 PUR - 26 AWG (0.15 mm ²) - 3 芯	
最大切換工作頻率	200 Hz		1000 Hz max.	
感應磁場強度 ※2	70 高斯		40 ~ 1000 高斯	
使用溫度範圍	-10 ~ 70 °C			
耐衝擊 ※3	30 G		50 G	
耐振動 ※4	9 G			
防護等級	IEC 60529 IP67			
保護回路 ※5	1		3,4	

備註
 ※1：不可超過接點容量 (P = VxI)
 ※2：量測使用之標準磁石：Ø15.5 × Ø8 × 5t (異方性橡膠磁石)
 ※3：正弦波 / X、Y、Z 3 軸向 / 每 1 軸向 3 回 / 每 1 回時間 11 ms
 ※4：複振幅 1.5 mm / 10 Hz ~ 55 Hz ~ 10 Hz 掃頻，持續 1 分鐘 / 每次 X、Y、Z 軸向操作 1 小時
 ※5：1 = 無 / 2 = 輸出短路保護 / 3 = 電源逆接保護 / 4 = 突波吸收保護

溝槽尺寸圖

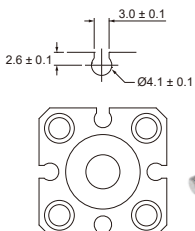

固定夾具

DT7系列

PF7系列

單位：mm

KT-82 系列



尺寸圖

KT-82DE, KT-82NE, KT-82PE /
KT-82DE-QD, KT-82NE-QD, KT-82PE-QD

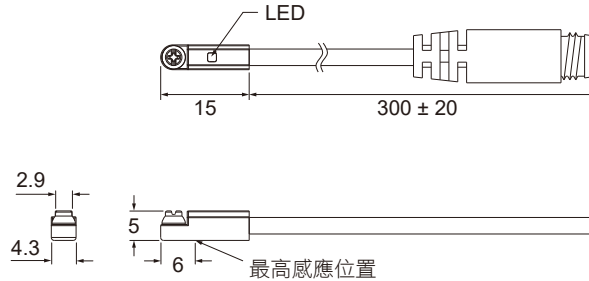

單位：mm

M8 公頭接線方式

三線式 (QD)

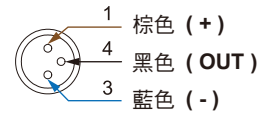

二線式 (QD)

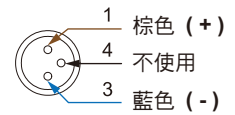

二線式 (歐式接線 EQD)

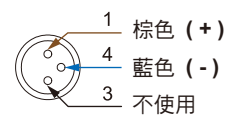

規格表

型號	KT-82DE	KT-82NE	KT-82PE
接線圖			
規格說明			
配線方式	2 線式	3 線式	
開關邏輯	電子式無接點，常開型		
輸出接點型式	無接點	無接點 NPN 型	無接點 PNP 型
使用電壓範圍	5 ~ 30 V DC		
最大開關電流	50 mA max.	80 mA max.	
接點容量 ※1	1.5 W max.	2.2 W max.	
消費電流	-	10 mA @ 24 V DC max.	
內部電壓降	3.5 V max.	0.5 V @ 50 mA max.	
洩漏電流	0.1 mA max.	0.01 mA max.	
指示燈顏色	紅色 LED		
電線	Ø2.6 耐油 PUR - 26 AWG (0.15 mm ²) - 2 芯	Ø2.6 耐油 PUR - 26 AWG (0.15 mm ²) - 3 芯	
最大切換工作頻率		1000 Hz max.	
感應磁場強度 ※2		40 ~ 1000 高斯	
使用溫度範圍		-10 ~ 70 °C	
耐衝擊 ※3		50 G	
耐振動 ※4		9 G	
防護等級		IEC 60529 IP67	
保護回路 ※5		3,4	

備註
 ※1: 不可超過接點容量 (P = VxI).
 ※2: 量測使用之標準磁石: Ø15.5 × Ø8 × 5t (異方性橡膠磁石)
 ※3: 正弦波 / X、Y、Z 3 軸向 / 每 1 軸向 3 回 / 每 1 回時間 11 ms
 ※4: 複振幅 1.5 mm / 10 Hz ~ 55 Hz ~ 10 Hz 掃頻, 持續 1 分鐘 / 每次 X、Y、Z 軸向操作 1 小時
 ※5: 1 = 無 / 2 = 輸出短路保護 / 3 = 電源逆接保護 / 4 = 突波吸收保護

溝槽尺寸圖

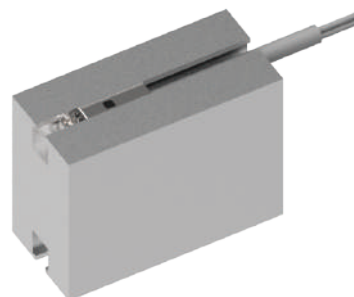
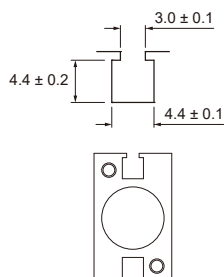

單位：mm

KT-83 系列



尺寸圖

KT-83DE, KT-83NE, KT-83PE /
KT-83DE-QD, KT-83NE-QD, KT-83PE-QD

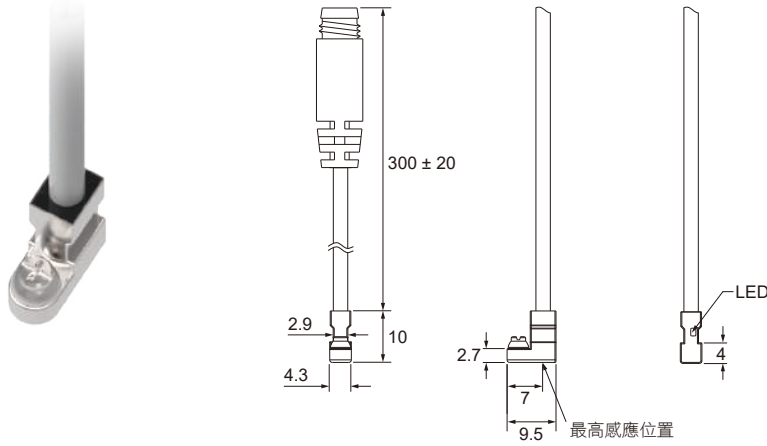

單位：mm

M8 公頭接線方式

三線式 (QD)

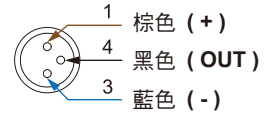

二線式 (QD)

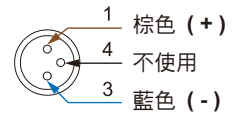

二線式 (歐式接線 EQD)

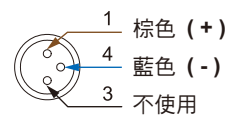

規格表

型號	KT-83DE	KT-83NE	KT-83PE
接線圖			
規格說明			
配線方式	2 線式	3 線式	
開關邏輯	電子式無接點，常開型		
輸出接點型式	無接點	無接點 NPN 型	無接點 PNP 型
使用電壓範圍	5 ~ 30 V DC		
最大開關電流	50 mA max.	80 mA max.	
接點容量 ※1	1.5 W max.	2.2 W max.	
消費電流	-	6 mA @ 24 V DC max.	
內部電壓降	3.5 V max.	0.5 V @ 50 mA max.	
洩漏電流	0.1 mA max.	0.01 mA max.	
指示燈顏色	紅色 LED		
電線	Ø2.6 耐油 PUR - 26 AWG (0.15 mm ²) - 2 芯	Ø2.6 耐油 PUR - 26 AWG (0.15 mm ²) - 3 芯	
最大切換工作頻率	1000 Hz max.		
感應磁場強度 ※2	40 ~ 1000 高斯		
使用溫度範圍	-10 ~ 70 °C		
耐衝擊 ※3	50 G		
耐振動 ※4	9 G		
防護等級	IEC 60529 IP67		
保護回路 ※5	3,4		

備註

※1：不可超過接點容量 (P = VxI)。

※2：量測使用之標準磁石：Ø15.5 × Ø8 × 5t (異方性橡膠磁石)

※3：正弦波 / X、Y、Z 3 軸向 / 每 1 軸向 3 回 / 每 1 回時間 11 ms

※4：複振幅 1.5 mm / 10 Hz ~ 55 Hz ~ 10 Hz 掃頻，持續 1 分鐘 / 每次 X、Y、Z 軸向操作 1 小時

※5：1 = 無 / 2 = 輸出短路保護 / 3 = 電源逆接保護 / 4 = 突波吸收保護

溝槽尺寸圖

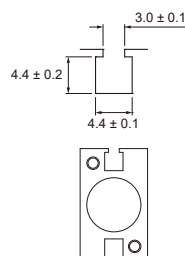

單位：mm

KT-85 系列



尺寸圖

KT-85R / KT-85R-QD

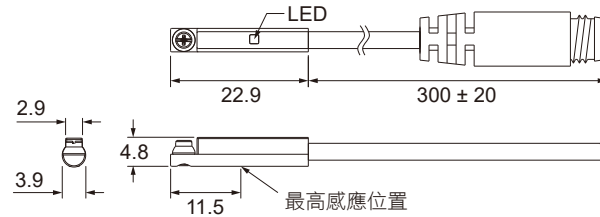

KT-85DE, KT-85NE, KT-85PE /
KT-85DE-QD, KT-85NE-QD, KT-85PE-QD

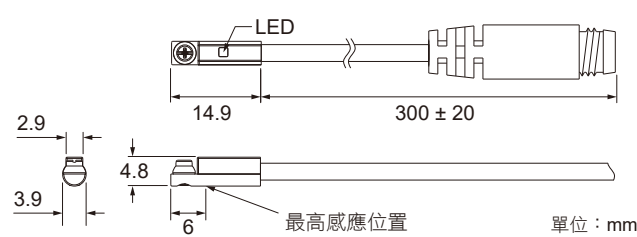

單位：mm

M8 公頭接線方式

三線式 (QD)

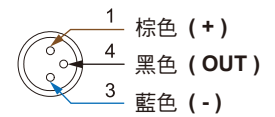

二線式 (QD)

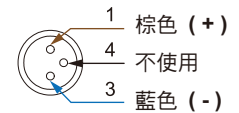

二線式 (歐式接線 EQD)

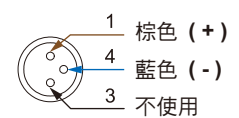

規格表

型號	KT-85R	KT-85DE	KT-85NE	KT-85PE
接線圖				
規格說明	2 線式		3 線式	
配線方式	2 線式		3 線式	
開關邏輯	SPST 常開型		電子式無接點，常開型	
輸出接點型式	有接點	無接點	無接點 NPN 型	無接點 PNP 型
使用電壓範圍	5 ~ 120 V DC / AC		5 ~ 30 V DC	
最大開關電流	100 mA max.	50 mA max.	80 mA max.	
接點容量 ※1	10 W max.	1.5 W max.	2.2 W max.	
消費電流			10 mA @ 24 V DC max.	
內部電壓降	3.5 V max.		0.5 V @ 50 mA max.	
洩漏電流	-	0.1 mA max.	0.01 mA max.	
指示燈顏色	紅色 LED			
電線	Ø2.6 耐油 PUR - 26 AWG (0.15 mm ²) - 2 芯		Ø2.6 耐油 PUR - 26 AWG (0.15 mm ²) - 3 芯	
最大切換工作頻率	200 Hz		1000 Hz max.	
感應磁場強度 ※2	70 高斯		40 ~ 1000 高斯	
使用溫度範圍	-10 ~ 70 °C			
耐衝擊 ※3	30 G		50 G	
耐振動 ※4	9 G			
防護等級	IEC 60529 IP67			
保護回路 ※5	1		3, 4	

備註
 ※1: 不可超過接點容量 (P = VxI)
 ※2: 量測使用之標準磁石：Ø15.5 × Ø8 × 5t (異方性橡膠磁石)
 ※3: 正弦波 / X、Y、Z 3 軸向 / 每 1 軸向 3 回 / 每 1 回時間 11 ms
 ※4: 複振幅 1.5 mm / 10 Hz ~ 55 Hz ~ 10 Hz 掃頻，持續 1 分鐘 / 每次 X、Y、Z 軸向操作 1 小時
 ※5: 1 = 無 / 2 = 輸出短路保護 / 3 = 電源逆接保護 / 4 = 突波吸收保護

溝槽尺寸圖

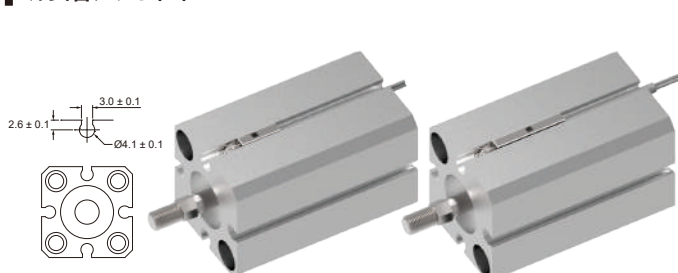

固定夾具

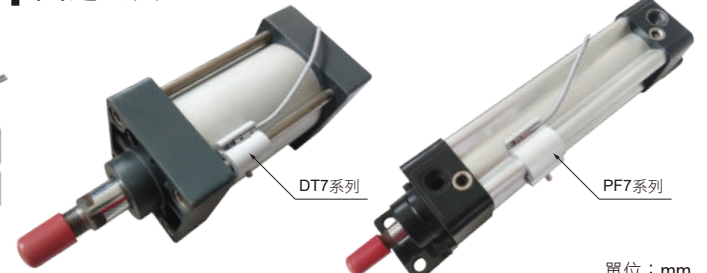

單位：mm

KT-86 系列



尺寸圖

KT-86R, KT-86DE, KT-86NE, KT-86PE /
KT-86R-QD, KT-86DE-QD, KT-86NE-QD, KT-86PE-QD

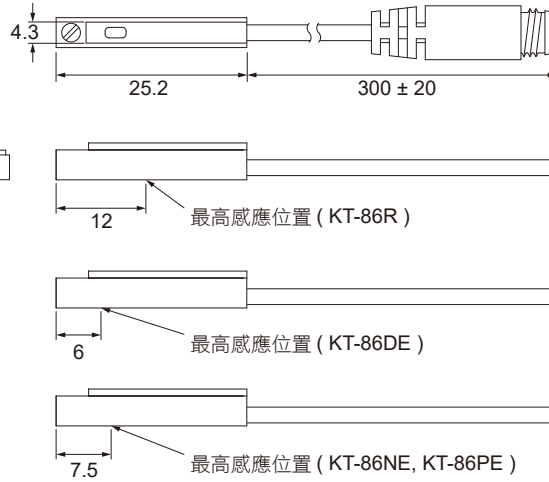

單位：mm

M8 公頭接線方式

■ 三線式 (QD)

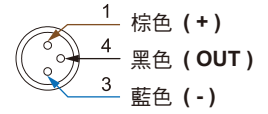

■ 二線式 (QD)

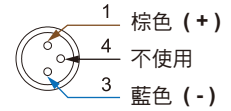

■ 二線式 (歐式接線 EQD)

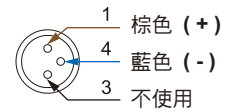

規格表

型號	KT-86R	KT-86DE	KT-86NE	KT-86PE
接線圖				
規格說明				
配線方式	2 線式		3 線式	
開關邏輯	SPST 常開型		電子式無接點，常開型	
輸出接點型式	有接點	無接點	無接點 NPN 型	無接點 PNP 型
使用電壓範圍	5 ~ 120 V DC / AC		5 ~ 30 V DC	
最大開關電流	100 mA max.	50 mA max.	80 mA max.	
接點容量 ※1	10 W max.	1.5 W max.	2.2 W max.	
消費電流	-		10 mA @ 24 V DC max.	
內部電壓降	3.5 V max.		0.5 V @ 50 mA max.	
洩漏電流	-	0.1 mA max.	0.01 mA max.	
指示燈顏色	紅色 LED			
電線	Ø2.6 耐油 PUR - 26 AWG (0.15 mm ²) - 2 芯		Ø2.6 耐油 PUR - 26 AWG (0.15 mm ²) - 3 芯	
最大切換工作頻率	200 Hz		1000 Hz max.	
感應磁場強度 ※2	70 高斯		40 ~ 1000 高斯	
使用溫度範圍	-10 ~ 70 °C			
耐衝擊 ※3	30 G		50 G	
耐振動 ※4	9 G			
防護等級	IEC 60529 IP67			
保護回路 ※5	1		3, 4	

備註
 ※1: 不可超過接點容量 (P = VxI)
 ※2: 量測使用之標準磁石: Ø15.5 × Ø8 × 5t (異方性橡膠磁石)
 ※3: 正弦波 / X、Y、Z 軸向 / 每 1 軸向 3 回 / 每 1 回時間 11 ms
 ※4: 複振幅 1.5 mm / 10 Hz ~ 55 Hz ~ 10 Hz 掃頻, 持續 1 分鐘 / 每次 X、Y、Z 軸向操作 1 小時
 ※5: 1 = 無 / 2 = 輸出短路保護 / 3 = 電源逆接保護 / 4 = 突波吸收保護

溝槽尺寸圖

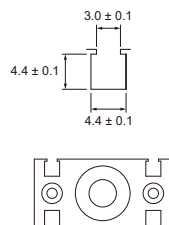

單位：mm

KT-1000D 系列



適用交流點焊機環境

抗強磁



尺寸圖

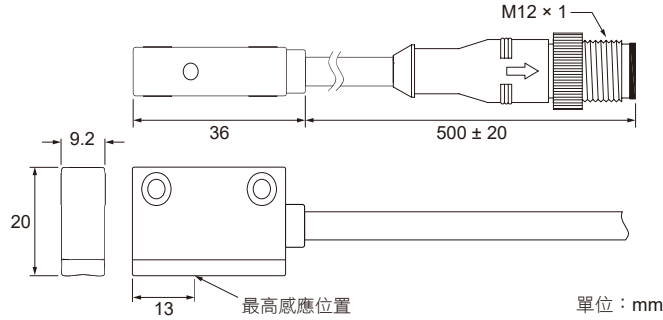

單位：mm

M12 公頭接線方式

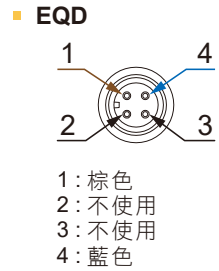
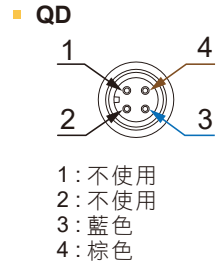

開關輸出狀態 / 指示燈

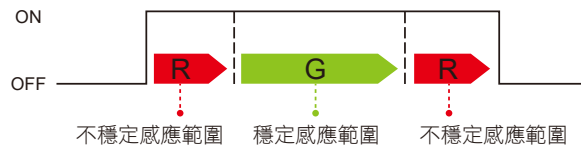

- 雙色 LED 可使傳感器定位更精確

規格表

型號	KT-1000D
接線圖	
規格說明	
配線方式	2 線式
開關邏輯	電子式無接點，常開型
輸出接點型式	無接點
使用電壓範圍	10 ~ 28 V DC
最大開關電流	5 ~ 50 mA max.
接點容量 ※1	1.5 W max.
消費電流	-
內部電壓降	5 V max.
洩漏電流	1 mA max.
指示燈顏色	不穩定感應範圍：紅色 LED 亮起；穩定感應範圍：綠色 LED 亮起
電線	Ø5.4 耐油 PVC - 20 AWG (0.5 mm ²) - 2 芯
動作時間	50 ms max.
抗強磁 ※2	16000 A
感應磁場強度 ※3	85 高斯
使用溫度範圍	-10 ~ 60 °C
耐衝擊 ※4	30 G
耐振動 ※5	9 G
防護等級	IEC 60529 IP67
保護回路 ※6	3, 4

備註

- ※1: 不可超過接點容量 (P = VxI)
- ※2: 當點焊電流低於 16000 A 時，KT-1000D 與點焊槍 (點焊導體或電纜) 的工作距離可以是 0 mm
- ※3: 量測使用之標準磁石：Ø15.5 × Ø8 × 5t (異方性橡膠磁石)
- ※4: 正弦波 / X、Y、Z 3 軸向 / 每 1 軸向 3 回 / 每 1 回時間 11 ms
- ※5: 複振幅 1.5 mm / 10 Hz ~ 55 Hz ~ 10 Hz 掃頻，持續 1 分鐘 / 每次 X、Y、Z 軸向操作 1 小時
- ※6: 1 = 無 / 2 = 輸出短路保護 / 3 = 電源逆接保護 / 4 = 突波吸收保護

型號規格說明

KT-1000D -

電線長度 / 接頭

- 空白：3 M 電線
- QD：M12 4Pin 公頭

應用實例

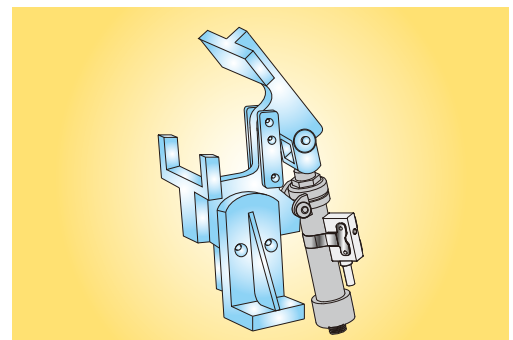

- KT-1000D 可以偵測到汽缸活塞的位置，尤其適合於夾持汽缸的應用。

KT-1000D 系列



BP 系列固定鋼帶

使用於固定 KT-1000D 磁性傳感器搭配於圓型缸。

安裝步驟

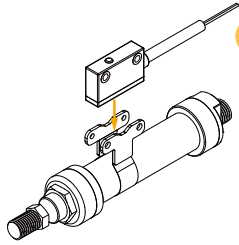

1 步驟 1

如左圖將鋼帶與氣缸組合。

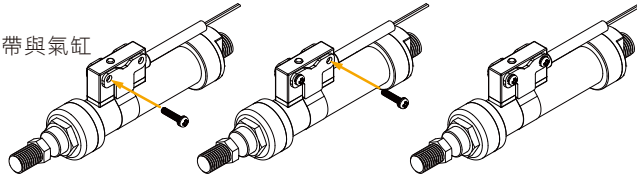

2 步驟 2

組合完後，插入螺絲定位，再將螺絲鎖緊。

BP - 4045

氣缸內徑

40 : Ø40 圓型缸
50 : Ø50 圓型缸
63 : Ø63 圓型缸

氣缸外徑

45 : Ø45 圓型缸
47 : Ø47 圓型缸
∴
72 : Ø72 圓型缸

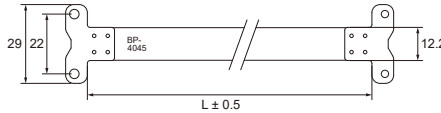

圓型缸尺寸對照表

型號	"L"	氣缸(內徑)	氣缸(外徑)
BP-4045	154	Ø40	Ø45
BP-4047	161	Ø40	Ø47
BP-5055	188	Ø50	Ø55
BP-5058	197	Ø50	Ø58
BP-6368	228	Ø63	Ø68
BP-6372	240	Ø63	Ø72

單位: mm

PMB 系列固定夾具

使用於固定 KT-1000D 磁性傳感器搭配於圓型缸。

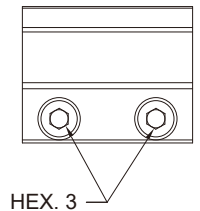
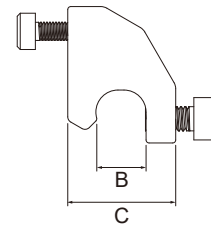
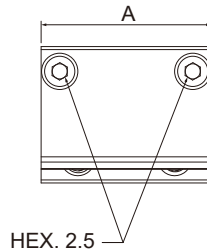
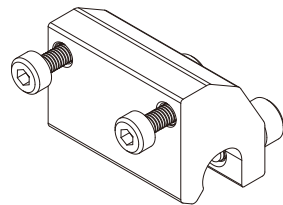
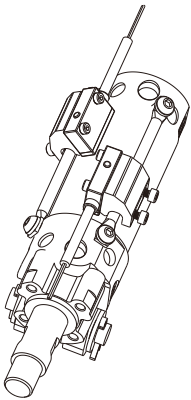

型號	尺寸	A	B	C
PMB-040		28.15	8.15	17.85
PMB-080		30	9.6	18.95

單位: mm

應用環境

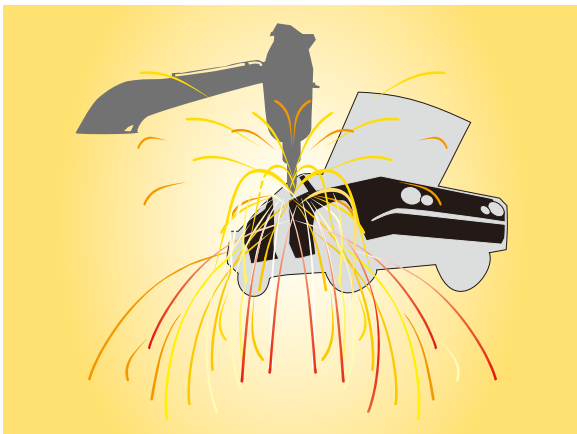

- KT-1000D 可以應用於強磁場的環境，例如：汽車工業或者靠近點焊機的区域。
- 當 KT-1000D 偵測到交流 (50 or 60 Hz) 磁場時，開關仍會保持原狀態而不受影響。

耐強磁安全距離

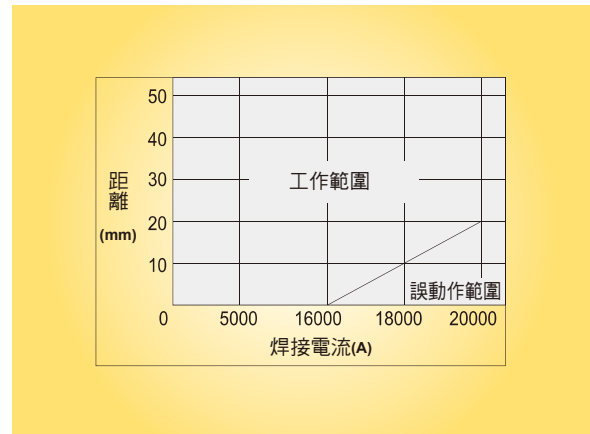

- 當點焊電流低於 16000 A 時，KT-1000D 與點焊槍 (點焊導體或電纜) 的工作距離可以是 0 mm。

KT-1001D 系列



適用交流點焊機環境

抗強磁



尺寸圖

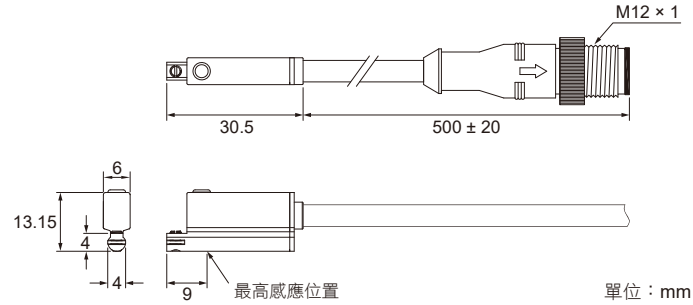

M12 公頭接線方式

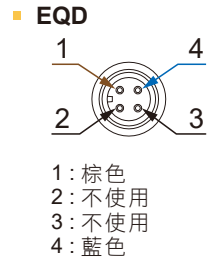
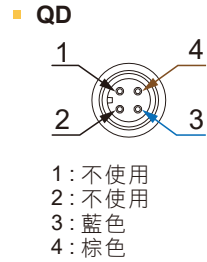

開關輸出狀態 / 指示燈

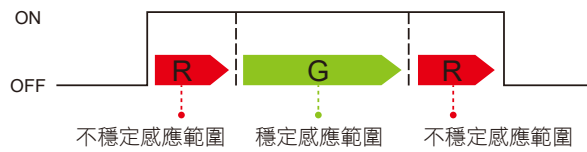

- 雙色 LED 可使傳感器定位更精確

規格表

型號	KT-1001D
接線圖	
規格說明	
配線方式	2 線式
開關邏輯	電子式無接點, 常開型
輸出接點型式	無接點
使用電壓範圍	10 ~ 28 V DC
最大開關電流	5 ~ 50 mA max.
接點容量 ※1	1.5 W max.
消費電流	-
內部電壓降	5 V max.
洩漏電流	1 mA max.
指示燈顏色	不穩定感應範圍: 紅色 LED 亮起; 穩定感應範圍: 綠色 LED 亮起
電線	Ø4.8 耐油 PVC - 20 AWG (0.5 mm ²) - 2 芯
動作時間	50 ms max.
抗強磁 ※2	16000 A
感應磁場強度 ※3	85 高斯
使用溫度範圍	-10 ~ 60 °C
耐衝擊 ※4	50 G
耐振動 ※5	9 G
防護等級	IEC 60529 IP67
保護回路 ※6	3, 4

備註
 ※1: 不可超過接點容量 (P=VxI)
 ※2: 當點焊電流低於 16000 A 時, KT-1001D 與點焊槍 (點焊導體或電纜) 的工作距離可以是 0 mm
 ※3: 量測使用之標準磁石: Ø15.5 × Ø8 × 5t (異方性橡膠磁石)
 ※4: 正弦波 / X、Y、Z 3 軸向 / 每 1 軸向 3 回 / 每 1 回時間 11 ms
 ※5: 複振幅 1.5 mm / 10 Hz ~ 55 Hz ~ 10 Hz 掃頻, 持續 1 分鐘 / 每次 X、Y、Z 軸向操作 1 小時
 ※6: 1 = 無 / 2 = 輸出短路保護 / 3 = 電源逆接保護 / 4 = 突波吸收保護

型號規格說明



溝槽尺寸圖

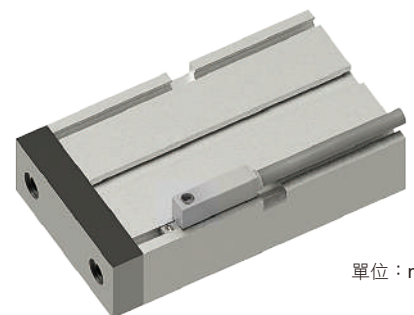
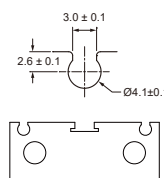

單位: mm

固定夾具系列



PMA 系列

專用在拉桿缸 (Tie-Rod)。

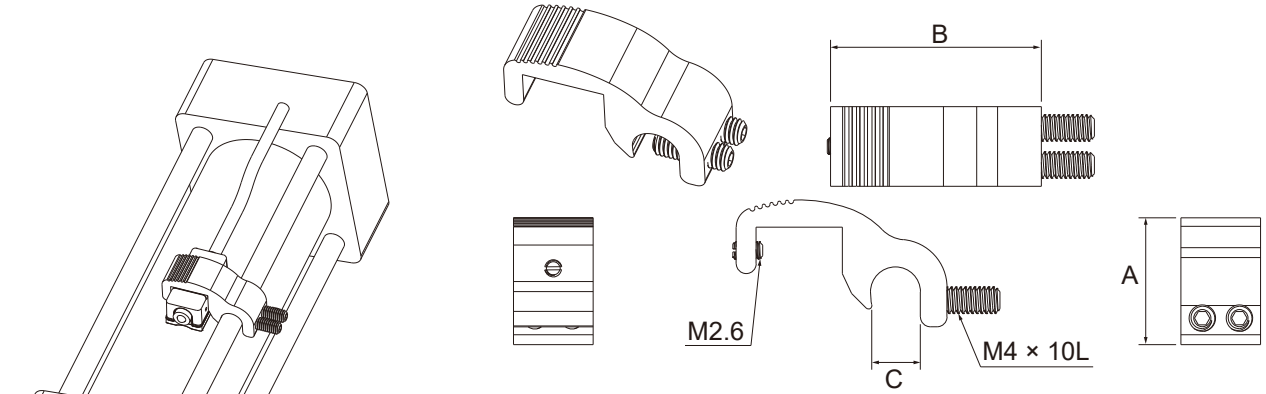

型號	尺寸	A	B	C
PMA-6		19.1	31.8	Ø6
PMA-8		18.4	33.7	Ø8
PMA-10		16.7	35.9	Ø10
PMA-12		20	35.5	Ø12
PMA-14		24	38.0	Ø14
PMA-16		24	40.0	Ø16

單位：mm

PI 系列

專用在米型缸 (ISO profile)。

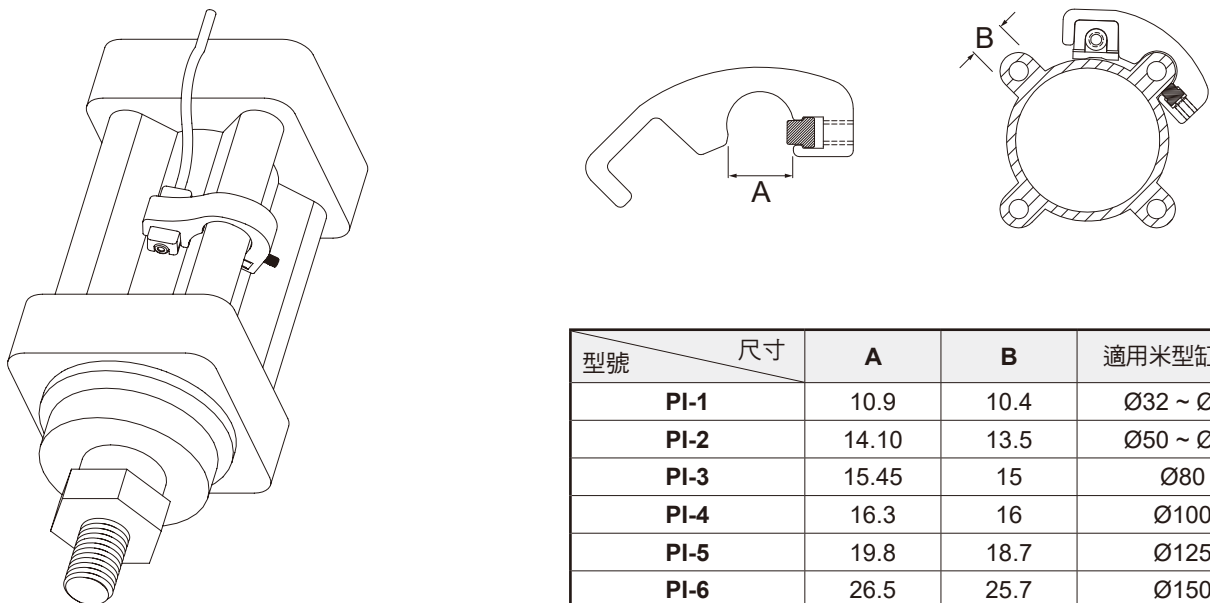

型號	尺寸	A	B	適用米型缸缸徑
PI-1		10.9	10.4	Ø32 ~ Ø40
PI-2		14.10	13.5	Ø50 ~ Ø63
PI-3		15.45	15	Ø80
PI-4		16.3	16	Ø100
PI-5		19.8	18.7	Ø125
PI-6		26.5	25.7	Ø150

單位：mm

固定夾具系列



PF 系列

專用在米型缸 (ISO profile)。

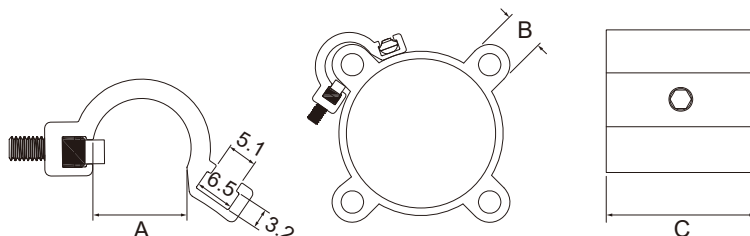
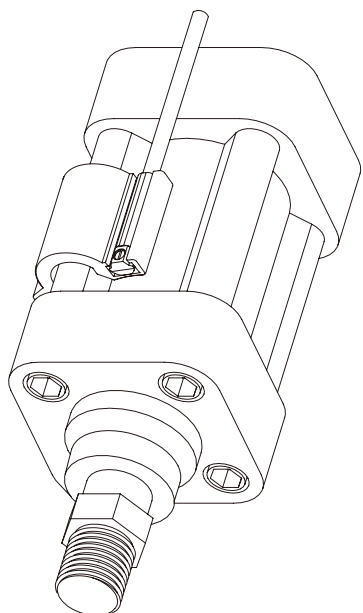

型號	尺寸	A	B	C	適用米型缸缸徑
PF-1		12.1	10.4	25	Ø32 ~ Ø40
PF-2		15.9	13.5	25	Ø50 ~ Ø63
PF-3		16.3	15	25	Ø80
PF-4		17.9	16	25	Ø100
PF-5		19.7	18.7	25	Ø125

單位：mm

DT 系列

專用在拉桿缸 (Tie-Rod)。

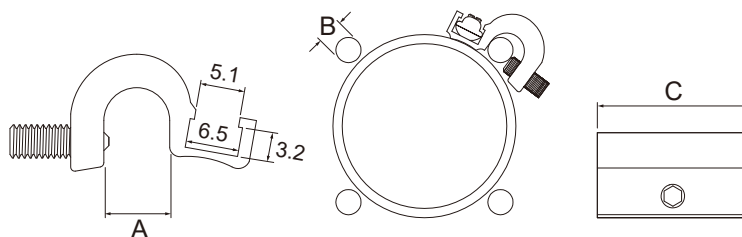
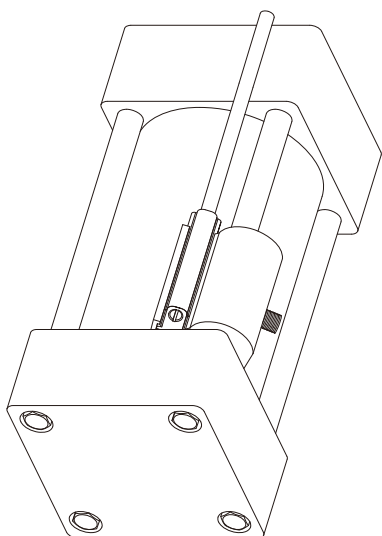

型號	尺寸	A	B	C
DT-1		7.9	Ø4 ~ Ø6	25
DT-2		10.4	Ø8 ~ Ø10	25
DT-3		15.1	Ø12 ~ Ø14	25
DT-4		20.6	Ø16	25
DT-5		24.9	Ø20 ~ Ø24	30

單位：mm

固定夾具系列



PF7 系列

專用在米型缸 (ISO profile) 。

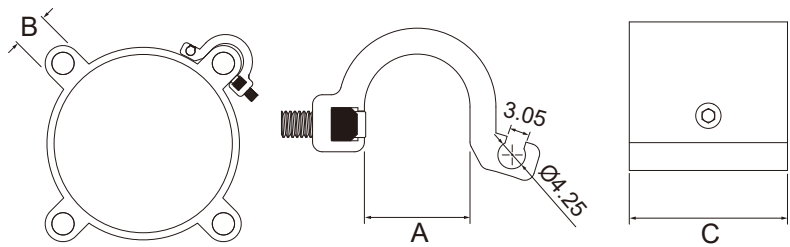
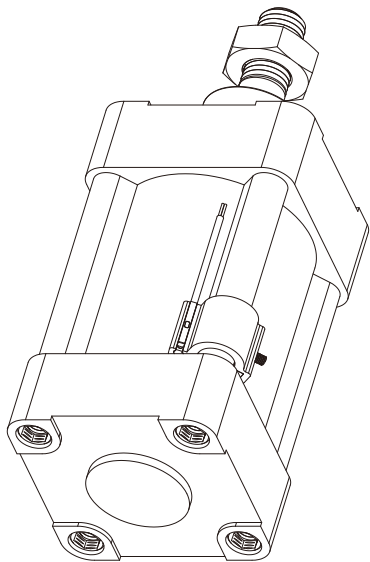

型號	尺寸	A	B	C	適用米型缸缸徑
PF7-1		12.1	10.4	25	Ø32 ~ Ø40
PF7-2		15.9	13.5	25	Ø50 ~ Ø63
PF7-3		16.3	15	25	Ø80
PF7-4		17.9	16	25	Ø100
PF7-5		19.7	18.7	25	Ø125
PF7-6		27.6	25.7	25	Ø160

單位：mm

DT7 系列

專用在拉桿缸 (Tie-Rod) 。

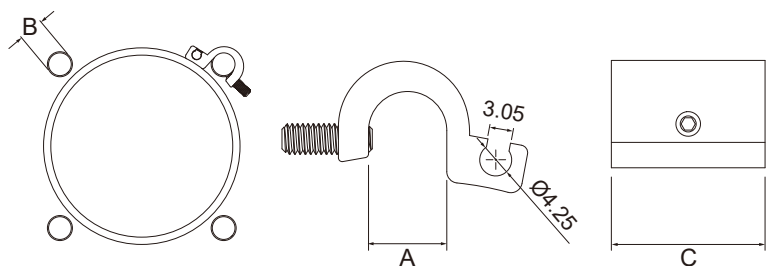
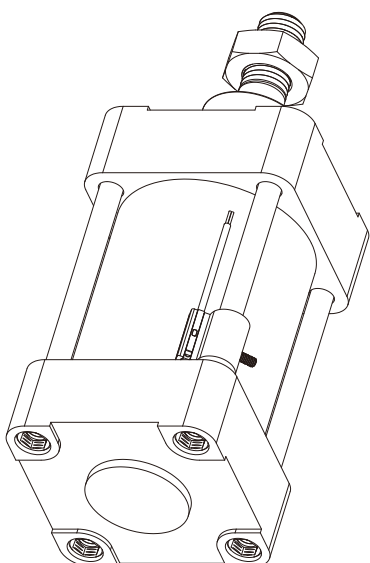

型號	尺寸	A	B	C
DT7-1		7.9	Ø4 ~ Ø6	25
DT7-2		10.4	Ø8 ~ Ø10	25
DT7-3		15.1	Ø12 ~ Ø14	25
DT7-4		20.6	Ø16	25

單位：mm

固定夾具系列



PB 系列

適用於 T 型溝槽及圓型缸。

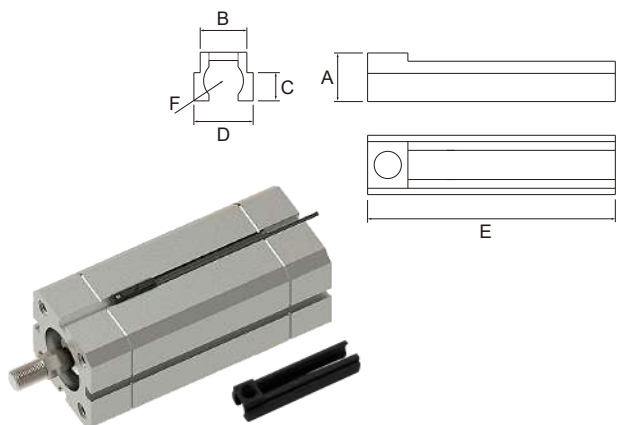

尺寸 型號	A	B	C	D	E	F	T 型溝槽尺寸圖
PB-01	5.0	4.8	2.9	6.1	25.5	R2.05	
PB-03	5.0	4.8	3.8	6.1	25.5	R2.05	
PB-08	4.6	5.1	3.1	6.5	30.2	Ø4.1	

單位：mm

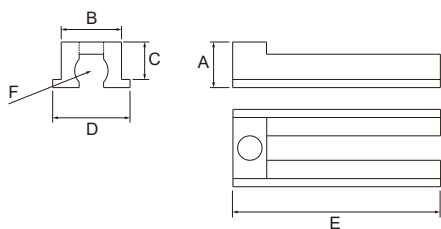

尺寸 型號	A	B	C	D	E	F	T 型溝槽尺寸圖
PB-02	5.6	7.4	4.6	9.5	25.5	R2.05	

單位：mm

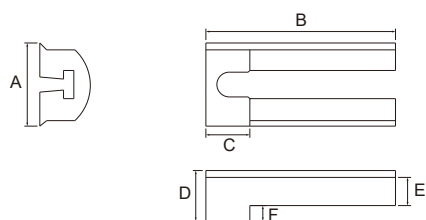

尺寸 型號	A	B	C	D	E	F	T 型溝槽尺寸圖
PB-04	12.1	27.6	6.4	7.35	4.1	2.25	

單位：mm

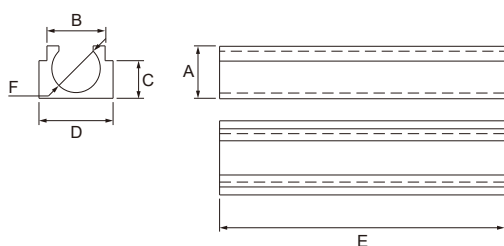

尺寸 型號	A	B	C	D	E	F	適用溝槽尺寸圖
PB-07	4.6	5.1	3.2	6.5	25	Ø4.1	

單位：mm

固定夾具 系列

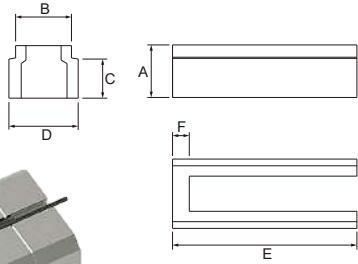
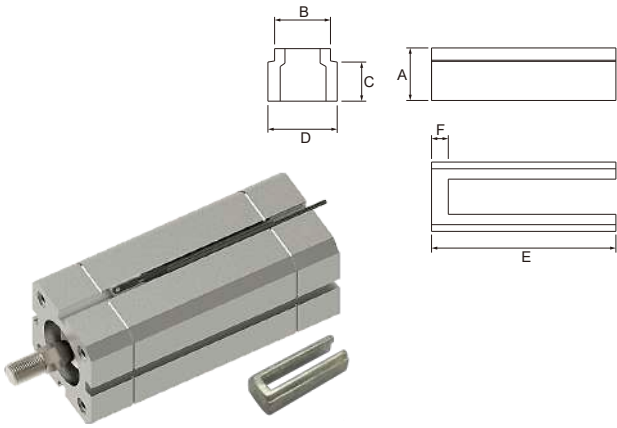

尺寸 型號	A	B	C	D	E	F	T型溝槽尺寸圖
PB-12	4.7	5.0	3.5	6.2	16.5	1.5	

單位: mm

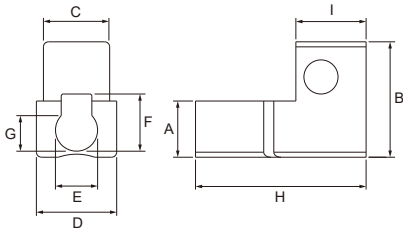

尺寸 型號	A	B	C	D	E	F	G	H	I	適用氣缸
PB-14	5.6	11.5	6.6	8.0	4.2	5.7	3.54	17	7.0	圓型缸

單位: mm

DT2 系列

專用在拉桿缸 (Tie-Rod)。

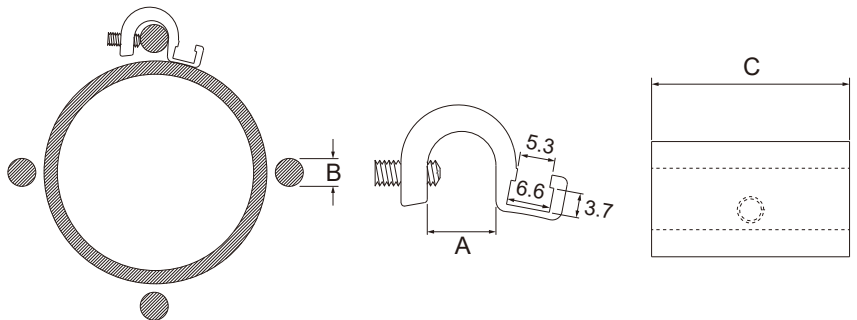
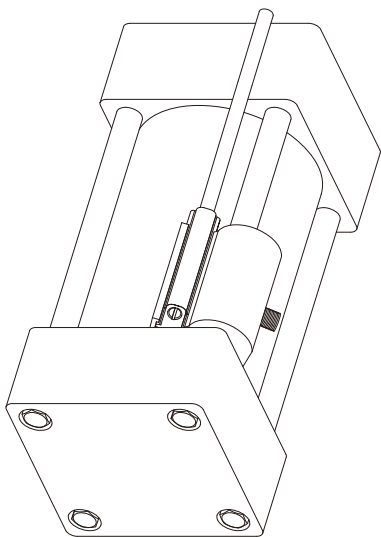

型號	尺寸	A	B	C
DT2-2		10.4	Ø8 ~ Ø10	30
DT2-3		15.1	Ø12 ~ Ø15	30
DT2-4		20.6	Ø15 ~ Ø20.5	30
DT2-5		24.9	Ø20.5 ~ Ø24.5	30

單位: mm

固定鋼帶 系列

PH-2 系列

專用在圓形缸，用於固定 KT-20 & KT-21 系列的磁性傳感器。

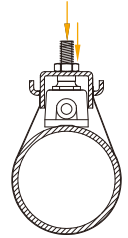
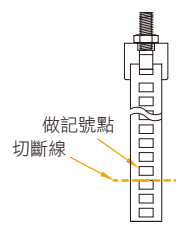
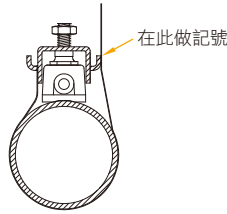
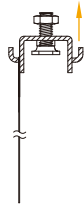
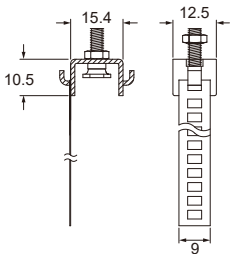

安裝步驟

1 步驟 1

1-1 將夾頭上的螺絲向上鬆開。

2 步驟 2

2-1 鋼帶一端套入夾頭掛勾上。
2-2 如上圖將磁性傳感器及氣缸組合，並拉緊鋼帶。
2-3 在另一邊鋼帶掛勾可掛入的孔位上作記號。

3 步驟 3

3-1 如上圖記號孔之後的位置剪斷鋼帶。

4 步驟 4

4-1 將裁剪好的鋼帶一端套入夾頭掛勾上。
4-2 如上圖將磁性傳感器及氣缸組合，並鎖緊螺絲，使夾頭頂起。
4-3 鎖緊螺帽，使螺絲固定。

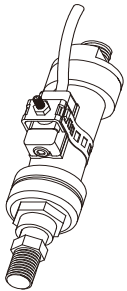

PH - 2

固定鋼帶編號

2: 適用於 Ø6 ~ Ø125 圓型缸。

BK-82 系列

專用在圓型缸，用於固定 KT-05 & KT-15 系列的磁性傳感器。

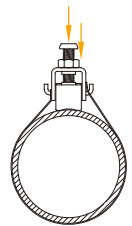
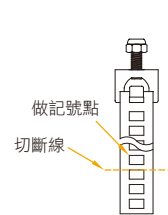
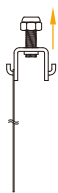
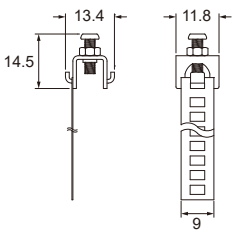

安裝步驟

1 步驟 1

1-1 將夾頭上的螺絲向上鬆開。
2-2 使螺絲不伸出夾頭內緣。

2 步驟 2

2-1 鋼帶一端套入夾頭掛勾上。
2-2 如上圖將磁性傳感器及氣缸組合，並拉緊鋼帶。
2-3 在另一邊鋼帶掛勾可掛入的孔位上作記號。

3 步驟 3

3-1 如上圖記號孔之後的位置剪斷鋼帶。

4 步驟 4

4-1 將裁剪好的鋼帶一端套入夾頭掛勾上。
4-2 如上圖將磁性傳感器及氣缸組合，並鎖緊螺絲，使夾頭頂起。
4-3 鎖緊螺帽，使螺絲固定。

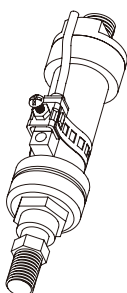

BK - 82

固定鋼帶編號

82: 適用於 Ø6 ~ Ø63 圓型缸。

固定鋼帶系列



BS 系列

專用在圓型缸，用於固定 KT-48 系列的磁性傳感器。

安裝步驟

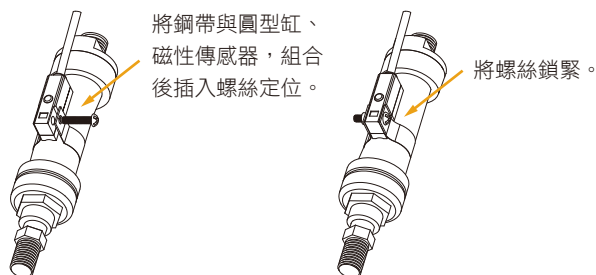
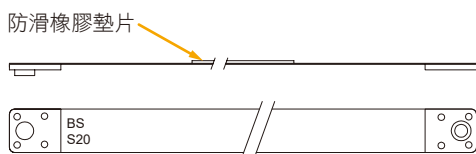

BS - S 2 5

氣缸材質

S : 不銹鋼
A : 鋁合金

氣缸內徑

6 : Ø6 圓型缸
8 : Ø8 圓型缸
⋮
40 : Ø40 圓型缸

圓型缸尺寸對照表

型號	氣缸 (內徑)	氣缸材質	氣缸 (外徑)	型號	氣缸 (內徑)	氣缸材質	氣缸 (外徑)
BS-A20	Ø20	鋁合金	25	BS-S6	Ø6	不銹鋼	8.5
BS-A25	Ø25	鋁合金	30	BS-S8	Ø8	不銹鋼	10
BS-A30	Ø30	鋁合金	35	BS-S10	Ø10	不銹鋼	11
BS-A32	Ø32	鋁合金	37	BS-S12	Ø12	不銹鋼	13.2
BS-A40	Ø40	鋁合金	45	BS-S16	Ø16	不銹鋼	17
BS-A50	Ø50	鋁合金	55	BS-S20	Ø20	不銹鋼	21.6
BS-A63	Ø63	鋁合金	70	BS-S25	Ø25	不銹鋼	26.5
BS-A80	Ø80	鋁合金	87.7	BS-S32	Ø32	不銹鋼	33.6
				BS-S40	Ø40	不銹鋼	42

單位 : mm

PB-14 夾具 + BS 鋼帶系列

專用在圓形缸，用於固定 KT-02 & KT-07 & KT-36 & KT-80 系列的磁性傳感器。

安裝步驟

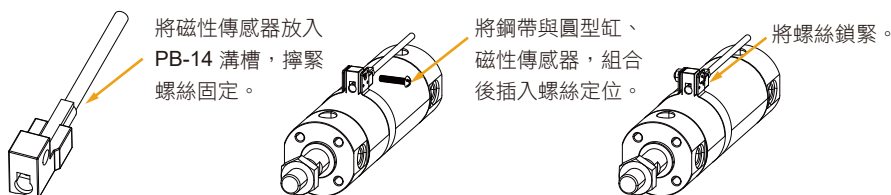
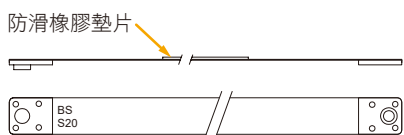

BS - S 2 5

氣缸材質

S : 不銹鋼
A : 鋁合金

氣缸內徑

6 : Ø6 圓型缸
8 : Ø8 圓型缸
⋮
40 : Ø40 圓型缸

圓型缸尺寸對照表

型號	氣缸 (內徑)	氣缸材質	氣缸 (外徑)	型號	氣缸 (內徑)	氣缸材質	氣缸 (外徑)
BS-A20	Ø20	鋁合金	25	BS-S6	Ø6	不銹鋼	8.5
BS-A25	Ø25	鋁合金	30	BS-S8	Ø8	不銹鋼	10
BS-A30	Ø30	鋁合金	35	BS-S10	Ø10	不銹鋼	11
BS-A32	Ø32	鋁合金	37	BS-S12	Ø12	不銹鋼	13.2
BS-A40	Ø40	鋁合金	45	BS-S16	Ø16	不銹鋼	17
BS-A50	Ø50	鋁合金	55	BS-S20	Ø20	不銹鋼	21.6
BS-A63	Ø63	鋁合金	70	BS-S25	Ø25	不銹鋼	26.5
BS-A80	Ø80	鋁合金	87.7	BS-S32	Ø32	不銹鋼	33.6
				BS-S40	Ø40	不銹鋼	42

單位 : mm

固定鋼帶系列



BL-1 系列

專用在圓型缸，BL-1 用於固定 KT-40 & KT-50 系列的磁性傳感器。

螺絲鎖孔對照表

氣缸 (內徑)	氣缸材質	氣缸 (外徑)	建議螺絲鎖孔	氣缸 (內徑)	氣缸材質	氣缸 (外徑)	建議螺絲鎖孔
Ø10	不銹鋼	11	10	Ø30	鋁合金	35	26
Ø12	不銹鋼	13.2	11	Ø32	不銹鋼	33.6	24
Ø16	不銹鋼	17	14	Ø32	鋁合金	37	27
Ø20	不銹鋼	21.6	16	Ø40	不銹鋼	42	30
Ø20	鋁合金	25	19	Ø40	鋁合金	45	32
Ø25	不銹鋼	26.5	20	Ø50	鋁合金	55	40
Ø25	鋁合金	30	22	Ø63	鋁合金	70	50

單位：mm



安裝步驟

例如：使用於 Ø40 不銹鋼圓型缸。

1 步驟 1

依據螺絲鎖孔對照表在固定片上 30 孔做記號。(如圖示)

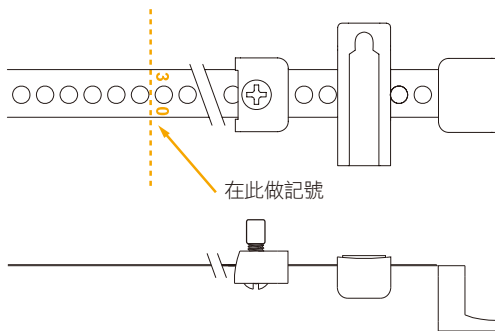

2 步驟 2

如圖在記號孔之後的位置裁掉多餘的鋼帶。

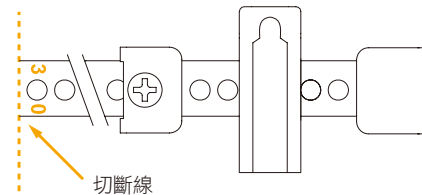

3 步驟 3

將螺絲套進夾具公座。

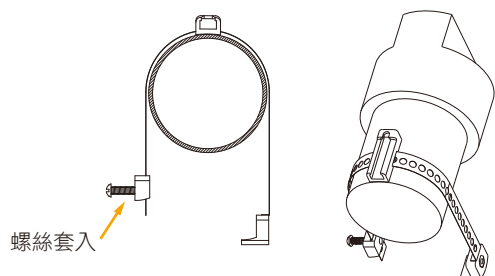

4 步驟 4

將鋼帶圍繞氣缸並將螺絲鎖入 3~5 圈。(切勿鎖緊以便下面步驟的進行)

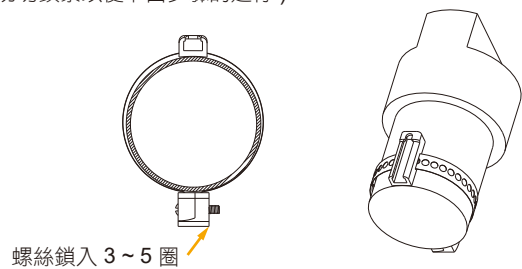

5 步驟 5

將磁性傳感器置入 BL-1 系列的固定座並鎖緊。

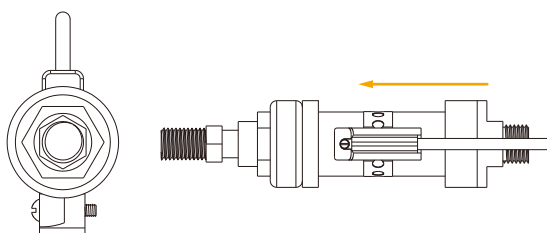

6 步驟 6

調整磁性傳感器至需要之感應位置後再將螺絲鎖緊。

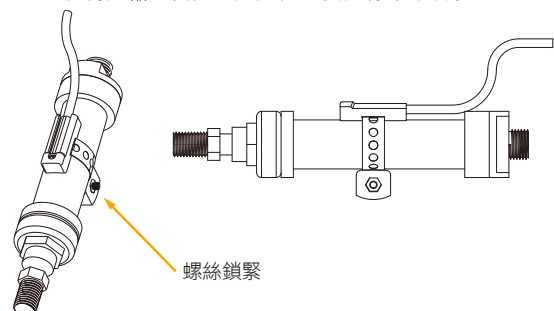

固定鋼帶系列



BKT-1

專用在圓形缸，用於固定 KT-65 & KT-75 系列的磁性傳感器。



使用方法

例如：使用於 $\text{Ø}32$ 不銹鋼圓形缸。
裁剪位置參照鋼帶刻度標記 "Stainless steel 32"。

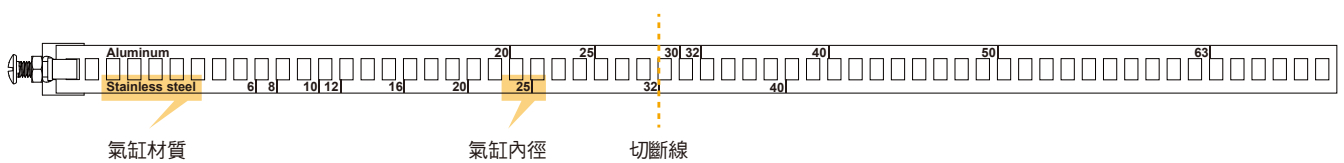

安裝步驟

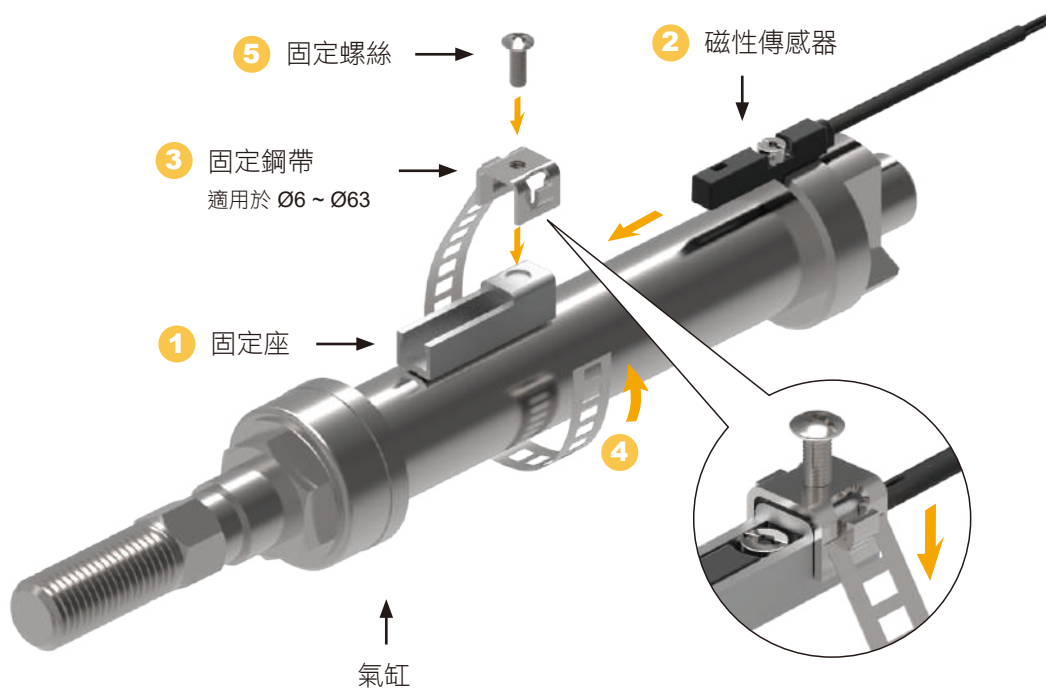

單位：mm

磁鐵

系列



橡膠磁鐵 (ME)

型號	尺寸	A / ± 0.00 -0.80	B / ± 0.80 0.00	C / ± 0.2
ME - 16 - 8 × 4		15.50	8.00	4.00
ME - 20 - 9 × 4		19.50	9.00	4.00
ME - 25 - 13 × 4		24.50	13.00	4.00
ME - 30 - 21 × 4		29.50	21.00	4.00
ME - 32 - 21 × 4		31.50	21.00	4.00
ME - 40 - 22 × 4		39.50	22.00	4.00
ME - 50 - 32 × 4		49.50	32.00	4.00
ME - 63 - 42 × 4		62.50	42.00	4.00
ME - 80 - 58 × 4		79.50	58.00	4.00
ME - 100 - 78 × 4		99.50	78.00	4.00
ME - 125 - 79 × 4		124.50	79.00	4.00
ME - 125 - 108 × 4		124.50	108.00	4.00
ME - 150 - 125 × 4		149.50	125.00	4.00
ME - 200 - 176 × 4		195.50	176.00	4.00

型號	尺寸	A / ± 0.00 -0.80	B / ± 0.80 0.00	C / ± 0.2
ME - 16 - 8 × 5		15.50	8.00	5.00
ME - 20 - 9 × 5		19.50	9.00	5.00
ME - 25 - 13 × 5		24.50	13.00	5.00
ME - 30 - 21 × 5		29.50	21.00	5.00
ME - 32 - 21 × 5		31.50	21.00	5.00
ME - 40 - 22 × 5		39.50	22.00	5.00
ME - 50 - 32 × 5		49.50	32.00	5.00
ME - 63 - 42 × 5		62.50	42.00	5.00
ME - 80 - 58 × 5		79.50	58.00	5.00
ME - 100 - 78 × 5		99.50	78.00	5.00

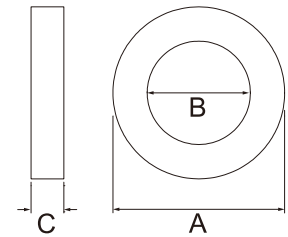

單位 : mm

磁鐵特性

- 殘留磁通密度 (Br) : 2300 - 2500 高斯
- 保磁力 (iHC) : 3000 - 3800 Oe
(bHC) : 2000 - 2300 Oe
- 最大磁能積 : 1.3 - 1.5 Mg.Oe

材質特性

- 磁阻力 : 20 - 50 kgf/cm²
- 延伸性 : 5 - 20 %
- 硬度 (Shore D) : 30 - 50
- 材質規格密度 : 3.5 - 3.7 g/cm³
- 適用溫度 : -20 °C ~ 70 °C

塑膠磁鐵 (PME)

型號	尺寸	A / ± 0.00 -0.30	B / ± 0.30 0.00	C / ± 0.2
PME - 20 - 9 × 4		19.50	9.00	4.00
PME - 25 - 13 × 4		24.50	13.00	4.00
PME - 30 - 21 × 4		29.50	21.00	4.00
PME - 32 - 21 × 4		31.50	21.00	4.00
PME - 40 - 22 × 4		39.50	22.00	4.00
PME - 50 - 32 × 4		49.50	32.00	4.00
PME - 63 - 42 × 4		62.50	42.00	4.00
PME - 80 - 58 × 4		79.50	58.00	4.00
PME - 100 - 78 × 4		99.50	78.00	4.00

型號	尺寸	A / ± 0.00 -0.30	B / ± 0.30 0.00	C / ± 0.2
PME - 12 - 6 × 5		11.50	6.00	5.00
PME - 16 - 8 × 5		15.50	8.00	5.00
PME - 20 - 9 × 5		19.50	9.00	5.00
PME - 25 - 13 × 5		24.50	13.00	5.00
PME - 30 - 21 × 5		29.50	21.00	5.00
PME - 32 - 21 × 5		31.50	21.00	5.00
PME - 40 - 22 × 5		39.50	22.00	5.00
PME - 50 - 32 × 5		49.50	32.00	5.00
PME - 63 - 42 × 5		62.50	42.00	5.00
PME - 80 - 58 × 5		79.50	58.00	5.00
PME - 100 - 78 × 5		99.50	78.00	5.00

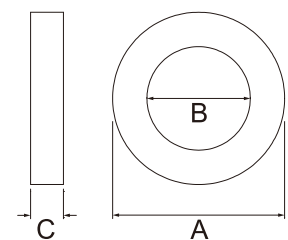

單位 : mm

磁鐵特性

- 殘留磁通密度 (Br) : 2500 - 3000 高斯
- 保磁力 (iHC) : 2700 - 3100 Oe
(bHC) : 2400 - 2500 Oe
- 最大磁能積 : 1.8 Mg.Oe

材質特性

- 磁阻力 : 80 kgf/cm²
- 延伸性 : 6.7 %
- 硬度 (Shore D) : 120
- 材質規格密度 : 3.2 g/cm³
- 適用溫度 : -20 °C ~ 100 °C

M8 □ R 系列



P.133

M8 □ QD 系列



P.134

M8 □ SW 系列



P.135

M12 □ R 系列



P.136

M12 □ QD 系列



P.137

M123R □ - N / P 系列



P.138

※ 外觀部份些微亮度不均、色偏、傷痕、髒汙等情況，皆視為良品。

M8 □ R 系列



型號規格說明

M 8 3 R - P U R - 2 M



接頭型式

R : 旋轉母頭，水平出線
RL : 旋轉母頭，垂直出線

電線長度

2M : 電線長度 2 M
5M : 電線長度 5 M

電線材質

PVC : Ø4.5 PVC 電線
PUR : Ø4.5 PUR 電線

接頭系列

M83 : M8 3Pin 接頭
M84 : M8 4Pin 接頭

規格表

型號	M83R - □ M83RL - □	M84R - □ M84RL - □		
母頭腳位				
規格說明				
腳位接線顏色	1 : 棕色 3 : 藍色 4 : 黑色	1 : 棕色 2 : 白色 3 : 藍色 4 : 黑色		
接點數量	3	4		
額定電壓	60 V AC / DC			
額定電流	3 A			
端子材質	銅鍍金			
包覆端子材質	PA			
接頭外觀材質	PP			
接頭外觀顏色	黑色			
電線材質	PVC	PUR	PVC	PUR
電線顏色	灰色	黑色	灰色	黑色
導體規格	24 AWG (0.22 mm ²)			
回路	-			
指示燈顏色	-			
防護等級	IEC 60529 IP67			
使用溫度範圍	-20 ~ 80 °C			

尺寸圖

■ M83R / M84R

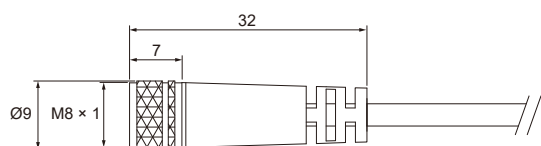

■ M83RL / M84RL

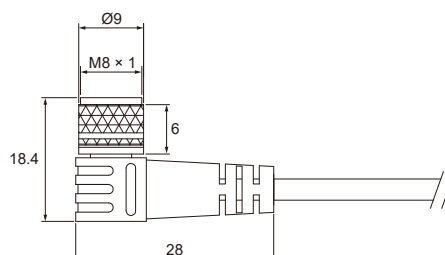

單位 : mm

M8 □ QD 系列



型號規格說明

M 8 3 Q D - P U R - 2 M



接頭型式

QD：公頭，水平出線

電線長度

2M：電線長度 2 M
5M：電線長度 5 M

電線材質

PVC：Ø4.5 PVC 電線
PUR：Ø4.5 PUR 電線

接頭系列

M83：M8 3Pin 接頭
M84：M8 4Pin 接頭

規格表

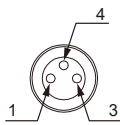
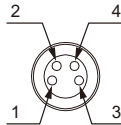
型號	M83QD - □		M84QD - □	
規格說明				
腳位接線顏色	1：棕色 3：藍色 4：黑色		1：棕色 2：白色 3：藍色 4：黑色	
接點數量	3		4	
額定電壓	60 V AC / DC			
額定電流	3 A			
端子材質	銅鍍金			
包覆端子材質	PA			
接頭外觀材質	PP			
接頭外觀顏色	黑色			
電線材質	PVC	PUR	PVC	PUR
電線顏色	灰色	黑色	灰色	黑色
導體規格	24 AWG (0.22 mm ²)			
回路	-			
指示燈顏色	-			
防護等級	IEC 60529 IP67			
使用溫度範圍	-20 ~ 80 °C			

尺寸圖

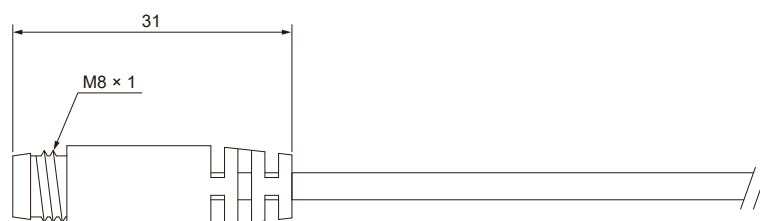

單位：mm

M8 □ SW 系列



型號規格說明

M 8 3 S W - P U R - 2 M



接頭型式

SW: 旋轉公頭, 水平出線
SWL: 旋轉公頭, 垂直出線

電線長度

2M: 電線長度 2 M
5M: 電線長度 5 M

電線材質

PVC: Ø4.5 PVC 電線
PUR: Ø4.5 PUR 電線

接頭系列

M83: M8 3Pin 接頭
M84: M8 4Pin 接頭

規格表

型號	M83SW - □ M83SWL - □	M84SW - □ M84SWL - □		
公頭腳位				
規格說明				
腳位接線顏色	1: 棕色 3: 藍色 4: 黑色	1: 棕色 2: 白色 3: 藍色 4: 黑色		
接點數量	3	4		
額定電壓	60 V AC / DC			
額定電流	3 A			
端子材質	銅鍍金			
包覆端子材質	PU			
接頭外觀材質	PU			
接頭外觀顏色	黑色			
電線材質	PVC	PUR	PVC	PUR
電線顏色	灰色	黑色	灰色	黑色
導體規格	24 AWG (0.22 mm ²)			
回路	-			
指示燈顏色	-			
防護等級	IEC 60529 IP67			
使用溫度範圍	-20 ~ 80 °C			

尺寸圖

■ M83SW / M84SW

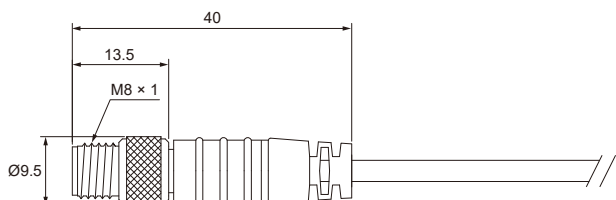

■ M83SWL / M84SWL

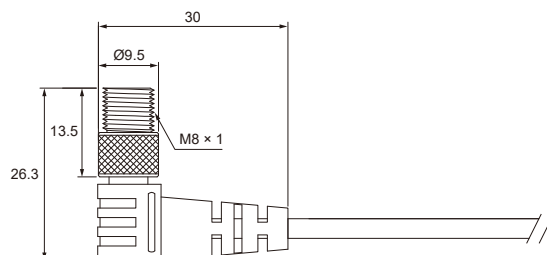

單位: mm

M12 □ R 系列



型號規格說明

M 1 2 3 R - P U R - 2 M



接頭型式

R: 旋轉母頭, 水平出線
RL: 旋轉母頭, 垂直出線

電線長度

2M: 電線長度 2 M
5M: 電線長度 5 M

電線材質

PVC: Ø5 PVC 電線
PUR: Ø5 PUR 電線

接頭系列

M123: M12 3Pin 接頭
M124: M12 4Pin 接頭
M125: M12 5Pin 接頭

規格表

型號	M123R - □ M123RL - □	M124R - □ M124RL - □	M125R - □ M125RL - □	
母頭腳位				
規格說明				
腳位接線顏色	1: 棕色 2: N/C (不使用) 3: 藍色 4: 黑色 5: N/C (不使用)	1: 棕色 2: 白色 3: 藍色 4: 黑色 5: N/C (不使用)	1: 棕色 2: 白色 3: 藍色 4: 黑色 5: 灰色	
接點數量	3	4	5	
額定電壓	250 V AC / DC		60 V AC / DC	
額定電流	4 A			
端子材質	銅鍍金			
包覆端子材質	PU			
接頭外觀材質	PU			
接頭外觀顏色	黑色			
電線材質	PVC	PUR	PVC	PUR
電線顏色	黑色			
導體規格	22 AWG (0.33 mm ²)			
回路	-			
指示燈顏色	-			
防護等級	IEC 60529 IP67			
使用溫度範圍	-20 ~ 80 °C			

尺寸圖

■ M123R / M124R / M125R

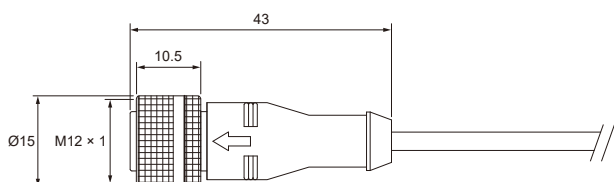

■ M123RL / M124RL / M125RL

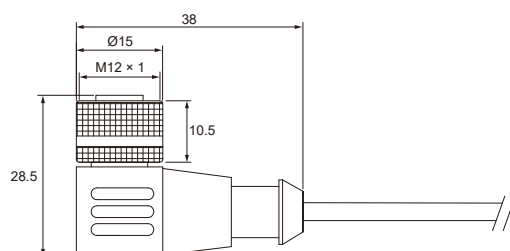

單位: mm

M12 □ QD 系列



型號規格說明

M 1 2 3 Q D - P U R - 2 M



電線長度

2M : 電線長度 2 M
5M : 電線長度 5 M

接頭型式

QD : 旋轉公頭，水平出線
QDL : 旋轉公頭，垂直出線

電線材質

PVC : Ø5 PVC 電線
PUR : Ø5 PUR 電線

接頭系列

M123 : M12 3Pin 接頭
M124 : M12 4Pin 接頭
M125 : M12 5Pin 接頭

規格表

型號	M123QD - □ M123QDL - □	M124QD - □ M124QDL - □	M125QD - □ M125QDL - □
公頭腳位			
規格說明			
腳位接線顏色	1: 棕色 3: 藍色 4: 黑色	1: 棕色 2: 白色 3: 藍色 4: 黑色	1: 棕色 2: 白色 3: 藍色 4: 黑色 5: 灰色
接點數量	3	4	5
額定電壓	250 V AC / DC		60 V AC / DC
額定電流	4 A		
端子材質	銅鍍金		
包覆端子材質	PU		
接頭外觀材質	PU		
接頭外觀顏色	黑色		
電線材質	PVC	PUR	PVC
電線顏色	黑色		
導體規格	22 AWG (0.33 mm ²)		
回路	-		
指示燈顏色	-		
防護等級	IEC 60529 IP67		
使用溫度範圍	-20 ~ 80 °C		

尺寸圖

■ M123QD / M124QD / M125QD

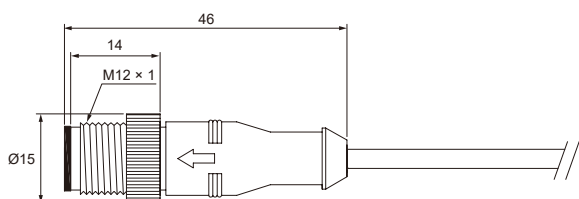

■ M123QDL / M124QDL / M125QDL

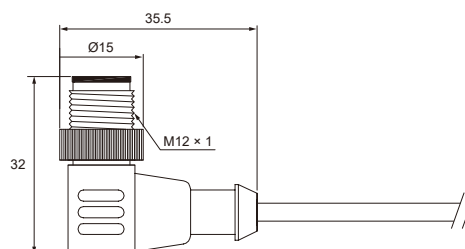

單位 : mm

M123R-□-N M123R-□-P 系列



型號規格說明



M 1 2 3 R - P U R - 2 M - P

接頭型式

R: 旋轉母頭, 水平出線
RL: 旋轉母頭, 垂直出線

電線長度

2M: 電線長度 2 M
5M: 電線長度 5 M

電線材質

PVC: Ø5 PVC 電線
PUR: Ø5 PUR 電線

接頭系列

M123: M12 3Pin 接頭

輸出形式

P: PNP 輸出
N: NPN 輸出

規格表

型號	M123R-□-N M123RL-□-N	M123R-□-P M123RL-□-P
規格說明		
腳位接線顏色	1: 棕色 2: N/C (不使用) 3: 藍色 4: 黑色 5: N/C (不使用)	
接點數量	3	
額定電壓	10 - 30 V AC / DC	
額定電流	4 A	
端子材質	銅鍍金	
包覆端子材質	PU	
接頭外觀材質	PU	
接頭外觀顏色	透明	
電線材質	PVC	PUR
電線顏色	黑色	
導體規格	24 AWG (0.22 mm ²)	
回路	NPN	PNP
指示燈顏色	電源: 綠色 LED; 動作: 黃色 LED	
防護等級	IEC 60529 IP67	
使用溫度範圍	-20 ~ 80 °C	

尺寸圖

■ M123R - N / M123R - P

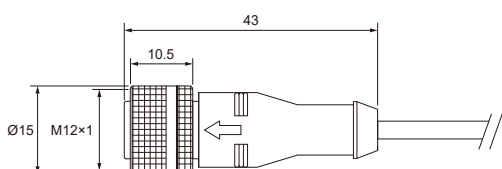

■ M123RL - N / M123RL - P

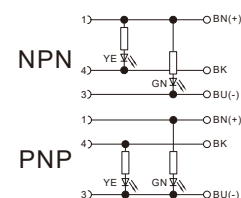
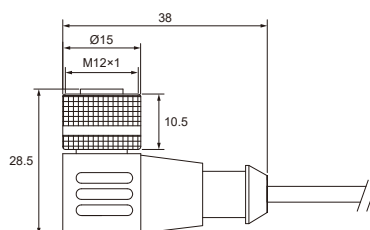

單位: mm

單位換算表

長度

inch - mm	inch × 25.4 = mm	mm × 0.03937 = inch
inch - cm	inch × 2.54 = cm	cm × 0.3937 = inch
feet - m	feet × 0.3048 = m	m × 3.2808 = feet
yard - m	yard × 0.9144 = m	m × 1.0936 = yard

重量

g - ounce	g × 0.0352 = oz	ounce × 28.349 = g
kg - pound	kg × 2.2046 = lb.	lb. × 0.4535 = kg

壓力

Pa - kgf / cm ²	Pa × 0.00001 = kgf / cm ²	kgf / cm ² × 98070 = Pa
kPa - kgf / cm ²	kPa × 0.0102 = kgf / cm ²	kgf / cm ² × 980.71 = kPa
MPa - kgf / cm ²	MPa × 1.02 = kgf / cm ²	kgf / cm ² × 0.098 = MPa
Pa - psi	Pa × 0.000145 = psi	psi × 6895 = Pa
kPa - psi	kPa × 0.145 = psi	psi × 6.895 = kPa
MPa - psi	MPa × 145 = psi	psi × 0.006895 = MPa
kPa - in. Hg	kPa × 0.2953 = in. Hg	in. Hg × 3.3864 = kPa
mmHg - in. Hg	mmHg × 0.03937 = in. Hg	in. Hg × 25.4 = mmHg
mmHg - Torr	mmHg + 760 = Torr	Torr - 760 = mmHg

氣流

SCFM - NI / min	SCFM × 28.57 = NI / min	NI / min × 0.035 = SCFM
-----------------	-------------------------	-------------------------

有效橫斷面積 (Cv 值)

mm ² = Cv	mm ² × 0.0542 = Cv	Cv × 18.45 = mm ²
----------------------	-------------------------------	------------------------------

氣溫

°C - °F	°C × 9 / 5 + 32 = °F	(°F - 32) × 5 / 9 = °C
---------	----------------------	------------------------

力

N - kgf	N × 0.10197 = kgf	kgf × 9.8067 = N
N - lbf	N × 0.22481 = lbf	lbf × 4.4482 = N
kgf - lbf	kgf × 2.20462 = lbf	lbf × 0.45359 = kgf

力矩

N. m - kgf. m	N. m × 0.10197 = kgf. m	kgf. m × 9.8067 = N. m
N. m - lbf. ft	N. m × 0.73756 = lbf. ft	lbf. ft × 1.3558 = N. m
kgf. m - lbf. ft	kgf. m × 7.233 = lbf. ft	lbf. ft × 0.13826 = kgf. m

亞洲地區

台灣總公司

經登企業股份有限公司

24891 新北市五股區五權八路20號
TEL : +886-2-2299-3794
FAX : +886-2-2298-8704
E-mail : sales01@kita.com.tw
http : //www.kita.com.tw

日本

MING-SHING (JAPAN) INC.

4-7-21 Eifuku Sugunami-Ku Tokyo
168-0064, Japan
TEL : +81-3-3323-8638
FAX : +81-3-3323-8048
E-mail : yuichinishihara-msg@nifty.com
http : //www.star-pneumatic.com

歐洲地區

法國

DESBOIS BOTALAM INDUSTRIE (DBI)

95, Boulevard Aristide Briand
93106 MONTREUIL CEDEX, France
TEL : +33-1-4857-2024
FAX : +33-1-4857-1975
E-mail : dbi@dbigroupe.com
http : //www.dbigroupe.com

瑞典

HEMOMATIK AB

Lanna, Nyckelvagen 7
S-142 50 Skogas, Stockholm, Sweden
TEL : +46-8-771-3580
FAX : +46-8-771-6200
E-mail : erik@hemomatik.se
http : //www.hemomatik.se

美洲地區

美國

ADSSENS TECHNOLOGY, INC.

18310 Bedford Circle,
City of Industry, CA 91744-5971, U.S.A.
TEL : +1-626-854-2773
FAX : +1-626-854-8183
E-mail : sales@adsens.net
http : //www.adsens.net

中國

經登電子(常熟)有限公司(中國)

215553 江蘇省常熟市尚湖鎮王庄工業園
TEL : +86-512-5243-8951~3
FAX : +86-512-5243-8950
E-mail : kita_changshu@kita.com.tw
http : //www.kitasensor.com

印度

PARMA & PARMA (INDIA) PVT. LTD.

Office D-86, Okhla Industrial Area Phase-1,
New Delhi 110020
TEL : + 91-11-2681-1132/33
E-mail : marketing@parmaindia.com,
info@parmaindia.com
http : //www.parmaindia.com

義大利

PARSEC SAS DI FIORE L. & C.

Via Giuseppe Parini, 2
20055 Vimodrone MI, Italy
TEL : +39-02-2740-1693
E-mail : commerciale.parsec@gmail.com
http : //www.parsecitalia.com

巴西

TAIPAN TECNOLOGIA

Rua Dos Andradas 1251 Sala 71
Porto Alegre-RS-Brasil
Cep : 90020-009
TEL : +55-51-3286-5277
FAX : +55-51-3225-0849
E-mail : vendas@taipantecnologia.com
http : //www.taipantecnologia.com

— 中國市場專用 —



2022.02 印製