

KP45

系列

IP65 防護壓力傳感器

特性

- 雙色數位 LCD 顯示
- 參數複製功能
- 壓力單位可轉換：
kPa、MPa、kgf/cm²、bar、psi、inHg
- 保護構造：IP65

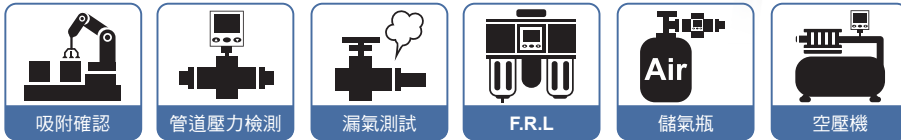

特性說明

1 產品快速安裝

- 節省安裝工時
- 拆卸簡單

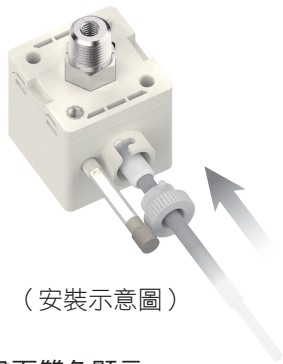

2 設定參數複製

- 減少設定工時
- 減少設定值輸入錯誤



3 單位利於辨識

- 單位符號顯而易見，操作更輕鬆

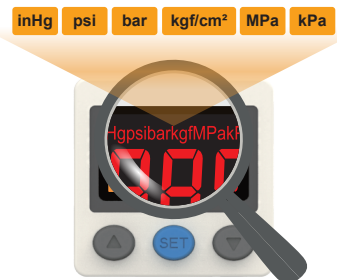

4 畫面雙色顯示

- 雙色顯示可凸顯出不同設定狀態，您可以隨意更改設定內容及背光顯示方式



	SoG	SoR	Grn	rEd
ON	綠色	紅色	綠色	紅色
OFF	紅色	綠色	綠色	紅色

5 符合 IP65 規範



6 環境保護設計

- RoHS 檢驗，排除不良物質使用，避免危害地球環境





規格表

型號	KP45C	KP45V	KP45P	KP45S ※1
	連成壓	負壓	正壓	微壓
額定壓力範圍	-100.0 ~ 100.0 kPa	0.0 ~ -101.3 kPa	0.000 ~ 1.000 MPa	-10.00 ~ 10.00 kPa
設定壓力範圍	-101.0 ~ 101.0 kPa	10.0 ~ -101.3 kPa	-0.100 ~ 1.000 MPa	-10.00 ~ 10.00 kPa
耐壓力	300 kPa		1.5 MPa	20 kPa
適用氣體	空氣, 非腐蝕性, 不可燃性			
壓力單位 設定最小刻度	kPa	0.1	-	0.01
	MPa	-	0.001	-
	kgf / cm ²	0.001	0.01	0.001
	bar	0.001	0.01	0.001
	psi	0.01	0.1	0.01
	inHg	0.1	-	0.1
電源電壓	12 ~ 24 V DC ± 10 %, 漣波峰值 ≤ 10 % (UL class 2)			
消費電流	≤ 40 mA (無負載時)			
開關輸出	2 NPN 開集極輸出 最大負載電流 : 125 mA 最大供應電壓 : 24 V DC 內部壓降 : ≤ 1.5 V		2 PNP 開集極輸出 最大負載電流 : 125 mA 最大供應電壓 : 24 V DC 內部壓降 : ≤ 1.5 V	
重複精度	± 0.2 % F.S. ± 1 digit			
應差	單點設定模式	可調 ※2		
	應差模式			
	窗口比較模式			
反應時間	≤ 2.5 ms (預防誤動作功能 : 25 ms, 100 ms, 250 ms, 500 ms, 1000 ms 和 1500 ms 可選擇)			
輸出短路保護	有			
顯示	3 ½ 位, 7 段 LCD 顯示 (紅色 / 綠色 / 橙色) (取樣率 : 5 次 / 秒)			
顯示精度	± 2 % F.S. ± 1 digit (在周圍溫度 : 25 ± 3 °C)			
動作指示燈	橙色指示燈 1 : OUT1 & 橙色指示燈 2 : OUT2			
線性類比輸出 (電壓輸出)	輸出電壓 : 1 ~ 5 V ± 2.5 % F.S. (額定壓力範圍內) 直線性 : ± 1 % F.S. 輸出阻抗約 1 kΩ			
線性類比輸出 (電流輸出)	輸出電流 : 4 ~ 20 mA ± 2.5 % F.S. (額定壓力範圍內) 直線性 : ± 1 % F.S. 最大負載阻抗 : 250 Ω 在電壓為 12 V , 600 Ω 在電壓為 24 V 最小負載阻抗 : 50 Ω			
耐環境	防護等級	IP65 ※3		
	周圍溫度	動作 : 0 ~ 50 °C ; 保存 : -10 ~ 60 °C (無水露及不結冰狀況下)		
	周圍濕度	動作及保存 : 35 ~ 85 % RH (無水露)		
	耐電壓	1000 V AC 1 分鐘 (引線及塑膠外殼間)		
	絕緣阻抗	≥ 50 MΩ (500 V DC) (引線及塑膠外殼間)		
	耐振動	複振幅 1.5 mm 或 10 G , 每 1 分鐘 10 Hz ~ 55 Hz ~ 10 Hz , X、Y、Z 每個方向各 2 小時		
耐衝擊	100 m/s ² (10 G) , X、Y、Z 每個方向各 3 次			
溫度特性	± 2 % F.S. 比較參考溫度 25 °C (0 ~ 50 °C 溫度範圍內)			
接管口徑	F1 : R1/8" , M5 ; F2 : NPT1/8" , #10-32UNF ; F3 : G1/8" (BSPP) , M5 F1C : Rc1/8" ; F2C : NPT1/8" ; F3C : G1/8" (BSPP)			
電線規格	Ø4 PVC - 26 AWG (0.15 mm ²) - 5 芯			
重量 (含 2 公尺的電線)	約 90 g (F1 ~ F3 接管) , 約 112 g (F1C ~ F3C 接管)			

備註

※1 : KP45S 系列不具 UL 認證。

※2 : 單點設定模式及窗口比較模式可調整 1 - 8 digits 的應差。

※3 : 要達到 IP65 的防護等級必須安裝防塵附件。

KP45

系列

IP65 防護壓力傳感器

面板說明



安裝注意事項

- 當安裝壓力傳感器時請使用扳手於金屬部份，請勿使用扳手於塑膠部份。
- 當金屬部份鎖過緊，安裝的螺絲、固定架及壓力傳感器可能會破損。鎖不夠緊，壓力傳感器有可能會鬆脫或漏氣。
- 安裝完成後加入氣體及通電，做適當的操作及漏氣的測試，以檢驗是否安裝正確。

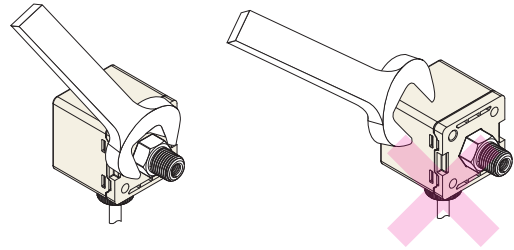

輸出電路接線圖

KP45□ - 010 - □

2NPN + 類比電壓輸出 (1 ~ 5 V)

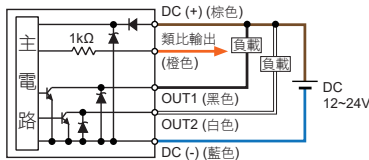

KP45□ - 011 - □

2NPN + 類比電流輸出 (4 ~ 20 mA)

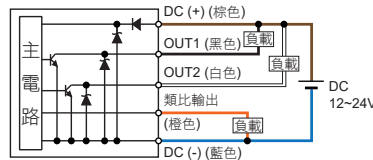

KP45□ - 02 - □

2NPN + 複製功能

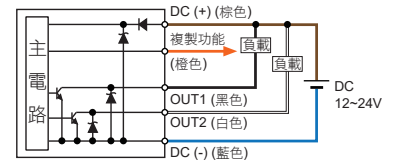

KP45□ - 030 - □

2PNP + 類比電壓輸出 (1 ~ 5 V)

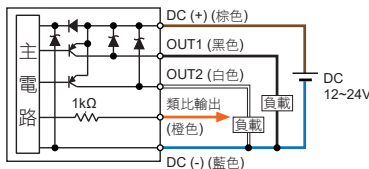

KP45□ - 031 - □

2PNP + 類比電流輸出 (4 ~ 20 mA)

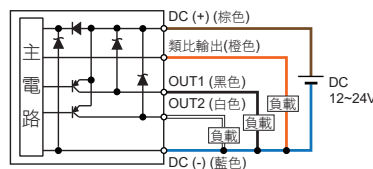

KP45□ - 04 - □

2PNP + 複製功能

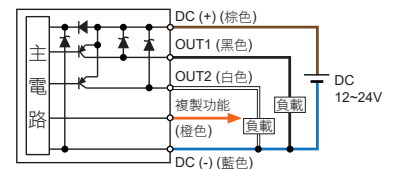

型號規格說明

K P 4 5 C - 0 1 0 - F 1

壓力類型

C: 連成壓 (-101.0 ~ 101.0 kPa)
V: 負壓 (10.0 ~ -101.3 kPa)
P: 正壓 (-0.100 ~ 1.000 MPa)
S: 微壓 (-10.00 ~ 10.00 kPa)
※ KP45S 系列不具 UL 認證

輸出類型

010: 2 NPN 輸出 & 類比輸出 (1 ~ 5 V)
011: 2 NPN 輸出 & 類比輸出 (4 ~ 20 mA)
02: 2 NPN 輸出 & 複製功能
030: 2 PNP 輸出 & 類比輸出 (1 ~ 5 V)
031: 2 PNP 輸出 & 類比輸出 (4 ~ 20 mA)
04: 2 PNP 輸出 & 複製功能

接管口徑

F1: R1/8" 外部牙型, M5
F2: NPT1/8" 外部牙型, #10-32UNF
F3: G1/8" (BSPP) 外部牙型, M5
F1C: Rc1/8" 內部牙型
F2C: NPT1/8" 內部牙型
F3C: G1/8" (BSPP) 內部牙型

配件類型 (選購)

BT-10: 固定架 (接管口徑 F1 ~ F3 適用)
BT-11: 固定架 (接管口徑 F1 ~ F3 適用)
BT-1: 固定架 (接管口徑 F1C ~ F3C 適用)
BT-17: 固定架 (接管口徑 F1C ~ F3C 適用)
PA-E: 面板接合器
PA-F: 面板接合器 + 前保護蓋

選購品

- 固定架: BT-10 / BT-11 (接管口徑 F1 ~ F3 適用)
BT-1 / BT-17 (接管口徑 F1C ~ F3C 適用)

- 面板接合器: PA-E

- 面板接合器 + 前保護蓋: PA-F

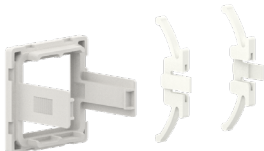
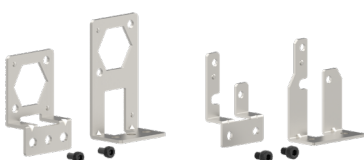

尺寸圖

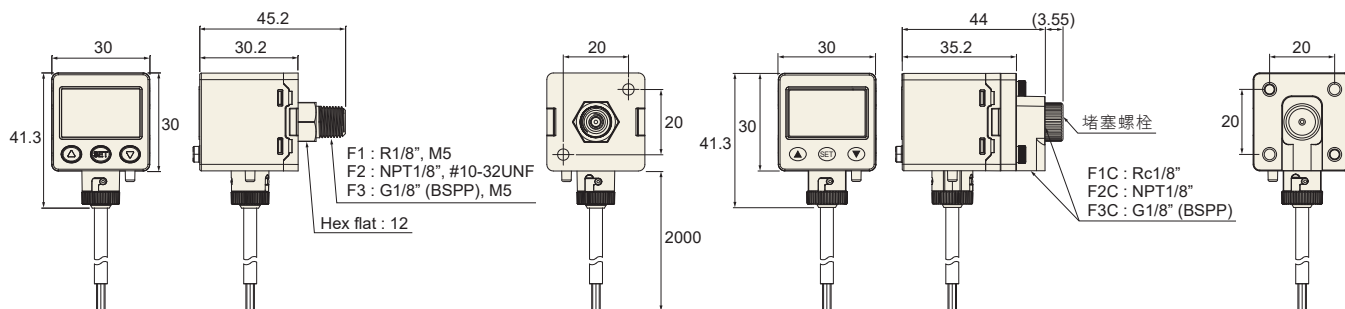

配件類型 / 尺寸圖

1 固定架

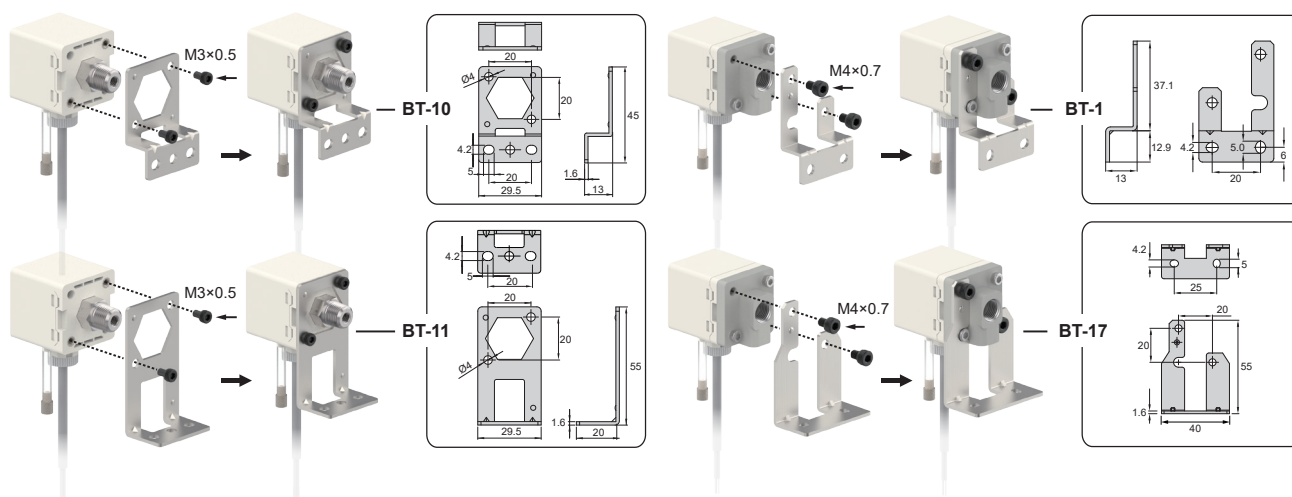

2 面板形式

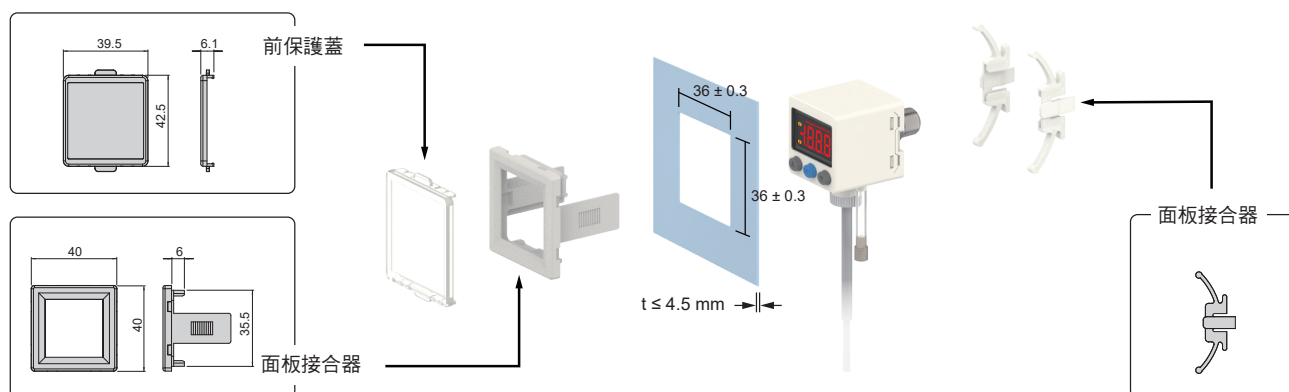

3 防塵附件



4 防堵塞螺栓用於接管口徑 F1C ~ F3C



單位: mm