

# KT-11 系列

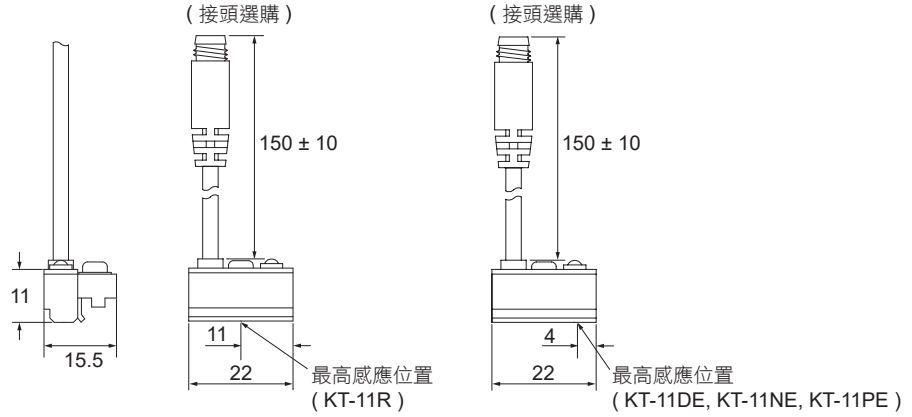

## 尺寸圖

KT-11R, KT-11DE, KT-11NE, KT-11PE /  
KT-11R-QD, KT-11DE-QD, KT-11NE-QD, KT-11PE-QD



單位：mm

※ 公頭接線方式參考 P.88

## 規格表

型號	KT-11R	KT-11DE	KT-11NE	KT-11PE
接線圖				
規格說明	2 線式		3 線式	
配線方式	2 線式		3 線式	
開關邏輯	SPST 常開型		電子式無接點，常開型	
輸出接點型式	有接點	無接點	無接點 NPN 型	無接點 PNP 型
使用電壓範圍	5 ~ 120 V DC / AC		5 ~ 30 V DC	
開關電流	4 ~ 100 mA	≤ 50 mA	≤ 200 mA	
接點容量 ※1	≤ 10 W	≤ 1.5 W	≤ 6 W	
消費電流 ※2	-		≤ 6 mA	
內部電壓降 ※2	≤ 3.5 V	≤ 3.7 V	≤ 0.5 V @ 200 mA	
洩漏電流 ※2	-	≤ 0.1 mA	≤ 0.01 mA	
指示燈顏色	紅色 LED	綠色 LED	紅色 LED	綠色 LED
電線	Ø3.3 耐油 PVC - 24 AWG ( 0.22 mm <sup>2</sup> ) - 2 芯		Ø3.3 耐油 PVC - 24 AWG ( 0.22 mm <sup>2</sup> ) - 3 芯	
切換工作頻率	≤ 200 Hz		≤ 1000 Hz	
起始感應磁場強度 ※2, 3	70 高斯		40 ~ 1000 高斯	
使用溫度範圍	-10 ~ 70 °C			
耐衝擊 ※4	30 G		50 G	
耐振動 ※5	9 G			
防護等級	IEC 60529 IP67			
保護回路 ※6	1		3, 4	

備註  
 ※1: 不可超過接點容量 (P = V × I).  
 ※2: 基準: 電壓 24 V DC / 環境溫度 25 °C / 電線長度 2 公尺 (電線越長內部電壓降數值越大)  
 ※3: 量測使用之標準磁石: Ø15.5 × Ø8 × 5t (異方性橡膠磁石)  
 ※4: 複振幅 1.5 mm / 10 Hz ~ 55 Hz ~ 10 Hz 掃頻, 持續 1 分鐘 / 每次 X、Y、Z 軸向操作 1 小時  
 ※5: 正弦波 / X、Y、Z 軸向 / 每 1 軸向 3 回 / 每 1 回時間 11 ms  
 ※6: 1 = 無 / 2 = 輸出短路保護 / 3 = 電源逆接保護 / 4 = 突波吸收保護

## 溝槽尺寸圖

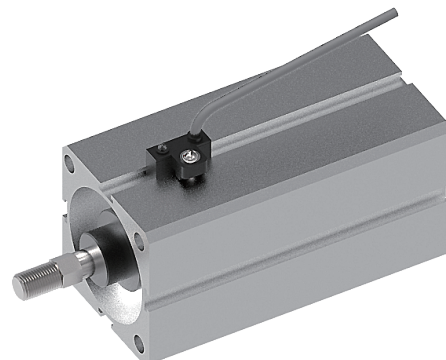
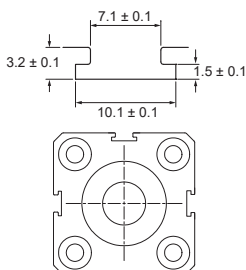

單位：mm